

PEDAGOGICKÁ FAKULTA UNIVERZITY MATEJA BELA V BANSKEJ BYSTRICI



KAMARÁTKA SLOVENČINA

JAZYKOVÝ PROGRAM PRE DETI
S ODLIŠNÝM MATERINSKÝM JAZYKOM

1. časť

Lýdia Simanová, Zuzana Lynch, Dana Hanesová a kol.



Publikácia je výstupom v rámci projektu Program rozvoja jazykových spôsobilostí detí s odlišným materinským jazykom v slovenskom jazyku – tvorba a overovanie. Táto práca bola podporená Agentúrou na podporu výskumu a vývoja na základe zmluvy č. APVV-22-0450.

Názov: Kamarátka slovenčina – jazykový program pre deti s odlišným materinským jazykom (1. časť)

Autorský tím: Mgr. Lýdia Simanová, PhD.
Mgr. Zuzana Lynch, PhD.
PaedDr. Dana Hanesová, PhD.
Mgr. Ružena Čiliaková, PhD.
Mgr. Zuzana Kováčová Švecová, PhD.
Mgr. Mária Hušlová Orságová

Ilustrácie k príbehom: Mgr. art. Janka Kiss
Grafické prvky: Kateryna Shylina
Básne označené *: PaedDr. Pavel Siman

Recenzenti: doc. PaedDr. Alica Petrasová, PhD.
Mgr. Monika Tomovčíková

Vydalo: Belianum. Vydavateľstvo Univerzity Mateja Bela v Banskej Bystrici
Počet strán: 299
Rok vydania: 2025
Vydanie: prvé

Obrázkový materiál a fotografie pre lekcie v publikácii boli použité v súlade s licenčnými podmienkami spoločnosti Canva.

ISBN /online/ 978-80-557-2300-6
EAN 9788055723006
DOI 10.24040/2025.9788055723006



Táto publikácia je šírená pod licenciou Creative Commons Attribution-NonCommercial-ShareAlike 4.0 International Licence CC BY-NC-SA (uviedenie autora – nekomerčné použitie – rovnaké šírenie).

OBSAH



Úvod.....	5
Charakteristiky a princípy výučby slovenčiny ako cudzieho jazyka	7
Metodický postup učenia gramatických štruktúr slovenského jazyka ako druhého jazyka	9
Typy aktivít v jazykovom programe.....	12
Téma 1: Kto sme	19
Lekcia 1 Kto som ja? Kto sme my?.....	21
Lekcia 2 Predstavujem sa, predstavujeme sa.....	24
Lekcia 3 Kto je to? Kto je on? Kto je ona? Je to ona? Akí sme?	27
Lekcia 4 Rodina	30
Lekcia 5 Činnosti v rodine	33
Lekcia 6 Rytmus dňa	36
Zhrnutie témy 1	42
Téma 2: Kde žijeme a čo robíme?.....	46
Lekcia 1 Moja dedina, moje mesto.....	48
Lekcia 2 Kde bývam? Kde bývame?	52
Lekcia 3 U nás doma	56
Lekcia 4 Moja škola, moja trieda – miesto, kde sa učím	60
Lekcia 5 Kde pracujú moji rodičia?	64
Zhrnutie témy 2	68
Téma 3: Spoznávame a objavujeme	71
Lekcia 1 Príroda okolo nás	74
Lekcia 2 Ročné obdobia a počasie	77
Lekcia 3 Doprava a pohyb okolo nás	82
Lekcia 4 Cestujeme.....	86
Lekcia 5 Zvuky a rytmus okolo nás	89
Zhrnutie témy 3	92
Téma 4: Ako sa obliekame	96
Lekcia 1 Oblečenie na bežný deň	98
Lekcia 2 Oblekame sa podľa počasia	102
Lekcia 3 Oblečenie podľa činností a udalostí	106
Lekcia 4 Oblečenie v obchode	109
Zhrnutie témy 4	113
Použité zdroje:	116
Prílohy pracovné listy.....	117
Prílohy Obrázkový a fotografický materiál	143

Prílohy ilustrácie k príbehom	260
PRÍLOHY Texty k príbehom pre začiatočníkov	277
Príbeh U nás doma.....	278
Príbeh Čarovné chvíle Elkinho dňa	278
Príbeh Kto má nový dom?	279
Príbeh Poranená labka.....	279
Príbeh Bicyklovo-lietadlový výlet.....	280
Príbeh Jakub a Tomáš	281
Príbeh Návšteva divadla	281
Prílohy maľované čítanie	282
Prílohy Pexeso.....	286
Prílohy univerzálne pomôcky.....	291

ÚVOD



Učenie sa slovenského jazyka ako cudzieho jazyka v školskom prostredí je odlišné od procesu prirodzeného osvojovania si materinského jazyka v rámci ontogenetického vývinu ľudskej reči a vyžaduje si, aby program s takýmto zameraním rešpektoval relevantné teórie vo vedeckom poznaní.

Jazykový program ***Kamarátka slovenčina*** je zameraný na vytváranie bohatého jazykového prostredia v zmysle Krashenovej teórie (1981), ktorá kladie dôraz na význam zrozumiteľného a bohatého jazykového vstupu. Vhodným východiskom sa stala teória Camerona (2001) zdôrazňujúca budovanie slovnej zásoby a podporu rozvoja diskurzívnych schopností učiacich sa, čo ladí s teóriami o dôležitosti sociálnych interakcií v procese učenia sa Vygotského (1978) a Brunera (1983). Každý jazykový program, v rámci ktorého sa deti učia iný jazyk zámerným a riadeným spôsobom, má šancu pomôcť učiacim sa efektívne ho zvládnuť a používať. Jeho úspešnosť je však podmienená výberom učebného materiálu, zohľadnením vývinových charakteristík detí (Ghosn 2013), ale i rešpektovaním sociálneho a kultúrneho kontextu, z ktorého učitelia sa pochádzajú.

Do centra pozornosti tvorby jazykového programu sa preto dostala problematika ***senzibilizácie učebného prostredia***, ktorá zdôrazňuje význam afektívnej a kognitívnej stimulácie učiacich sa. Primeraná afektívna stimulácia zvyšuje nadobúdanie komunikačných kompetencií v novom jazyku. Vďaka pozitívne prežívaným emóciám dochádza k hlbšiemu kognitívnemu spracovaniu, a tým aj ***k osvojovaniu si cudzieho jazyka, t.j. slovenského jazyka*** (Lockhart a Craik 1990). Kognitívna stimulácia je dôležitá, pretože zabezpečuje, aby deti v procese učenia sa využívali svoje mentálne schopnosti. Keďže deti vo veku 5 – 8 rokov sa najlepšie učia hrou, aktívnym skúmaním a experimentovaním, tak i cudzí jazyk si prirodzenejšie osvojujú v zmysluplnej medziľudskej interakcii (Ghosn 2013), pričom bohaté podnetné jazykové prostredie je nevyhnutným predpokladom (Ellis 1988; VanPatten et al. 2020). Osvojovanie si ***slovenského jazyka ako druhého jazyka (vyučovacieho)*** je proces, ktorý si vyžaduje premyslené a postupné fázovanie s ohľadom na ontogenetické špecifiká detí.

Jazykový program *Kamarátka slovenčina* je určený deťom, ktoré si osvojujú slovenský jazyk ako druhý jazyk/vyučovací jazyk. Cieľom programu je pripraviť deti na komunikáciu v slovenčine a uľahčiť im adaptáciu vo vyučovacom procese v základnej škole. Program je navrhnutý tak, aby si deti vybudovali dostatočnú slovnú zásobu a rozvinuli komunikačné schopnosti v slovenskom jazyku. Zámerom je, aby deti boli schopné aktívnejšie porozumieť zadaniam v rôznych učebných situáciách a obsahu učiva primárneho vzdelávania. V programe sú zámerne vybrané témy integrujúce vzdelávacie obsahy pre nadobudnutie základnej slovnej zásoby využívané v školskom prostredí. Práve tento prvok robí jazykový program *Kamarátka slovenčina* výnimočným.

KLÚČOVÉ PRINCÍPY PROGRAMU

V programe Kamarátka slovenčina sú zohľadnené ako ontogenetické špecifiká detí vo veku 5 až 8 rokov, tak aj princípy učenia sa slovenčiny ako druhého jazyka, resp. cudzieho (Hanesová a Kovács 2024; Hanesová et al. 2024). V programe rezonuje dôraz na podnetné učebné prostredie vytvárané spájaním rôznorodého učebného materiálu tematicky blízkeho dieťaťa a rešpektujúceho výučbový prístup založený na hrovej stratégii. Bohatosť učebného materiálu je zabezpečená prostredníctvom obrázkového materiálu, hracích kariet, ilustrácií, piesní, hier, príbehov a básní, reálnych objektov, ktoré stimulujú kognitívny aj afektívny rozvoj dieťaťa (Tomlinson 2013; Ellis 2005). Hovoríme o prístupe zameranom na scitlivovanie učebného prostredia, v ktorom dieťa musí cítiť bezpečie, aby sa mohlo efektívne učiť slovenský jazyk ako druhý jazyk. Tento prístup rešpektuje princípy **senzibilizácie a inklúzie**.

Senzibilizácia podmieňuje osvojovanie si slovenského jazyka ako druhého tak, že deti nenásilne vnímajú nový jazyk v čo najprirodzenejších situáciách. Znižuje sa úzkosť dieťaťa z nového jazykového prostredia, vytvára sa emocionálne prepojenie s nematerinským jazykom a rozvíja sa porozumenie základnej slovnej zásoby, komunikačným výrazom a zažívaným situáciám. **Inkluzívny prístup** zabezpečuje, aby každé dieťa bez ohľadu na materinský jazyk alebo kultúrne prostredie malo rovnakú príležitosť aktívneho začlenenia a zapojenia sa do aktivít v spoločenstve triedy/skupiny. Cieľom je, aby sa všetky deti cítili vítané, pochopené a podporené v jazykovom i osobnostnom rozvoji (Vančíková 2024). Každá skupina detí potrebuje iné posilnenie v jazykovo-komunikačných situáciách. Tomu slúžia jednotlivé aktivity usporiadané v postupnosti v každej lekcii. Postupnosť aktivít reflektuje vedecké poznatky a výskumné zistenia, ktoré vychádzajú z aktuálnych jazykových teórií a dlhoročných skúseností praxe v cudzojazyčnom vzdelávaní. Preto je potrebné mať na zreteli, že nie všetko je nutné prebrať, ak skupina má svoje vlastné tempo. Môže sa stať, že nebude možné prejsť celou lekciiou na jedenkrát. Rovnako môže nastať i opačná situácia. V tom prípade má učiteľ v poznámkach každej lekcie variant aktivity, usmernenia a inšpiráciu, ktorý je vhodný pre vyššiu úroveň jazykovo-komunikačných spôsobilostí detí.

CHARAKTERISTIKY A PRINCÍPY VÝUČBY SLOVENČINY AKO CUDZIEHO JAZYKA

Jazykový program *Kamarátka slovenčina* je vytvorený tematicky a rámcovo. Znamená to, že slovná zásoba rámcuje tému, no neznamená to, že všetky slová uvádzané v slovníkovej časti (na začiatkoch lekcií) musia byť vždy a bezpodmienečne v jednotlivých aktivitách použité. Od detí nevyžadujeme, aby sa ich museli učiť naspamäť, resp. ovládať v závere realizovaného programu. Podstatou je, že sa s nimi stretávajú v hrových komunikačných situáciách. Majú možnosť porozumieť ich významu v kontexte aktivít a hier. Rovnako to platí aj pre uplatnenie vetných väzieb a fráz. Pri učení sa novej slovnej zásoby je možné uplatniť viacero spôsobov. Najdôležitejšie je zabezpečiť prepájanie vizuálnej opory so slovným vyjadrením. Napríklad, ak deti niektorým slovám v texte príbehov a básničiek nerozumejú, učiteľ intenzívne využíva ilustrácie, plagáty, obrázky, fotografie či reálne predmety, resp. rôzne objekty v prostredí triedy a školy. Tiež je vhodné neustále používať gestikuláciu, pantomímu, mimiku tváre a očný kontakt.

Program rešpektuje psycholingvistické poznatky učenia cudzích jazykov. Ak má takéto učenie prebiehať prirodzene, hravo a zmysluplne (obdobne ako v materinskom jazyku), je potrebné rešpektovať 5 fáz v jeho osvojovaní:

- **Fáza tichého obdobia** je potrebná, aby dieťa malo možnosť jazyk počúvať, prirodzene ho vstrebávať prostredníctvom aktivít a komunikácie učiteľa. V tejto fáze sa dieťa potrebuje cítiť bezpečne, bez nátlaku na slovné reagovanie. Jeho reakcie na jazykové stimuly sú nahradené pohybovými reakciami – gestami, mimikou, napodobňovaním a pod.
- **Fáza jazykového napodobňovania**, v ktorej dieťa viac-menej napodobňuje reč učiteľa/lektora.
- **Fáza reproduktívneho a produktívneho jazyka**, v ktorej si dieťa stále osvojuje jazykové zručnosti podľa vzoru učiteľa, no postupne začína používať aj vlastné jazykové obmeny a jednoduché tvorivé vyjadrenia.
- **Fáza ranej jazykovej produkcie**. Dieťa sa osmelí hovoriť a prostredníctvom nadobudnutej slovnej zásoby vie vyjadriť jednoduché myšlienky. V tejto fáze je prirodzený výskyt väčšieho množstva chýb.
- **Fáza jazykovej produkcie** je charakteristická tým, že dieťa sa dokáže súvislejšie vyjadriť. Zapája sa istejšie do komunikácie, a to rovnako ústnej, ako aj písomnej (Lojová, Straková 2012).



Kľúčovým prvkom účinnosti programu je osobnosť učiteľa. Jeho prístup a schopnosť stať sa komunikačným partnerom detí je v tomto smere zásadná. Komunikačným partnerom pre deti sa môže stať len za predpokladu, že dokáže formulovať inštrukcie a otázky pre deti s ohľadom na ich

jazykovo-komunikačnú úroveň. Vhodné je vždy začať krátkymi a čo najjednoduchšími otázkami či pokynmi. Napríklad otázkami začínajúcimi opytovacími zámenami *Aké je to? Ako sa volá? Ako chutí? Kde je to?* alebo pokynmi *Ukáž. Prines. Nájdí.*

PRINCÍPY KOMUNIKÁCIE V PROGRAME

1. Používať jednoduché slová a frázy bežnej komunikácie. Nezvyšovať hlasitosť prejavu, ak dieťa nerozumie.
2. Komunikovať v pomalšom tempe so zreteľnou výslovnosťou, pričom zachovávať prirodzenú výslovnosť (splývavú výslovnosť), intonáciu i rytmus reči.
3. Používať krátke a jednoduché vety, ktoré sú významom blízke myšlienkovému a materiálnemu prostrediu dieťaťa.
4. Vety zjednodušovať, vždy dodržať prirodzený slovosled a význam pôvodne dlhšej výpovede, ak sa skrakuje v prejave.
5. Dodržiavať v reči zreteľné pauzy medzi vetami. Dieťa potrebuje čas na uvedomenie si vypovedaného, t. j. na „prerozprávanie a porozumenie významu reči/vety v jeho mysli“.
6. V interakcii pomáhať výraznejšou gestikuláciou či pohybmi tela pre porozumenie slov, ktorých význam dieťa spoznáva ako nové.
7. Vhodným prerušovaním reči overovať, či dieťa počúva a rozumie. V prípade neporozumenia reč parafrázovať a zároveň použiť gestikuláciu a reč tela.
8. Využívať rôznu moduláciu hlasu v melodike, intonácii a rýchlosti reči (podľa významu obsahu).
9. Povzbudzovať, aby dieťa reč opakovalo prirodzeným spôsobom.
10. Udržiavať očný kontakt a fyzickú blízkosť, aby dieťa mohlo odpozorovať artikuláciu a mimiku tváre učiteľa.

METODICKÝ POSTUP UČENIA GRAMATICKÝCH ŠTRUKTÚR SLOVENSKEHO JAZYKA AKO DRUHÉHO JAZYKA

Metodiku osvojovania a upevňovania gramatických štruktúr prezentujeme v postupnosti krokov. Gramatiku priamo a cielene neučíme. Samozrejme, učiteľ používa gramaticky správne tvary, od detí ich však nevyžaduje. Dôraz na gramaticky správne tvary možno vyžadovať iba v prípade, ak individuálne dispozície dieťaťa tomu zodpovedajú. Všeobecne platí, že priame opravovanie a dôraz na správne koncovky v skloňovaní a časovaní nemá dieťa odradiť od jeho snahy dohovoriť sa resp. komunikovať.

SLOVESÁ – ČASOVANIE

1. Inštrukcie pre deti formulovať v prítomnom čase (spočiatku len v 2. osobe. jednotného čísla) prostredníctvom **pokynov** (tzv. inštrukčný jazyk) *pod', nakresli, napíš, spočítaj, zober, pozoruj, ukáž knihu, prines knihu, nájdí knihu, a pod.*
2. Pre spoločne vykonávané činnosti používať tvary slovesa v 1. osobe množného čísla *ideme von, spievajme, tancujme, hrajme, kreslime, a pod.*
3. Upevňovať nepravidelné časovanie slovesa byť + zápor v 2 fázach (nie súčasne). V prvej fáze upevňovať v jednotnom čísle v 1. a 3. osobe *ja som/ja nie som, on/ona/ono je, on/ona/ono nie je.* Po ich osvojení v druhej fáze upevňovať tvary množného čísla *sme, sú, nie sme, nie sú.* Následne pridať 2. osobu v jednotnom čísle a množnom čísle (*nie*) *si, (nie)ste.*
4. Upevňovať spojenie slovesa byť s prídavným menom s rodovými príponami som *smädný/á; som hladný/á, som unavený/á + zápor).*
5. Plnovýznamové slovesá osvojovať v tvaroch postupne najprv v 1. a 3. osobe sg. – *ja čítam, on číta, ja kreslím, on kreslí.*
6. Osvojovať časovanie slovesa mať v spojení s predmetom *ja mám/on má + knihu/optu/mačku; stôl/zošit; nožnice/nohavice; hodinky;* Odporúčame upevňovať 4. pád s ohľadom na prípony, vo vetnej štruktúre opakovať slová rovnakého rodu a zakončenia.
7. Osvojovať sloveso *mať* v slovnom spojení *mám rád/rada + jedlo/činnosť/osoba (niekoho/niečo).*
8. Osvojovať slovné spojenie *rád/rada* s plnovýznamovým slovesom *rád spievam/ rada spievam* s kontextovaním v činnostiach.
9. Časovanie sloviess *chcieť, môcť, musieť* učiť a upevňovať postupne, najprv len v 1. osobe jednotného čísla *chcem, môžem, musím.*
10. Pre upevňovanie tvarov sloviess používať literárno-didaktické texty a minidialógy čo najviac v prítomnom čase, následne v ostatných.

POSTUPNOSŤ V OSVOJOVANÍ SKLOŇOVANIA V GRAMATICKÝCH ŠTRUKTÚRACH

1. Od začiatku pri osvojovaní podstatných mien zdôrazňovať rod podstatných mien (použiť signálnu gramatiku) **TEN, TÁ, TO**.
2. Prídavné mená učiť výlučne v spojení s podstatným menom kvôli upevňovaniu gramatického rodu *šikovné dievča, pekný chlapec, modré nohavice, chutné jedlo*.
3. Najprv **osvojovať tvary 1. pádu jednotného čísla** *modrá lopta, pekný sveter, nové tričko, chutné jedlo*. **Postupne prejsť k 4. pádu jednotného čísla** *Podaj pekný sveter/nové tričko/chutné jedlo*.
4. Tvary množného čísla podstatných mien učiť situačne s vizuálnou oporou a zadávaním inštrukcií s počtovými operáciami *Koľko je predmetov? Spočítaj a pod. stôl/2 stoly; chlapec/4 chlanci, tričko/3 tričká*.
5. Osvojovať 2. pád predložkovej väzby vybraných podstatných mien ženského rodu: *ísť do... (triedy, záhrady), ísť z/zo ... (školy, záhrady)*. Dbáť na kumulovanie podstatných mien s rovnakým gramatickým rodom a gramatickou príponou.
6. Osvojovať 4. pád predložkovej väzby v spojeniach **mám rád/rada + podstatné meno ženského/ mužského/stredného rodu** *mám rada mamu/otca/slnko*.
7. Dbáť na osvojenie predložkových spojení podstatných mien, ktoré vyjadrujú lokalizáciu: *pracuje v banke, pracuje na pošte, býva v meste, býva na dedine*.
8. Predložky osvojovať s vizuálnou oporou a priamymi činnosťami v reálnom prostredí.
9. Upevňovať tvorenie množného čísla z významov textov a reálneho prostredia.
10. Skloňovanie postupne upevňovať v hrách, v práci s literárno-didaktickými textami/ v dialógoch.



OSVOJOVANIE ZÁKLADNÝCH A RADOVÝCH ČÍSLoviek V KONTEXTE

Číslovky osvojovať v spojení s podstatnými menami a protiklade ich rodov: *dva stoly – dve stoličky. Ja som prvá. – Ja som prvý.*

OSVOJOVANIE ZÁMEN

Zámená osvojovať v postupnosti 1. opytovacie (*kto, čo, ako, kde, ktorý, odkiaľ*); 2. osobné (*ja, ty, on, ona, ono, my, vy, oni/ony*); 3. privlastňovacie (*môj/tvoj pes, moja/tvoja hračka, moja/tvoja rodina, náš/váš výlet, naša/vaša trieda, jeho/jej pes*).

ZÁKLADNÉ FUNKČNÉ VETNÉ KONŠTRUKCIE

Odporúčame uplatnenie fázovania osvojovania slovných spojení a viet:

- **1. fáza** – artikulačno-intonačným opakovaním po učiteľovi/lektorovi,
- **2. fáza** – dialogicky – otázky najprv kladie učiteľ, postupne prejsť na kladenie otázok deťmi.

ROZVÍJANIE SOCIÁLNEJ KOMUNIKÁCIE

1. Používať a vyžadovať pozdravy, vhodné oslovenia, funkčné zdvorilostné vyjadrovanie *ďakujem, prosím, prepáčte, dovoľte, s dovoľením, smiem*.
2. V hrách usmerňovať vhodnú neverbálnu komunikáciu.
3. Tolerovať a akceptovať jazykové a kultúrne odlišnosti.
4. Používať symboly neverbálnej komunikácie: očný kontakt, mávanie rukou (gesto pre pozdrav alebo gesto na upútanie pozornosti).



TYPY AKTIVÍT V JAZYKOVOM PROGRAME

- Pohybová aktivita bez slovnej reakcie (TPR)¹
- Pohybová aktivita so slovnou reakciou (TPR)
- Aktivity s obrázkovým materiálom/kartami
- Práca s textom – čítanie príbehov
- Práca s pracovnými listami
- Dialogické aktivity
- Aktivity s reálnymi objektami
- Hry s obrázkovým materiálom
- Hry s kartami (PEXESO, JA MÁM/TY MÁŠ)
- Práca s obrázkovým materiálom Cesta do Hláskova



METODICKÉ ZÁSADY A ODPORÚČANIA PRE UČITEĽA K VYBRANÝM TYPOM AKTIVÍT

V jazykovom programe Kamarátka slovenčina sa v jednotlivých lekciách nachádzajú rôzne typy aktivít. Uvedená typológia aktivít sumarizuje ich uplatnenie a charakteristiku v programe, avšak nepodporuje stereotypnosť metodického postupu lekcií, práve naopak.

Pohybové aktivity bez slovnej reakcie (TPR fáza 1)

Charakter pohybových aktivít dáva deťom pocit bezpečia a istoty. Deti v týchto aktivitách dokážu rýchlo a sebaisto reagovať. Jednotlivé typy aktivít možno neustále variovať a zvyšovať či znižovať ich náročnosť. Zmeny obsahu prinášajú vždy nové stimuly pre rozvoj jazykovo-komunikačných kompetencií. Tento typ aktivít rešpektuje tzv. „**tiché obdobie**“ v učení sa slovenčiny ako druhého (nematerinského) jazyka. Ide o fázu, v ktorej deti veľa počúvajú a pohybom reagujú na slovné inštrukcie. Realizujú sa bez alebo s pomocou učebného materiálu, ako sú obrázky, predmety a fotografie. Pohybové aktivity bez slovnej reakcie umožňujú učiť všetky témy jazykového programu. Účinnosť aktivít je zjavná najmä pri:

- oboznamovaní sa s novou slovnou zásobou,
- porozumení inštrukcií učiteľa, napr. *Vezmi. Postav sa. Nájdí.*
- pamäťovej fixácii slovnej zásoby,
- osvojovaní si jednoduchých viet, napr. *Vezmi si zelený papier. Postav sa vedľa stoličky. Vezmi zelený papier a polož ho na lavicu.*

K náročnejším variantom patrí používanie jednoslovného alebo viacslovného textu aj v spojení s písanou formou a pohybovou odpoveďou. Napríklad, spájanie napísaného slova s obrázkom, reálnym predmetom alebo fotografiou.

¹ Tento typ pohybovej aktivity je slovenskou verziou metódy Total Physical Response (TPR) využívanou vo výučbe cudzieho jazyka a je vhodná pre rôzne vekové skupiny.

Inými príkladmi je kumulácia viacerých inštrukcií v jednom zadaní: *Diana sa hrá najradšej s hračkou, ktorá je pod stolom. Peter má rád tú hračku, ktorá je vedľa detskej knihy.*

Ďalšími variantami inštrukcií sú tie, ktoré sú zamerané na číslovky, predložky, príslovky. Napr. *Prosím, vráťte mi dve/tri/osem/všetky kartičky. Vezmi zo svojho stola bicykel (kartička) a polož ho do modrej krabice/pod svoju stoličku/do vrečka. Polož rýchlo/pomaly. Zober loptičku a rýchlo ju polož za seba.*

Pohybové aktivity so slovnou reakciou (TPR fáza 2)

Pohybové aktivity so slovnou reakciou majú rovnakú charakteristiku ako vyššie uvedené aktivity. Ich princíp spočíva v spojení pohybu a slovnej reakcie. Deti v nich prekonávajú „tiché obdobie“. Sú pripravené k hovoreniu, reagujú spontánnejšie, prekonávajú obavy a strach, že budú hovoriť nesprávne. Dôležité je akcentovanie pozitívnej atmosféry a hravosti. Napr. Na otázku *Čo vyberám z vrecúška?* deti reagujú slovne: *kartu, zubnú pastu, zrkadlo* a pod.

Aktivity s obrázkovým materiálom/kartami

Kartové hry sú obľúbenou formou detských hier. Manipuláciou s nimi dochádza **k prepájaniu vizuálneho, verbálneho a pohybového podnetu**, vďaka čomu je osvojovanie slovenčiny ako druhého jazyka spontánne a prirodzenejšie.

Hádanie s kartami

Obrázkový materiál je užitočným prostriedkom pre upútanie pozornosti detí a iniciovanie verbálneho prejavu. Netradičné techniky, napríklad postupné odhaľovanie obsahu obrázka alebo zobrazenie obsahu na krátky čas (1-2 sekundy), či len ukázanie malého detailu z predmetu, prebúdzajú detskú zvedavosť. Tieto typy techník vyvolávajú humorné situácie.

Hádanie s kartami v hracom poli

Vybrané obrázkové karty usporiada učiteľ na stôl do tvaru hracieho štvorca (2x2 alebo 3x3), aby ich hráči videli. Ostatné karty sú v kôpke obrázkom nadol. Hra prebieha tak, že učiteľ jednoduchými vetami opisuje jeden predmet z obrázkov vyložených na stole. Hráč, ktorý uhádne ako prvý opisovaný obrázok umiestnený v hracom štvorci, uhádnutú kartu položí pred seba. Následne doloží do hracieho štvorca novú kartu z kôpky. Učiteľ postupuje v ďalšom opise. Neskôr predmety opisujú namiesto učiteľa deti.

Príbehy s kartami

Obrázkové karty využívame pre tvorbu krátkych príbehových textov. Využiť môžeme jednu a viac kariet, deti sa pokúšajú vytvoriť príbeh vo dvojiciach/skupinkách. Zábavnejšou formou môže byť použitie čelenky/klobúka/na tričku vzadu/ukrytý v obálke, keď hráči nepoznajú, aký obrázok im bol určený. Alternatívou je použitie obrázkových kariet v maľovanom čítaní.

Spev, pohyb a tanec s kartami

Obrázkové karty vybranej témy využívame na iniciovanie spevu, pohybových a tanečných aktivít. Sú súčasťou práce s riekankami a básničkami. Napr. karty s obrázkami zvierat umožňujú zaspievať známu pesničku o nich, vyjadriť dané zviera pohybom či v rytme tanca, zarecitovať báseň. Ďalšou možnosťou je pohyb s pantomímou. Napr. dieťa si z kôpky vyberie kartičku a pohybom vyjadrí jej

obsah. Ostatní hádajú, čo to je. Tanečné prvky vybranej piesne môžu byť doplnené pohybovou interpretáciou založenou na obsahu obrázku, napr. Tancujeme ako medvede/kačky/vrabce.

Pohyb a tanec ponúkajú široké možnosti práce s tempom, výrazom a rytmom reči. Najmä prostredníctvom metód tvorivej dramatiky môžeme zvýšiť interakciu činností detí s obrazovým materiálom. Napr. Pohybujeme sa pomaly ako unavená /prejedená/lenivá mačka. Pridávaním prídavných mien pracujeme intenzívnejšie s pochopením významu slovnej zásoby, čím sa mení tempo pohybového výrazu.

Karty Pexeso

Pexeso je populárna pamäťová hra, ktorá sa hrá s kartičkami usporiadanými lícom nadol, pričom cieľom v základnom variante hry je odkrývaním nájsť a spárovať dvojice rovnakých obrázkov alebo symbolov. Hra rozvíja pamäť, sústredenie, schopnosť asociácie a je ideálna pre deti vo veku 5-8 rokov. Okrem zábavy je vhodná na učenie sa nových slov, zlepšovanie jazykových a komunikačných zručností a podporu sociálnej interakcie detí. Pexeso prispôsobujeme rôznym témam, čo umožňuje integráciu vzdelávacích obsahov. Hra môže byť realizovaná vo viacerých variantoch v súlade s rozvíjaním kreativity a myslenia v jazyku. Pre jazykové učenie je dôležité, aby deti obrázkov na kartičke nahlas pomenovali. Opakovaným odkrývaním a pomenovaním obrázka sa jeho zvuková a vizuálna podoba spája. Porozumením významu sa upevňuje získaná slovná zásoba. V základnom variante hry ide o spájanie dvoch rovnakých obrázkov, dvojice slova a obrázka alebo dvoch rovnakých slov (textová forma).

Varianty hry pexeso

Spájanie rôznych kartičiek podľa vopred určenej spoločnej vlastnosti, resp. na princípe určitého vzťahu. Napr. zvieratá mačka a pes (domáce zvieratá) , žirafa a hroch (exotické zvieratá), včela a mucha (vedia lietať/hmyz), korčule a hokejka, futbalová lopta a bránka (téma šport), jablko a maliny (téma jedlo).

Spájanie rôznych kartičiek bez vopred určenej vlastnosti, pričom hráč ju následne po nájdení dvojice identifikuje a logicky zdôvodní. Napr. pes a prasa (slová začínajúce rovnakou hláskou), mapa a kompas (orientácia v priestore).

Viacnásobné spájanie pexesových kariet (3 a viac)

Význam jedného slova je reprezentovaný 3 prípadne viacerými kartami. Hráč k slovu (napísanému na pexesovej karte) hľadá karty zodpovedajúce jeho významu. Napr. k napísanému slovu hračka vyhľadá viac kariet, na ktorých je zobrazená akákoľvek hračka. Alebo k slovu *príbor* dieťa hľadá počas hry *lyžicu, vidličku a nožik*. Ide o náročnejší variant jazykovo-komunikačnej úrovne.

Odlišný charakter nadobúda hra Pexeso v rôznych organizačných formách. Pexeso môžu hráči hrať nielen v pároch, ale aj v malých skupinách alebo väčších tímoch. Obmena pravidiel prináša do hry rôznu dynamiku. Možno zaviesť časový limit použitím presýpacích hodín alebo inej formy, napr. jedenkrát obehni triedu, urob 10 drepov.

Pexeso s výzvou

Hráč, ktorý nájde dvojicu, plní ešte ďalšiu úlohu. Tá môže byť napísaná na osobitnej karte alebo môže byť zadaná učiteľom alebo hráčom podľa situácie. Úlohy môžu byť pohybového alebo vedomostného charakteru, t. j. hráči majú niečo ukazovať, zaspievať, povedať.

Rýmovacie pexeso

Hráči vyberajú pexesové karty, ktoré sa zvukovo rýmujú. Napríklad **mačka a kačka, dom a strom, les a pes, polica a opica**.

Pexeso protikladov

Hráč hľadá dvojice pexesových kariet s opačným významom. Napr. **vysoký a nízky, biely a čierny, starý a mladý, starý a nový**.

Abecedné pexeso

Hráči hľadajú takú dvojicu slov, ktorá sa začína na rovnaké písmeno/hlásku. Napríklad **auto a autobus, bicykel a bubon**. Hľadanie je náročnejšie, ak pre jeden predmet existuje viac pomenovaní alebo ak sa nájdené páry ukladajú podľa abecedného poradia.

Pexeso – hľadanie farieb, tvarov a počtu

Hráči hľadajú dvojice rovnakých farieb, tvarov a počtu. Náročnejšia je ich kombinácia v inštrukciách zadávaných učiteľom. Môže to byť aj ich kombinácia – to je už náročnejšie. Napr. **červená mašľa a modrá mašľa, červený štvorec a červený kruh, dve šálky a dva taniere**.

Číselné pexeso

Hráči hľadajú dvojice podľa číslíc a počtu bodiek/predmetov/symbolov na kartách.

Dotykové pexeso

Vyberieme karty zobrazujúce predmety, ktoré sú zároveň reálne k dispozícii. Karty s obrázkom rozložíme na stôl lícom dolu. Reálne predmety dáme do vreca alebo do škatule. Deti si vyberú kartu s obrázkom a pomenujú ho. V krabici/vo vreci dotykovo nájdu dvojicu k predmetu na obrázku.

Kvarteto/Tripleto

Kvarteto je zábavná kartová hra pre deti, ktorá podporuje rozvíjanie ich jazykovo-komunikačných spôsobilostí. Karty môžu mať rôzny tematický obsah (zvieratá, ovocie, farby a pod.). Princípom je, že podľa obsahu a symbolu karty má každý hráč získať 4 (kvarteto) alebo 3 (tripleto) karty s rovnakým symbolom.

Na začiatku hry každý hráč dostane určitý počet kariet (napr. 5) a zvyšné karty tvoria balíček, z ktorého si hráči ťahajú ďalšie karty v prípade, že nezískajú od iného hráča kartu, o ktorú žiadajú. Napríklad: *Máš kartu s mačkou?* Ak hráč, ktorého sa pýtali, danú kartu má, musí ju odovzdať. Ak nie, pýtajúci si doberie kartu z balíčka. Hra pokračuje, kým sú karty v balíčku alebo kým sa nazbierajú všetky kvartetá.



PRÁCA S TEXTOM – ČÍTANIE PRÍBEHOV

Príbehy sú dejovo jednoduché, tematicky zamerané na slovnú zásobu tak, že slová či slovné spojenia sa v texte opakujú častejšie. Vety majú jednoduchú štruktúru. Učiteľ rešpektuje pár zásad:

- číta pomalým tempom a výrazne,
- počas čítania používa názorné gestá k ilustráciám, príp. fotografiám, obrázkom alebo reálnym predmetom,
- po prečítaní kladie jednoduché otázky vo vhodne zvolenom postupe,
- s ohľadom na jazykovo-komunikačnú úroveň detí učiteľ uplatní primerané varianty práce s príbehom.

Variant 1

Po prvom čítaní učiteľ kladie krátke otázky s oporou ilustrácií. Dbá na gramatické väzby z príbehu. Napr. *Kto/Čo je to? Kto/Čo je na obrázku? Ako sa volá? Čo robí? Kde je? Povedz 3 slová z príbehu.*

Variant 2

Učiteľ číta príbeh pomaly, pričom deti ukazujú na ilustráciách pomenovania objektov/javov/osôb, ktoré v príbehu zaznejú.

Variant 3

Učiteľ prečíta 1 vetu z príbehu, následne z nej utvorí otázku a dieťa odpovedá celou vetou. Napr. *Dedko lezie na rebrík. Kto lezie na rebrík? Na čo lezie dedko?*

Variant 4

Učiteľ prečíta 1-2 vety niekoľkokrát po sebe. Pri následných opakovaných čítaniach vynecháva 1 slovo/slovné spojenie, ktoré deti dopĺňajú.

Dedko lezie na _____. (rebrík) Elka sa ráno _____. (umýva)

Variant 5:

Otázky k príbehu začnú klásť deti, ak ich už niekoľkokrát počuli a odpovedali na ne. Postačí sa zamerať spočiatku len na 1 až 2 otázky.

Variant 6

Práca s obrázkovou osnovou. Deti usporadúvajú ilustrácie zobrazujúce dej príbehu v rôznych spôsoboch:

- pred čítaním – pomenujú objekty a postavy na ilustrácii, predpokladajú obsah a priebeh deja,
- počas čítania učiteľ robí krátke pauzy a deti vyberajú ilustráciu danej udalosti v príbehu,
- po prečítaní celého príbehu nasleduje jednoduché prerozprávanie príbehu.

Ide rôzne variácie osvojovania si slovnej zásoby a správnych vetných štruktúr. Deti môžu pomenúvať podstatnými menami alebo len slovesami posúvanie deja. Učiteľ môže formulovať

jednoduché otázky, napr. *Čo robí/robia?* Deti odpovedajú len slovesami. Alebo *Čo je v koláči?* *Čo pridávajú do misky?* Deti pomenúvajú objekty/predmety len podstatnými menami.

Variant 7

Učiteľ vyzve deti, aby povedali jednu vetu, ktorou by príbeh začínal/končil. Učiteľ vedie deti k plynulým výpovediam s následnými možnosťami: voľné prerozprávanie príbehu, dotváranie príbehu vlastnými detskými nápadi.

PRÁCA S PRACOVNÝMI LISTAMI

Pracovné listy sú tematicky navrhnuté. Neobsahujú učebné zadania vo forme textu. Každý pracovný list má názov, podľa ktorého je jednoducho identifikovateľný v texte metodiky. Každá aktivita s pracovným listom je v metodike detailne uvedená s inštrukciami pre učiteľa.

Obrázky v pracovnom liste majú niekedy slovné označenia, napr. **LOĎ, LOPTA, OTEC, MAMA**. Cieľom nie je naučiť deti slová čítať, ale vnímať spojenie písomnej, ústnej a vizuálnej podoby. Zámerom práce s týmto typom pracovných listov je pripraviť deti na podobné činnosti v škole. Ide o hrové učenie vyučovacieho jazyka s dôrazom na porozumenie inštrukčnému jazyku, napr. **ukáž, vyfarbi, spočítaj, zakrúžkuj hore/dole, označ v prvom riadku/strednom stĺpci**. Slúžia na upevňovanie slovnej zásoby, slovných a vetných väzieb, s ktorými sa už stretli v predchádzajúcich aktivitách. Zároveň sú východiskom pre ďalšie aktivity a zvyšovanie jazykovo-komunikačnej náročnosti, vrátane spontánnej komunikácie. Metodika práce s pracovným listom si vyžaduje postupnosť niekoľkých krokov.

1. Pred začiatkom sa učiteľ uistí, že deti rozumejú kľúčovej slovnej zásobe.
2. Inštrukcie učiteľ zadáva vždy zrozumiteľne a v pomalom tempe.
3. Učiteľ používa názornú gestikuláciu, napr. ukazuje na obrázky.
4. Uľahčuje orientáciu na ploche papiera názorným ukazovaním vždy s hovoreným slovom, napr. *nájdi/označ/vyfarbi hore/ dole/ vpravo/vľavo, v hornom rohu/v dolnej časti*.

PRÁCA S OBRÁZKOVÝM MATERIÁLOM CESTA DO HLÁSKOVA

Materiál Cesta do Hlásokva (ďalej CH1-7) je koncipovaný ako druh obrázkového slovníka, ktorý slúži nielen na osvojovanie si slovnej zásoby za pomoci kartičiek vo veľkosti pexesa, ale vďaka väčším kartám vo formáte A5, ktoré sú súčasťou balenia, ich môžeme využiť na tvorbu a precvičovanie dialógov v bežných situáciách blízkyh životu detí tejto vekovej kategórii. Obrázkový slovník má 7 dielov. Každý diel je zameraný na určitú skupinu slov v slovnej zásobe.

Následne sú uvedené základné postupy práce s materiálom pri osvojovaní si novej slovnej zásoby.

1. Zo súboru si učiteľ vyberie skupinu (4-8 ks) malých kartičiek podľa zvolenej témy a postupne ich ukazuje deťom, pričom zreteľne vyslovuje názov predmetu na kartičke. Kartičku podá dieťaťu, ktoré si ju pozrie a podá ďalej. Kartičky potom učiteľ uloží pred deti tak, aby videli na obrázky. Deti ich pomenúvajú.
2. Učiteľ vezme vždy jednu kartičku, opäť vysloví pomenovanie a podá ju dieťaťu. Dieťa kartičku vezme, zopakuje vyslovené slovo a podá ju ďalšiemu dieťaťu. Posledné dieťa ju položí na stôl

(alebo na zem) medzi ostatné kartičky. Opakovanie prebieha, pokiaľ sa použijú všetky karty vybranej slovnej zásoby.

3. Učiteľ vysloví slovo zobrazené na kartičke, dieťa slovo zopakuje a ukáže prstom na obrázok na stole.

Tento základný postup možno meniť podľa potrieb a jazykovej úrovne detí v skupine:

- pozíciu učiteľa prevezme dieťa, ktoré už dané slovo pozná a vie ho správne vysloviť;
- kartičky možno položiť na stôl rubovou stranou hore, náhodne otáčať kartičku a kto správne pomenuje slovo, vezme si ho (zbiera kartičky) alebo otáča kartičky pre ďalšie deti;
- vyslovovanie slova možno spojiť s vytlieskaním podľa počtu slabík v slove;
- po osvojení možno pridať k pomenovaniu vlastnosť alebo činnosť na obrázku (napr. *jablko – červené jablko; číta – chlapec číta* a pod.);
- prikladaním malej kartičky na veľkú kartu (A5) do príslušného políčka so správnou dvojicou (princíp pexesa), t. j. na veľkej karte je v príslušnom políčku nielen malý obrázok, ale aj veľkými písmenami napísané pomenovanie predmetu (pozn. deti nečítajú slovo, spájajú podľa obrázkov). Vytvára sa tým predstava o tom, že to, čo sa vyslovuje, je možné zaznamenať obrázkom, ako aj písmom a každé slovo má svoj vlastný napísaný tvar, ktorými sa od seba líšia.

Karty formátu A5 umožňujú vytvárať rôzne typy dialógov (podľa tém), možno ich použiť na hranie sa na niečo alebo niekoho (rolové hry) a pod. Pri ich používaní je potrebné čo najviac využívať manipuláciu a pohyb.

TÉMA 1: KTO SME

SLOVNÁ ZÁSoba

chlapec	dievča	meno	priezvisko
deti	mama	otec	sestra
brat	súrodenci	syn	dcéra
starý otec/dedko	stará mama/babka	teta	strýko
kamarát/ka	učiteľ/ka	predavačka	súrodenci
strýko	teta	čerešne	kôš
otázka	on/ona	ja/ty	rodina
rodokmeň	písmeno	farba	žena
značka	papier	ceruzka	svoj
meter	centimeter	lopta	kvety
ráno	predpoludnie	poludnie	popoludnie
večer	hodina	vyučovacia hodina	domáca úloha
kalendár	pondelok	utorok	streda
štvrtok	piatok	sobota	nedeľa
prvouka	jedáleň	dobrota	med
číslo	jeden	dva	tri
štyri	päť	šesť	sedem
osem	deväť	desať	spolu
modrá	žltá	červená	oranžová
zelená	guľatý/á/é	malý/á/é	veľký/á/é
chudý	tučný	vysoký	nízky
smutný	veselý	milý	nahnevaný
mladý	starý	trpezlivý	šikovný
najmladší	najstarší	strapatý	učesaný
večerať	spať	variť	piecť
umývať	kresliť	spievať	hrať sa
čítať	prať	maľovať	upratovať
šoférovať	pracovať	umývať	hrať futbal
budiť	tancovať	polievať	stavať kocky
vstávať	umyť sa	obliecť sa	bežať
rozprávať	mať	osprchovať sa	ľahnúť (si)
tešiť sa	počítať	tvoj/a	môj/moja

najmenej

najviac

viac

menej

VETNÉ VÄZBY

Ja som...

On je/ ona je...

Oni sú...

Volám sa...

Kto je to?

Kto si?

Ako sa voláš?/Ako sa volá..?

Je to... ?

Čo je to?

Kto je on/ona?

mám/nemám (vlastným)

Koľko máš rokov?

O koľkej je to?

Koľko máš súrodencov?

Mám 6 rokov.

Čo rád/rada robí?

O koľkej?

Čo robíš ráno/večer?

Čo ide/ideš robiť?

Kedy je to?

FUNKČNÉ FRÁZY

Ahoj! Čau!

Dobré ráno!

Dobrý deň!

Dobrý večer!

Dobrá noc

Dovidenia!

Neviem.

Nerozumiem.

Dobrá chuť!

Ako sa máš?

Mám sa dobre/fajn.

Pozdravujem vás.

Ďakujem.

Prosím (si). Prosím?

INŠTRUKČNÝ JAZYK

Sadni(te) si do kruhu.

Zahraj(te)sa./ Zahraj(me)sa.

Podaj.

Opýtaj(te) sa.

Ukáž.

Choď k/ku...

Odpovedaj(te).

Zober.

Polož na...

Nakresli./ Obkresli.

Vyfarbi.

Vezmi.

Zmeraj/odmeraj.

Napíš.

Bež.

Kráčaj.

Skáč.

Ľahni si.

Povedz.

Nalep...

Zapíš.

Tlieskaj.

Dupaj.

Šúchaj rukami.

Zahraj.

Vyber (si).

Pozorne počúvaj.

Počítaj.

Postav sa.

Porovnaj.

Predved'.

Opakuj.

Nájdi.

Pracuj(te) vo dvojici.

Prepíš.

Dokresli.

Lekcia 1 Kto som ja? Kto sme my?

Slovná zásoba:	deti, chlapec, dievča, žltá, modrá, zelená, červená, oranžová, malý, veľký, lopta
Vetné väzby:	Ja som...
Funkčné frázy:	Dobré ráno! Dobrý deň! Ahoj! Dovidenia! Nerozumiem. Neviem.
Inštrukčný jazyk:	ukáž, zober, polož, choď, podaj, vyfarbi, nájdí
Pomôcky:	farebné lopty, farebné stuhy, PL Lopta

1. Privítanie

Deti v skupine privítame konvenčným spôsobom. Podľa situácie vyberieme vhodný variant textu.

*Dobré ráno, deti milé,
radujme sa z tejto chvíle,
Dievčatá aj chlapci hraví,
slnečný* deň všetkých zdraví.
(daždivý deň všetkých zdraví).**

2. Predstavujeme sa

Deti stoja/sedia v kruhu a predstavujú sa v 2 kolách. Učiteľ sa predstaví iba 1. svojim menom a následne sa predstavia deti ich menami (kolo sa zopakuje v rýchlejšom tempe) 2. menom a gestom (dieťa ukáže na seba) a povie svoje meno. Deti opakujú gesto a následne povedia svoje meno (rovnako možno použiť rôzne tempo alebo silu hlasu).

Pozn. pre učiteľa: V prípade, že deti sú komunikatívne a nie sú úplní začiatocníci, predstavujú sa navzájom aj vetnými výpoveďami. Ja som Janka/Tomáš/Eva/Lesia.

3. Pohybová aktivita bez slovnej odpovede Lopty

Učiteľ dbá na to, aby deti reagovali fyzickým pohybom bez vyžadovania slovnej odpovede, pričom učiteľ využíva v maximálnej miere gestikuláciu a pohyb, čím napomáha porozumieť inštrukčným slovesám. Deti vyzýva k reagovaniu skupinovo, ale aj jednotlivu. Odporúčame začínať od požiadavky reagovať skupinovo.

Na zemi sú umiestnené farebné loptičky (žltá, modrá, zelená, červená, oranžová) dvoch veľkostí: malé a veľké. Postup:

1. Učiteľ ukáže na jednu z nich, a povie: *lopta*.
2. Zoberie do jednej ruky malú loptu a povie: *malá lopta*. Následne do druhej ruky zoberie veľkú loptu a povie: *veľká lopta*.
3. Učiteľ mení inštrukcie s rôznymi výzvami: *ukáž/zober/polož/ choď ku/ podaj/... malú/veľkú loptu*.

4. Po zvládnutí porozumenia 5 slovesným inštrukciám, učiteľ pridá názvy farieb v spojení s veľkosťou lopty – žltá, modrá, zelená, červená, oranžová. Učiteľ mení inštrukcie s rôznymi výzvami, napr. *Ukáž na žltú loptu/podaj červenú loptu/chod' k modrej lopte.*

Pozn. pre učiteľa: Napriek formulovaniu inštrukcie v jednotnom čísle, pokyn platí aj pre skupinu. Je to dôležité z gramatického hľadiska, aby deti najprv vnímali pokyn osobne a nastala tak fixácia gramatického tvaru inštrukčného jazyka.

4. Hra s riekankou – v kruhu

Pohybová riekanka zameraná na zoskupovanie do kruhu. Má inštruktážny charakter (mentálna predpríprava k ďalšej činnosti).

Gúľalo sa, gúľalo, to červené jablčko.

Gúľalo sa, gúľalo, k Martinkovi ľahučko. (mená detí striedame)

5. Pohybová aktivita bez slovnej odpovede: 5 farebných domov

Deti stoja v strede miestnosti. V jej priestore sú rozmiestnené farebné symboly domov (môže byť využitá lopta určitej farby/ stuha a pod.). Učiteľ gestom a slovne *Pod'ťe sem.* vyzve deti k zoskupeniu sa v strede miestnosti – priestor v strede predstavuje školu. Následne ich vyzýva, aby išli zo školy do vybraného domu (miesta sú označené symbolom). Učiteľ formuluje zadania: 1. jednoslovné: *zelená/modrá/červená...* 2. viacslovné: *Chod' do modrého/červeného/oranžového domu.* 3. Učiteľ zadá inštrukciu *Ukáž v triede na farbu: modrá/zelená/žltá* (resp. na objekt v triede, kde farbu dieťa uvidí).

Pozn. pre učiteľa: V prípade úspešnosti niektoré objekty v triede učiteľ pomenuje. Od dieťaťa sa nežiada opakovať slová, ale len vnímať názov objektu a samotný objekt (nové slovo). Dieťa si názorne vytvára asociácie medzi objektom a jeho názvom. Náročnosť zadaní je v postupnosti 1 – 3 s ohľadom na jazykovo-komunikačnú úroveň detí.

6. Hra so stuhami: Farebný obraz

V domoch sú umiestnené krabice s farebnými stuhami na tvorbu spoločného obrazu na podlahe. Učiteľ zadá jednoslovný pokyn (názvy farieb): *modrá/ zelená/ žltá...* Dieťa „odpovedá“ vybratím farebnej stuhy z krabice. Stuhu podľa vlastnej fantázie umiestni do vymedzeného priestoru na podlahe. Učiteľ následne vymenúva ďalšie farby a deti pokračujú v „tvorbe obrazu“. Prípustné sú rôzne variácie aktivity. Učiteľ si môže zvoliť zadanie 1 alebo 2 (podľa aktivity vyššie), prípadne kombinuje v zadaní viacero farieb.

Pozn. pre učiteľa: V prípade „komunikatívnej“ skupiny, v ktorej deti prejavujú vôľu rozprávať, môžu názvy farieb opakovať po učiteľovi. Rovnako v závere môžu jednoslovne vyjadriť, čo stuhou zobrazujú. Ak obraz nevedia pomenovať, učiteľ gestom naznačí význam slova *Neviem./Nerozumiem.*

7. Pracovný list Lopta

Učiteľ poskytne deťom možnosť výberu práce s pracovným listom, prípadne sa rozhodne pre jeden z dvoch spôsobov – podľa jazykovo-komunikačnej úrovne detí.

Pracovný list môžeme v závislosti od schopností detí uplatniť dvoma spôsobmi. Pri prvom si deti môžu ľubovoľne vyfarbiť lopty na pracovnom liste. Učiteľ dáva len inštrukciu: *Vyfarbi...*

Pracovní list 1 Lopta

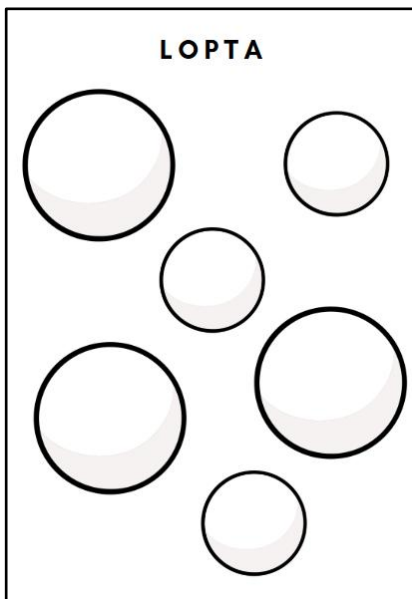

Pri druhom spôsobe učiteľ usmerňuje činnosť dieťaťa inštrukciami.

- *Nájdí malú loptu. Nájdí veľkú loptu. Ukáž na veľkú loptu. Ukáž na malú loptu.*
- *Malá lopta je žltá. Vyfarbi ju.*
- *Veľká lopta je modrá. Vyfarbi ju.*
- *Veľká lopta je červená. Vyfarbi ju.*
- *Malá lopta je zelená. Vyfarbi ju.*

Pozn. pre učiteľa: Podľa schopností detí možno zaradiť aj otázky. Napr. *Koľko lôpt je na obrázku? Koľko je malých lôpt? Koľko je veľkých lôpt? Kde je červená lopta?*

8. Záver

Učiteľ sa na záver lúči s deťmi podaním ruky, zamávaním alebo len pozdravom. Prednesie im báseň, prípadne len jej prvé dva verše.

*Dovidenia, kamaráti,
dnešný deň sa už nevráti.
Zajtra príde opäť nový,
pondelkový, utorkový.**

Lekcia 2 Predstavujem sa, predstavujeme sa

Slovná zásoba:	deň, pozdraviť sa, otázka, dom, pomaly, rýchlo, jeden, dva, tri, štyri, päť, počítat
Vetné väzby:	Toto som ja. Ja som... Ako sa voláš? Kto je to? Volám sa... Pozdrav(me) sa.
Funkčné frázy:	prosím (si), ďakujem, neviem, nerozumiem
Inštrukčný jazyk:	bež, kráčaj, skáč, sadni si, postav sa, stoj, ľahni si, odpovedz, nakresli, počítaj
Pomôcky:	lopty, stuhy, PL Kto som, symboly – otáznik, výkričník

1. Privítanie

Deti v skupine učiteľ privíta. Podľa situácie vyberie vhodný variant textu.

*Ahoj, ahoj, deti milé,
radujme sa z tejto chvíle.
Dievčatá aj chlapci hraví,
slnečný deň všetkých zdraví.
(daždivý deň všetkých zdraví).**

2. Pesnička

Piesňou predstavíme vetnú väzbu „ja som“. Odporúčame využiť prstové bábky, resp. maňušky alebo hračky, ktoré budú nositeľmi mien v pesničke.

*Ja som Katka a ja Michal,
Ja som Katka a ja Michal,
Ja som Katka a ja Michal,
Ahoj, ahoj, ahoj.*

*Ja som Peter a Ja Lucka,
Ja som Peter a Ja Lucka,
Ja som Peter a Ja Lucka,
Ahoj, ahoj, ahoj.*

3. Dialogická hra Ako sa voláš?

Učiteľ má v rukách loptu a predstaví samého seba: Ahoj, ja som Peter. Obráti sa na dieťa vedľa seba, podá mu loptu a spýta sa: Ako sa voláš? Postupne sa predstavia deti: *Ahoj, ja som Anka/Leila/Hanka...* Učiteľ povie: *Podaj loptu ďalšiemu.* Deti si podávajú loptu a vedú medzi sebou dialóg.

- *Ahoj. Ako sa voláš?*
- *Ahoj, ja som Peter./ Ahoj, volám sa Peter.*

4. Dialogická hra s kartou otáznik

Kto je to?

Učiteľ má v ruke kartičku so symbolom otáznika. Kartička slúži v ďalších aktivitách, v ktorých sú formulované otázky učiteľom alebo deťmi. Učiteľ objasní symbol otáznika uvedením vety *Mám otázku.*

Ukáže na jedno dieťa a opýta sa ostatných: *Kto je to? Odpovedz.* Celá trieda odpovedá hromadne: *To je Peter.*

Učiteľ vyzve deti *Pozdravme Petra. Ahoj, Peter.* Neskôr učiteľ podá kartičku so symbolom otáznika inému dieťaťu, ktoré najskôr povie: *Mám otázku. Kto je to?* Postup v dialógu sa opakuje.

Pozn. pre učiteľa: V neistých odpovediach detí učiteľ v dialógu napomáha.

5. Pracovný list: Kto som

Učiteľ rozdá deťom pracovné listy, prinesie aj jeden vypracovaný, podľa ktorého sa predstaví: *Toto som ja. Volám sa...* Následne ich požiada: Nakresli svoj vlastný portrét.

Pracovný list 2 Kto som

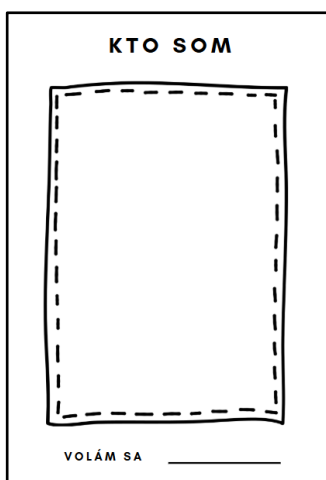

6. Dialogická hra s nakresleným obrázkom

Učiteľ najprv znova predstaví samého seba. Využije pritom nakreslený portrét: *Toto som ja. Volám sa...* Deti môžu pracovať vo dvojiciach a hovoria o svojich nakreslených portrétoch. *Toto som ja... Volám sa...*

7. Pohybová aktivita bez slovnej reakcie: Domy

Zopakuje sa aktivita z predchádzajúcej lekcie: 5 farebných domov. Aktivita je zameraná na slovesá činností. Začíname slovesom: *chod' do domu.*

1. Učiteľ predstaví pohybom slovesá: *bež'/kráčaj/skáč'... do domu; sadni si/postav sa/ stoj/ ľahni si... v dome.*
2. Učiteľ pridá slovné spojenia s príslovkami: *chod'/bež'/kráčaj/skáč'... do domu; sadni si/ ľahni si... v dome pomaly/rýchlo.*
3. Učiteľ krátko zopakuje aktivitu s farebnými loptičkami z predchádzajúcej lekcie. Rozšíri ju o pridanie číselníkov 1 – 5. Učiteľ názorne ukazuje a počíta loptičky. Deti môžu počítať spolu s učiteľom *Počítaj so mnou.*
4. Učiteľ v tomto zadaní predstaví zdvorilostné výrazy *prosím a ďakujem.* Používa inštrukcie s názornými gestami: *Prosím si 1 loptu/2/3/4 lopty, 5 lôpt.* a po splnení zadania deťmi vždy poďakuje.

8. Záver

Učiteľ sa na záver lúči s deťmi podaním ruky, zamávaním alebo len pozdravom.

*Dovidenia, kamaráti,
dnešný deň sa už nevráti.
Zajtra príde opäť nový,
pondelkový, utorkový.**

Lekcia 3 Kto je to? Kto je on? Kto je ona? Je to ona? Akí sme?

Slovná zásoba:	vysoký, nízky, tučný, chudý, strapatý, učesaný, žena, mama, babka, dedko, otec, učiteľ, učiteľka, predavačka, sestra, brat, meno, svoj, značka, papier, ceruzka, meter, centimeter, číslovky od 1 - 10
Vetné väzby:	Kto je to? To je Peter. Kto je ona? Kto je on?
Funkčné frázy:	Dobré ráno. Dovidenia. Neviem.
Inštrukčný jazyk:	povedz, odmeraj, nalep, zapíš, prepíš, ukáž, opýtaj sa, odpovedz, tleskaj, dupaj, šúchaj rukami, porovnaj, obkresli, opakuj
Pomôcky:	lopty, stuhy, meter (pravítko), PL Ako vyzerám, Cesta do Hláskova 2 <i>Čo je to?</i> , Cesta do Hláskova 3 <i>Aké je to?</i> , Symboly – gramatické rody

1. Privítanie

Deti v skupine privítame aktuálnym pozdravom (*Dobrý deň./Ahoj/te.*). Podľa situácie vyberieme vhodný variant textu.

*Dobré ráno, deti milé,
radujme sa z tejto chvíle.
Dievčatá aj chlapci hraví,
slnečný deň všetkých zdraví.
(daždívny deň všetkých zdraví).**

2. Pohybová aktivita bez slovnej reakcie: Domy

Zopakujeme a rozšírime aktivitu z predchádzajúcej lekcie v celej alebo čiastočnej podobe (podľa záujmu a naladenia detí).

1. fáza

Učiteľ predstaví pohybom slovesá: *bež/kráčaj/skáč... do domu; sadni si/stoj/ ľahni si... v dome.* Učiteľ pridá pracuje so slovnými spojeniami: *chod'/bež/kráčaj/skáč... do domu; sadni si/ ľahni si... v dome pomaly/rýchlo.*

2. fáza

Následne zúži počet domov na dva (napr. žltý a zelený dom). Osloví deti menami a zadá inštrukciu: *Janko, Peter, Jozef, chod' do žltého domu. Anička, Ema a Eva, chod' do zeleného domu.* Dialógy prebiehajú v celej skupine.

Dialóg 1: U: *Kto je to?* D: **To je Peter.**

Dialóg 2: U: *Kto je to?* D: **To je Peter./To je Jana.** U: **On je Peter./Ona je Jana.**

Dialóg 3: U: *On je chlapec./Ona je dievča.*

3. Hra Je to chlapec/dievča?

Učiteľ predstaví deťom 3 typy zvukového pohybu: **tleskanie/dupanie/šúchanie rukami.**

Precvičí porozumenie slovám: *tlieskaj, dupaj, šúchaj rukami* – hravo strieda pokyny niekoľkokrát, mení rytmus a silu zvuku. Pre porozumenie učiteľ používa gestikuláciu a mimiku.

Uvedie hru Na slepú babu. Vyberie si jedno dieťa – slepú babu, ktoré bude mať zaviazané oči. Učiteľ volí spôsob zvukového pohybu pre ostatné deti. „Slepá baba“ sa snaží chytiť jedno z detí, a keď sa jej to podarí, opýta sa: *Je to chlapec?* Učiteľ inštruuje deti: *Opýtaj sa/ Odpovedz pravdivo: Áno/Nie./Neviem.* „Slepá baba“ sa pýta ďalej: *Je to Michal/Peter?* A ostatní odpovedajú. Po uhádnutí sa slepou babou stáva iné dieťa.

4. Pohybová aktivita Aký som

Učiteľ vyjadrí významy prídavných mien pohybom (rukami) a mimikou (nafúknuté, sfúknuté líca): *vysoký/ nízky, tučný/chudý, strapatý/ učesaný*. Učiteľ inštruuje deti: *Opakuj po mne*. Deti po ňom opakujú slová a pohybom napodobňujú.

Následne deti kráčajú v kruhu v rytme. Na signál učiteľa sa zastavia, pričom učiteľ povie napr. *vysoký/chudý/nízky/tučný chlapec, vysoký pán, vysoký učiteľ, vysoký muž*. Deti pantomimicky vyjadria obsah slova. Hru zopakujeme s prídavnými menami v ženskom rode, napr. *vysoká/chudá/ učesaná/strapatá žena/mama/babka/predavačka* a pod.

5. Gramatika s kartami (-ý/-á – Cesta do Hláskova 2, 3)

Prídavné mená sa upevňujú v spojení s pomenovaniami členov rodiny v rôznych vetných variáciách – využitie slovnej zásoby z kartičiek Cesta do Hláskova (H2, H3): *Mama je... Otec je... Dedko je... Babka je... Brat je... Sestra je... (chudý/á; vysoký/á...)*.

Rovnako aj v zápore: *Mama nie je... Otec nie je...* atď.

V aktivite učiteľ používa kartičky s písmenami – symboly pre gramatické rody: - **ý** (mužský rod – modrá farba); - **á** (ženský rod, červená farba).

6. Gramatika s kartami (Áno, je./Nie, nie je.)

Učiteľ využije kartičky z predchádzajúcej aktivity a nabáda deti k tomu, aby sa pýtali. Napr.

D1: *Je dedko/on vysoký?/ Je mama/ona vysoká?*

D2: *Áno, je./Nie, nie je.*

Učiteľ vedie dialóg s dieťaťom, následne dialóg prebieha vo dvojici dieťa – dieťa.

7. Aktivita: Meriame sa metrom

Učiteľ metrom zmeria výšku niektorého dieťaťa a jeho výšku vhodným spôsobom označí na stene, potom sa merajú deti samy. Učiteľ napomáha porozumenie inštrukcií gestikuláciou: *Povedz svoje meno/ odmeraj výšku/ nalep značku (používa a ukazuje na objekty: meter, ceruzka, malý papier, značka)*.

Deti sa môžu navzájom merať a precvičujú si vetné štruktúry: *On/Chlapec/Peter je vysoký/nízky/malý/chudý/tučný. Ona/dievča/Jana je vysoká/nízka/malá/chudá/tučná.*

Deti spresňujú informácie vo vetách *On/Chlapec/Peter je vysoký ... centimetrov. Ona/dievča/Jana je vysoká... centimetrov. Ja meriam ... centimetrov. Janko meria... centimetrov.* Deti by v tejto aktivite mali porozumieť pojmu centimeter.

Pozn. pre učiteľa: Učiteľ pomáha zaznamenávať a prečítať číselné údaje z aktivity, keďže v úvodných lekciách narábame len s číslkami od 1 do 5. V aktivite učiteľ napomáha porovnávať výšku s cieľom naučiť sa prídavné mená *vysoký/nízky/malý/veľký*. Ide o hrovú aktivitu.

8. Pracovný list Ako vyzerám

Pokračovaním predchádzajúcej aktivity je práca s pracovným listom. Učiteľ sa s deťmi vráti k záznamom výšky detí na stene. Deti hľadajú svoju značku, ktorá im prináleží, ako aj značku najvyššieho/najnižšieho dieťaťa v triede. Učiteľ deťom prečíta počet centimetrov, ktoré má a zapíše ich na malý papierik. Ten odovzdá každému dieťaťu. Učiteľ zadáva inštrukcie s názornou gestikuláciou a ukazovaním na pracovný list, inštrukcie opakovane naznačuje. Ukáže na šípku a zároveň slovo vysloví. Inštruuje deti: *Opakuj po mne. Deti opakujú po ňom. Toto je šípka. Tu je šípka. Táto šípka ukazuje výšku. Toto je výška. Moja výška. Tvoja výška*. Po osvojení pojmov *šípka, výška, váha, miesto, pracovný list*, učiteľ zadáva následné pokyny.

Nájdí v pracovnom liste šípku, ktorá ukazuje tvoju výšku. Ukáž na miesto, kde zapíšeš koľko meriaš. Učiteľ zadá pokyn Prepíš čísla z papierika do svojho pracovného listu.

Pokračovanie práce s pracovným listom: *Obkresli svoje chodidlo. Zmeraj dĺžku chodidla. Porovnaj svoju dĺžku chodidla s kamarátovou. Aké dlhé je moje/tvoje/Miškove/Katkine chodidlo?*

Pracovný list 3 Ako vyzerám

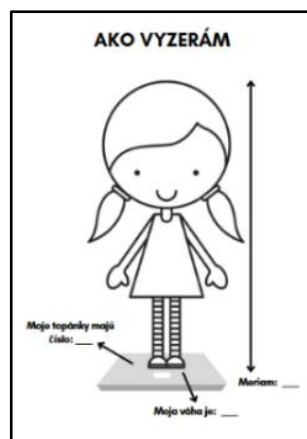
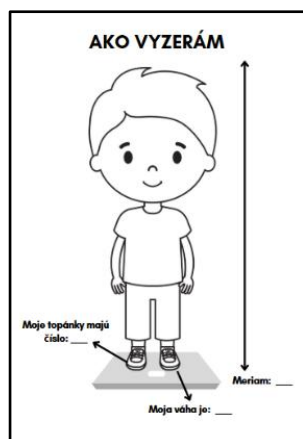

Pozn. pre učiteľa: Zisťovanie hmotnosti závisí do materiálnych podmienok v učebnom priestore. Nie je povinné. Je možné, aby tento údaj zistili aj v domácom prostredí, napr. od rodičov. Učiteľ výber a náročnosť aktivít realizuje s ohľadom na jazykovo-komunikačnú úroveň detí.

9. Záver

Učiteľ sa na záver lúči s deťmi podaním rúk a básničkou.

*Dovidenia, kamaráti,
dnešný deň sa už nevráti.
Zajtra príde opäť nový,
pondelkový, utorkový.**

Lekcia 4 Rodina

Slovná zásoba:	rodina, večerať, spať, variť, piecť, umývať, kresliť, spievať, hrať sa, čítať, prať, tvoj, tvoja, najmenej, najviac, starší, mladší, najstarší, najmladší, veselý, milý, viac, menej, môj, moja, rodina, súrodenci
Vetné väzby:	Ako sa volá tvoj dedko/otec? Ako sa volá tvoja sestra/mama? Kto je vo vašej rodine najstarší/ najmladší? Mám brata/sestru/súrodencov
Funkčné frázy:	Ako sa máš? Mám sa dobre/fajn.
Inštrukčný jazyk:	zahraj, ukáž, dokresli
Pomôcky:	fotografický materiál – Téma 1 Kto sme, karty so slovnými pomenovaniami členov rodiny (Téma 1 Karty Rodina), plagát – Abeceda, PL Moja rodina, PL Rodokmeň

1. Privítanie

*Dobré ráno, deti milé,
radujme sa z tejto chvíle.
Dievčatá aj chlapci hrajú,
slnečný deň všetkých zdraví.
(daždívý deň všetkých zdraví).**

Deti v skupine privítame, pozdravíme sa a plynule prejdeme k aktivite s loptou. Jednému dieťaťu učiteľ hodí loptu a privíta ho: *Ahoj, Katka! Ako sa máš?* Dieťa chytí loptu a odpovedá *Ahoj. Dobre.* Potom hodí loptu ďalšiemu dieťaťu alebo učiteľovi. Varianty odpovedí: *Fajn/Super/Tak-tak.*

Pozn. pre učiteľa: Pred deťmi ležia kartičky s emotikonmi emócií. Dieťa sa môže vyjadriť slovom, pohybom alebo symbolom.

2. Naladenie na tému

Učiteľ pracuje s fotografickým materiálom rodiny (Téma 1 Kto sme). Postupne predstaví jednotlivých členov rodiny na fotografii. Predstavenie členov môže podporiť nasledovným textom piesne (melódia pesničky Prší, prší).

*To je mama, to je otec, sestra je môj súrodenec,
vonku behá zas môj brat, budeme sa spolu hrať.*

V prípade vyššej komunikačnej spôsobilosti detí kladie otázky: *Kto je na fotografii? Koľko ľudí je na fotografii?*



3. Pohybová aktivita bez slovnej odpovede

Učiteľ má k dispozícii karty (Téma 1 Karty Rodina) so slovnými pomenovaniami členov rodiny. Učiteľ vyzve deti, aby pantomimickým pohybom zahrli členov svojej rodiny, pričom zdvihne kartu so slovom *mama/otec/brat/babka/dedko*. Formuluje inštrukcie: *Zahraj mamu, ako spí/varí/pečie*. Strieda jednotlivých členov rodiny. *Zahraj otca, ako večeria/umýva auto/ varí*. *Zahraj brata, ako kreslí/spieva/hrá sa s loptou* a pod.

Hru zmeníme, pričom deti dostanú pokyn najskôr niekoho napodobniť *Zahraj niekoho z rodiny, ako spí/číta knihu/chodí/perie* a pod. Následne učiteľ deti vyzve *Postav sa ku karte člena rodiny, ktorého si zahrál*.

Hru zmeníme na hádanku tak, aby jedno dieťa zahrlo člena rodiny a ostatné hádajú: *Zahraj niekoho z rodiny ako spí/číta knihu/chodí/perie* a pod. Ukážu na kartu, na ktorej je napísaný člen rodiny. Nevýžaduje sa slovná odpoveď.

Pozn. V prípade, že dieťa nemá niektorého z členov rodiny, môže len pozorovať a aktivity nevykonáva.

4. Pracovný list Moja rodina

Učiteľ predstaví pracovný list Moja rodina.

Pracovný list 4 Moja rodina



Vyzve deti, aby sa pokúsili vymenovať členov rodiny. *Skús povedať, kto je to? To je moja mama/sestra/môj brat. To je môj otec/dedko*. V pracovnom liste dokreslia detaily tvári jednotlivých

členov rodiny s inštrukciou *Dokresli jeho tvár*. Počas kreslenia sa učiteľ prihovára deťom jednotlivo otázkami *Aký je tvoj otec? Vysoký/chudý. Aká je mama? Veselá/milá.*

5. Pracovný list Rodokmeň

Učiteľ nadviaže na predchádzajúci pracovný list *Moja rodina*. Pýta sa detí. *Ako sa volá tvoj dedko/otec? Ako sa volá tvoj brat/sestra? Ako sa volá tvoja mama/babka? Kto je vo vašej/v tvojej rodine najstarší? Kto je vo vašej/tvojej rodine najmladší? Kto má najviac rokov? Kto má najmenej rokov? Kto je od teba starší? Kto je od teba mladší? Kto má viac rokov? Kto má menej rokov?*

Na základe odpovedí všetkých detí by malo prísť k zisteniu, že v každej rodine sú najstaršími členmi babka a dedko (starká a starký/starí rodičia), rovnako aj k zisteniu, že v rodinách sú najmladšie deti. Následne učiteľ vyzve deti, aby povedali mená jednotlivých členov rodiny a identifikovali hlásku na začiatku krstného mena. Písmeno vyhľadajú na plagáte *Abeceda* a odpíšu ho do prázdnych krúžkov v pracovnom liste.

Pracovný list 5 Rodokmeň

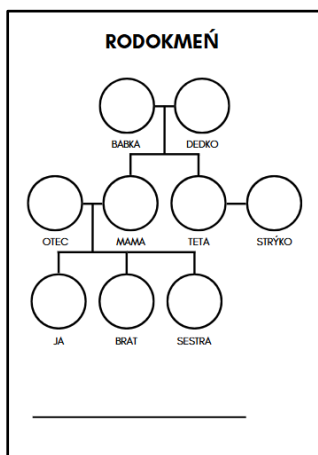

Pozn. pre učiteľa: S pomocou učiteľa deti identifikujú miesta pre zápis prvého písmena mena členov rodiny - od (hore) po najmladších členov rodiny (dole). Názorne tak objasnia význam slova rodokmeň. Ide o vývin rodiny.

6. Záver

Učiteľ sa na záver lúči s deťmi podaním ruky, zamávaním...

*Dovidenia, kamaráti,
dnešný deň sa už nevráti.
Zajtra príde opäť nový,
pondelkový, utorkový.**

Lekcia 5 Činnosti v rodine

Slovná zásoba:	teta, strýko, súrodenec, kocky, kvety, čerešne, kôš, dobrota, čítať, maľovať, opravovať, upratovať, šoférovať, pracovať, umývať, hrať futbal, spievať, budíť, tancovať, polievať, stavať
Vetné väzby:	Čo rád robí...? Čo rada robí...?
Funkčné frázy:	čau, ahoj, dovidenia, tešíme sa na budúce stretnutie, prajem pekný víkend, pekný zvyšok dňa, dovidenia zajtra, pozdravujem vás
Inštrukčný jazyk:	vyber (si), pozorne počúvaj, zaznamenaj, predved'
Pomôcky:	TÉMA 1 Foto Kto sme, Cesta do Hláskova 2 Čo je to? Cesta do Hláskova 6 Čo k sebe patrí?, PL Čo robí?, Hracie pole BINGO, ilustrácie k príbehu U nás doma

1. Privítanie

*Dobré ráno, deti milé,
radujme sa z tejto chvíle.
Dievčatá aj chlapci hrajú,
slnečný deň všetkých zdraví.
(daždívý deň všetkých zdraví).**

Deti v skupine privítame, pozdravíme sa a plynule prejdeme k aktivite s loptou. Jednému dieťaťu učiteľ hodí loptu: *Ahoj, Katka! Ako sa máš?* Dieťa chytí loptu a odpovedá *Ahoj. Dobre.* Potom hodí loptu ďalšiemu dieťaťu alebo učiteľovi. Varianty odpovedí: *Fajn/Super/Tak-tak.*

2. Naladenie na tému

Prostredníctvom fotografického materiálu (TÉMA 1 Foto Kto sme) učiteľ s deťmi zopakuje slovnú zásobu členov rodiny a predstaví ich činnosti, ktoré často vykonávajú, napr. *otec/mama – varí/číta/maľuje/opravuje/šoféruje/hrá futbal.*

Postupne pridá otázky *Kto varí? Kto kreslí? Kto opravuje auto? Čo otec robí rád?* Deti odpovedajú jednoslovné. Kládne deťom aj iné formulácie otázok *Čo rád robí otec/brat/dedko? Čo rada robí babka mama/sestra? Mama rada varí/číta/maľuje/šoféruje/hrá na klavír.*

3. Pohybová aktivita so slovnou odpoveďou

Aktivita prebieha v kruhu. Učiteľ pohybom ukáže činnosť, ktorú bežne vykonávame. Deti slovne reagujú *varí/číta/opravuje/šoféruje/spí* a pod. Následne aktivitu vykonávajú deti. Dieťa predstaví niektorú z činností a ostatné deti hádajú, o ktorú činnosť ide.

Pozn. pre učiteľa: V prípade, že deti sú jazykovo-komunikačne zdatné, slovesá môžu uvádzať v ostatných tvaroch prítomného času *varíš/varíme/varím*, ako aj v neurčitku *variť*.

Obmena: Deti voľne kráčajú v priestore. Na signál učiteľa (tlesknutie, zvuk zvončeka) sa zastavia, pričom učiteľ povie *Hráme sa na mamu*. Následne zadá inštrukciu **Predved'**, čo robí tvoja mama. Deti pohybom vyjadria činnosť. Učiteľ deti inštruuje: **Pomenuj činnosť, ktorú robíš**. *Mama varí/žehlí/perie/číta/kreslí/tancuje/spieva*. Aktivitu rozvíjame striedaním členov rodiny *Hráme sa na otca/babku/dedka/brata/tetu/strýka*.

Pozn. pre učiteľa: Učiteľ situačne obohacuje slovnú zásobu o ďalšie slovesá aj vo viacslovnom spojení, napr. spieva pesničku, pracuje na počítači, umýva auto, umýva riad, pečie hus, spí v posteli, budí sa, beží do školy, skáče v záhrade, tancuje, maľuje stenu, kreslí obrázok, varí obed, hrá sa, hrá na hudobnom nástroji.

4. Hra BINGO s kartičkami – Cesta do Hláskova 2 a Cesta do Hláskova 6

Učiteľ pracuje s malými kartičkami, ktoré označujú činnosti (slovesá). Deti majú pred sebou rozložené malé karty zobrazujúce činnosti. Učiteľ pomenúva činnosti. Deti sa ich snažia čo najrýchlejšie nájsť a uložiť do políčok v matici. Kto prvý zadanie zvládne, zakričí slovo bingo.

BINGO

5. Príbeh U nás doma

Je pekný deň. U nás doma je veselo. Mama varí obed, otec opravuje auto, brat číta rozprávkovú knihu. Ja sedím pri okne a pozerám, čo robí dedko v záhrade. Dedko nesie rebrík. Prečo asi? Jááááj, na strome sú červené čerešne. Dedko lezie na rebrík a oberá čerešne. Určite potrebuje pomoc. Rýchlo bežím za ním a kričím: „Pomôžem ti, dedko?“ „Budem rád,“ odpovedá dedko. O chvíľu má dedko plný kôš čerešní a podá mi ho. Vezmem kôš a s radosťou ho prinesiem mame do kuchyne. Už sa teším, aké dobroty z čerešní pripravíme.

Učiteľ po dočítaní príbehu kladie otázky na jednoslovné odpovede: *Kto varí obed/opravuje auto/číta knihu/nesie rebrík/oberá čerešne/nesie kôš? Čo robí mama/brat/otec? Čo pripraví mama z čerešní?*

6. Pracovný list Čo robí?

Učiteľ vedie rozhovor o obsahu PL. Kladie otázky: *Kto je na obrázku? Ukáž na súrodencov/starých rodičov/rodičov. Čo ešte je na obrázkoch? Koľko kníh je na obrázku? Kto má okuliare? Kto má vrkoče? Kto má dlhé/krátke vrkoče? A pod.*

Pracovní list 6 Čo robí?

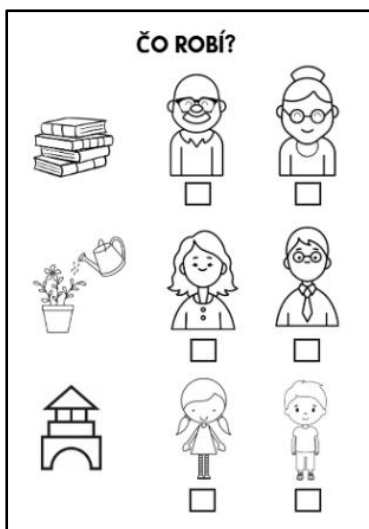

Po rozhovore učiteľ hovorí vety v primeranom tempe a po každej vete ponechá pauzu. Deti prstom ukazujú na to, čo počujú.

- Babka číta.
- Otec polieva kvety.
- Sestra stavia kocky.

Nasleduje druhé čítanie viet, pričom učiteľ vyzve deti, aby odpovede zaznamenali. Vyber si modrú pastelku. Pozorne počúvaj. Zaznamenaj odpovede pre každý riadok. Vyfarbi správny štvorec.

- Babka číta.
- Otec polieva kvety.
- Sestra stavia kocky.

Pozn. pre učiteľa: Pred aktivitou učiteľ overí, či deti poznajú pojmy riadok a štvorec. Primerane názorne vysvetlí.

7. Záver

*Priatelia si veľmi cenia,
keď im vravíš dovidenia.
Ešte viacej sa im ráta,
keď ich zdravíš ako brata.**

Deti sa lúčia pozdravmi čau, ahoj, dovidenia a spoločensky konvenčnou frázou *tešíme sa na budúce stretnutie, prajem pekný víkend, pekný zvyšok dňa, dovidenia pozajtra, pozdravujem vás, pozdravte súrodencov* a pod.

Lekcia 6 Rytmus dňa

Slovná zásoba:	ráno, predpoludnie, poludnie, popoludnie, večer, noc, raňajky, obed, večera, hodina, med, vyučovacia hodina, domáca úloha, kalendár, dni v týždni, jedáleň, hviezdy, mesiac, vstávať, umyť sa, obliecť sa, bežať, rozprávať, čítať, mať, osprchovať, ľahnúť
Vetné väzby:	O koľkej? Čo robíš ráno/večer? Čo ide robiť? Kedy je to?
Funkčné frázy:	Dobré ráno! Dobrý deň! Dobrý večer! Dobrú noc! Dovidenia! Dobrú chuť!
Inštrukčný jazyk:	ukáž, kráčaj, bež, skáč, pracuj vo dvojici
Pomôcky:	TÉMA 1 Karty Číslo (čísla 1-12), PL Môj deň, PL Čo robievam, PL Môj týždenný kalendár, TÉMA 1 Obr. Časti dňa, ilustrácie k príbehu Čarovné chvíle Elkinho dňa

1. Privítanie

Deti v skupine privítame, pozdravíme sa a plynule prejdeme k aktivite s loptou. Jednému dieťaťu učiteľka hodí loptu privítam ju: *Ahoj, Katka! Ako sa máš?* Dieťa chytí loptu a odpovedá *Ahoj. Dobre.* Potom hodí loptu ďalšiemu dieťaťu alebo učiteľovi. Varianty odpovedí: *Fajn/Super/Tak-tak.*

2. Naladenie na tému

Po privítaní učiteľ prejde k téme prostredníctvom novej básničky. Učiteľ počas prednesu textu gestikuláciou naznačuje obsah. Následne overuje porozumenie textu a s podporou pantomímy overuje pochopenie výrazov *umyť zuby/oči/uši, vstávať z postele*. Aktivitu zakončí vetnou väzbou *Toto robíš každý deň/každé ráno.*

Chce sa mi vstať každé ráno?

Neviem... Možno... Asi áno.

Umyť zuby, oči, uši..

Čo urobím?

*Každý tuší.**

Učiteľ básničku znovu prednesie, pričom text výrazne rytmizovane deklamuje a ukazuje na jednotlivé deti - vypočítava. Po otázke *Čo urobím?* vypočítavanku preruší a dieťa pohybom naznačí vyššie uvedené činnosti, čo následne využije v aktivite o Elke.

3. Príbeh Čarovné chvíle Elkinho dňa – prvé čítanie

Učiteľ číta príbeh, deti ho počúvajú v uvoľnenej polohe (na stoličkách, na koberci), sledujú ilustrácie. *Elka žije na okraji mesta. Býva s rodičmi v malom dome s veľkou záhradou. Teší sa na každý deň, lebo sa vždy deje niečo nové. Ráno, keď slniečko zvedavo pozerá cez okno, Elka sa pomaly prebúda. Vyskočí z postele a beží do kúpeľne. Umyje si zuby a oblečie si šaty so širokým opaskom. Ide do kuchyne, kde ju mama čaká s raňajkami. Na raňajky má chlieb s maslom a medom. „Dobrú chuť, Elka! Zjedz všetko, aby si mala silu na dnešný deň,“ hovorí mama s úsmevom.*

.....
Po raňajkách ide Elka do školy. Kráča ulicou popri malých obchodoch. Prejde cez prechod pre chodcov a je pri škole. Vyučovanie začína a trvá celé predpoludnie.

Pani učiteľka dnes rozpráva o veľkých rybníkoch, kde žijú kačky a labute. Hodina prvouky všetkých zaujíma. Zrazu zaznie školský zvonec. Je dvanásť hodín, pravé poludnie. „Hurá, je čas na obed!“ volá Elka a všetky deti sa ponáhľajú do jedálne. Na tanieri rozvoniava kuracia polievka, takú mama varí vždy v nedeľu. Po polievke ju čaká veľká porcia špagiet. Elka ich s chuťou všetky zje.

.....
Popoludnie je čas hry s kamarátmi a psom Maxom. Max sa rád hrá s loptičkou. Elka mu ju hádže a Max ju vždy šikovne prinesie späť. Naháňačka za loptou unaví oboch. Elka sa po hre osvieži pohárom vody. Po hre si sadne za stôl a napíše si domáce úlohy. Popoludnie prebehne rýchlo a znenazdania je už večer.

.....
Na oblohe sa objavajú prvé hviezdy. Vtedy v kuchyni začne rozvoniavať večera. Celá rodina si sadne ku stolu a rozprávajú sa o dnešných zážitkoch. Elka cíti únavu. Je čas pripraviť sa do postele. Umyť zuby, osprchovať sa a obliecť pyžamo. „Dnes bol krásny deň,“ hovorí Elka mame, keď si ľahne do postele. Mama ju pohladí po vlasoch a povie „Dobrá noc, Elka! Zajtra ráno Ťa čakajú nové dobrodružstvá.“ Noc sa ponorí do spánku spolu s Elkou a na oblohe sa objaví aj zlatý mesiac.

4. Otázky zamerané na porozumenie príbehu

Výroky a otázky s odpoveďou áno – nie. Použiť možno kartičky so symbolmi (zelená – áno, červená – nie, príp. dohodnuté symboly, napr. palec hore, palec dole, postaviť sa, kľuknúť si/zostať sedieť a pod.)

- Elka žije na okraji mesta.
- Elka má psa Olivera.
- Elka chodí do školy autobusom.
- Elka má na obed špagety. A pod.

Otázky vyžadujúce krátku odpoveď (1-2 slová), ktorá vychádza z textu.

- Čo robí Elka ráno?
- Čo robí Elka doobeda?
- S kým sa Elka hráva popoludní/po vyučovaní?
- Ako sa volá Elkin pes?
- O čom rozpráva na prvouke pani učiteľka?

Otázky na hľadanie riešení – rozvíjanie komunikačných schopností a tvorivého myslenia.

- Čo myslíš, koľko rokov má Elka?
- O čom sa môžu deti rozprávať na hodine prvouky s pani učiteľkou?
- Aké iné predmety má Elka v škole?
- Ktorý deň v týždni máš najradšej? Prečo?
- Aké ročné obdobie práve bolo? Zdôvodni.

Pozn. pre učiteľa: Učiteľ môže text rozdeliť na kratšie celky zodpovedajúcim častiam dňa a k nim prislúchajúcim činnostiam. Vety textu môže skrátiť do jednoduchej formy. Výber otázok kladie v závislosti od jazykovo-komunikačnej úrovne detí. Nemusí položiť všetky uvedené, rovnako môže vytvárať jednoduchšie či ďalšie otázky, ak to situácia vyžaduje.

5. Príbeh Čarovné chvíle Elkinho dňa – druhé čítanie

Učiteľ číta príbeh po častiach, pričom deti vyzýva k priamej interakcii. V texte je vyznačený priestor pre otázky, ktoré podporujú deti v spontánnom verbálnom prejave. Cieľom ich kladenia je tvorivo reagovať na kontext príbehu.

Elka žije na okraji mesta. Býva s rodičmi v malom dome s veľkou záhradou. Teší sa na každý deň, lebo sa vždy deje niečo nové. Ráno, keď slniečko zvedavo pozerá cez okno, Elka sa pomaly prebúda. Vyskočí z postele a beží do kúpeľne.

Otázky učiteľa:

Čo ide Elka robiť? Čo má na sebe oblečené? O kolkej vstáva? Ako sa volá táto časť dňa? Ako dlho trvá ráno?

Umyje si zuby a oblečie si šaty so širokým opaskom. Ide do kuchyne, kde ju mama čaká s raňajkami.

Otázky učiteľa:

Pamätáte si čo mala Elka na raňajky? Čo máš rád na raňajky ty? Kto pripravuje raňajky Elke? Kto pripravuje raňajky tebe? Čo si hovoríme pred jedlom, aby nám chutilo?

Na raňajky má chlieb s maslom a medom. „Dobrá chuť, Elka! Zjedz všetko, aby si mala silu na dnešný deň,“ hovorí mama s úsmevom.

Po raňajkách ide Elka do školy. Kráča ulicou popri malých obchodoch. Prejde cez prechod pre chodcov a je pri škole. Vyučovanie začína a trvá celé predpoludnie.

Otázky učiteľa:

O kolkej ráno začína vyučovanie? Kedy je veľká prestávka v škole? Je to predpoludním? Na akom predmete sa v škole rozprávali o rybníkoch? Skús opísať, čo je rybník. Aké zvieratá žijú v okolí rybníka?

Pani učiteľka dnes rozpráva o veľkých rybníkoch, kde žijú kačky a labute. Hodina prvouky všetkých zaujíma. Zrazu zaznie školský zvonec. Je dvanásť hodín, pravé poludnie. „Hurá, je čas na obed!“ volá Elka a všetky deti sa ponáhľajú do jedálne. Na tanieri rozvoniava kuracia polievka, takú mama varí vždy v nedeľu. Po polievke ju čaká veľká porcia špagiet. Elka ich s chuťou všetky zje.

Otázky učiteľa:

O kolkej hodine asi Elka obeduje? Kedy máš obed ty? Kde na hodinách sú ručičky, keď obedujeme na pravé poludnie (využite názornú ukážku, ak je to možné)?

Popoludnie je čas na hry s kamarátmi a psom Maxom. Max sa rád hrá s loptičkou. Elka mu ju hádže a Max ju vždy šikovne prinesie späť. Naháňačka s loptou unaví oboch. Elka sa po hre osvieži pohárom vody. Po hre si sadne za stôl a napíše si domáce úlohy. Popoludnie prebehne rýchlo a znenazdania je už večer.

Otázky učiteľa:

Čo robí Elka vždy popoludní po škole? Čo môže robiť Elka popoludní, keď nemusí ísť do školy? V ktoré dni do školy nechodí? Vieš povedať dni, v ktoré chodíme do školy?

Na oblohe sa objavia prvé hviezdy. Vtedy v kuchyni začne rozvoniat večera. Celá rodina si sadne ku stolu a rozprávajú sa o dnešných zážitkoch. Elka cíti únavu. Je čas pripraviť sa do postele. Umyť zuby, osprchovať sa a obliecť pyžamo. „Dnes bol krásny deň,“ hovorí Elka mame, keď si ľahne do postele. Mama ju pohladí po vlasoch a povie „Dobrú noc, Elka! Zajtra ráno Ťa čakajú nové dobrodružstvá.“ Noc sa ponorí do spánku spolu s Elkou a na oblohe sa objaví zlatý mesiac.

Otázky učiteľa:

Kedy sa objavujú na oblohe hviezdy? Prečo ich nevidíme na obed? Kedy vidíme na oblohe mesiac? Je vždy rovnaký? Čo si hovoríme pred spaním, aby sme mali pekné sny?

Pozn. pre učiteľa: Učiteľ môže určiť tento spôsob čítania ako prvý a pracovať len s vybranou časťou príbehového textu. Výber otázok kladie v závislosti od jazykovo-komunikačnej úrovne detí.

6. Pohybová hra

Na podlahu alebo na tabuľu vyznačíme veľké hodiny s číslicami (TÉMA 1 Karty Číslo). Učiteľ vyzve deti, aby sa voľne prechádzali v rytme tieskania alebo rytmu bubienka. Učiteľ tleskne a oznámi čas, napr. *Je osem hodín ráno. Ukáž, čo robí Elka.* Úlohou detí je pohybom stvárniť činnosť a ukázať na hodinách čas. Nasledujú otázky učiteľa *Je ráno? Je predpoludnie? Je noc?* a pod. Deti spoločne

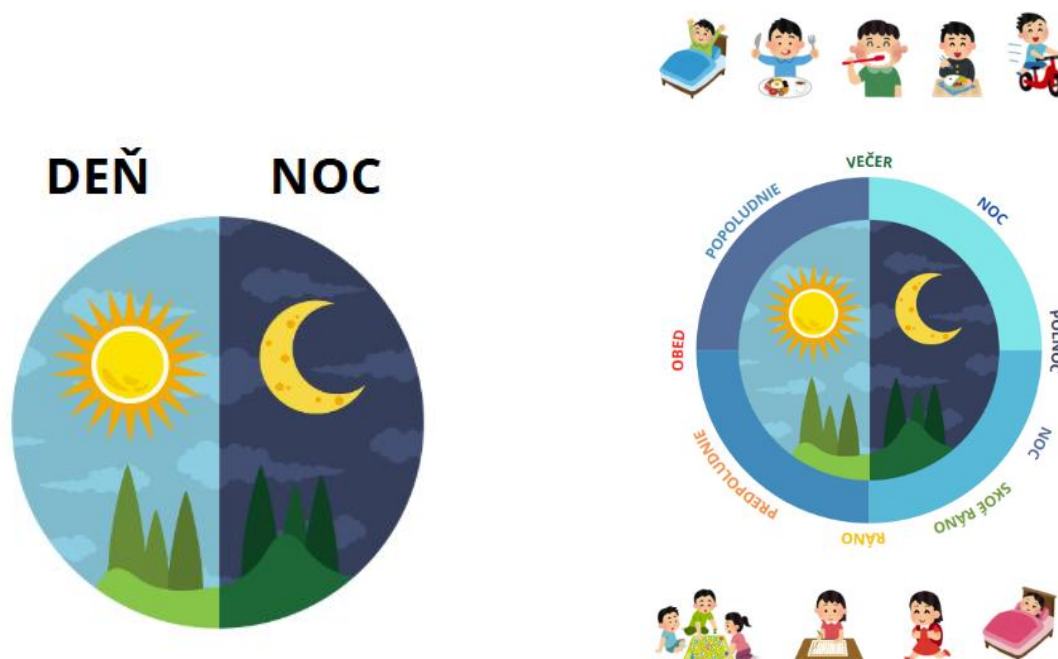

identifikujú časové rozpätie jednotlivých úsekov dňa, môžu pritom využiť obrázky TEMA 1 Obr. Časti dňa.

7. Pracovný list Môj deň, Čo robievam

Deti pracujú s pracovnými listami. Začínajú s pracovným listom **Čo robievam**, v ktorom podľa obrázkov pomenúvajú zobrazené činnosti **vstávam, obliekam sa, sprchujem sa, umývam sa, raňajkujem, chystám obed, pomáham pripravovať jedlo, idem do školy, hrám sa**, a pod. V pracovnom liste je jeden prázdny obrázok, do ktorého dieťa kresbou zaznamená ďalšiu ľubovoľnú činnosť. Učiteľ deti inštruuje: *Deti, **vystrihnite si** obrázky.* Deti si obrázky vystrihnú a používajú pri práci s pracovným listom **Môj deň** rôznymi spôsobmi.

Učiteľ pokračuje: *Je 7 hodín ráno, zaznač čas na hodinách. Čo vtedy robíš ty? Prilož kartu s obrázkom.* Deti činnosť komentujú napr. *O siedmej hodine ráno vstávam/raňajkujem/idem do školy.*

Obmena: Učiteľ inštruuje deti: Teraz pracujte vo dvojici. Deti pracujú vo dvojiciach, jedno dieťa kladie otázky, druhé odpovedá. Následne sa vymenia. *O kolkej vstávaš ráno? O šiestej. O kolkej raňajkuješ? O siedmej. Pomáhaš mame/otcovi?*

Pozn. pre učiteľa: V prípade vyššej znalosti jazyka necháme priestor pre spontánny dialóg detí.

Pracovný list 7 Môj deň a Pracovný list 8 Čo robievam

MÔJ DEŇ		
7:00 RÁNO		
10:00 DOPOLODŇA		
12:00 NA OBED		
14:00 POPOLODŇI		
18:00 VEČER		

ČO ROBIEVAM		

ČO ROBIEVAM		

Učiteľ v závere aktivity kladie otázky *Je tvoj deň podobný ako Elkin? Čo iné robíš ty?*

Učiteľ oznámi aktuálny čas a deti určia, o ktorú časť dňa ide, prípadne určia deň v týždni.

Pozn. pre učiteľa: Môžeme zopakovať dni v týždni, označiť v kalendári aktuálny deň a deň najbližšieho stretnutia (PL Môj týždenný kalendár).

Pracovný list 9 Môj týždenný kalendár

MÔJ TÝŽDENNÝ KALENÁR	
PONDELOK	
UTOROK	
STREDA	
ŠTVRTOK	
PIATOK	
SOBOTA	
NEDEĽA	

8. Záver

Učiteľ sa na záver lúči s deťmi podaním rúk a básničkou.

*Dovidenia, kamaráti,
dnešný deň sa už nevráti.
Zajtra príde opäť nový,
pondelkový, utorkový.**

Deti sa lúčia niektorými z pozdravov *čau, ahoj, dovidenia* a spoločensky konvenčnou frázou *tešíme sa na budúce stretnutie, prajem pekný víkend, pekný zvyšok dňa, dovidenia pozajtra, pozdravujem vás, pozdravte súrodencov* a pod.

Zhrnutie témy 1

Pomôcky: lopty, papierová lepiaca páska, PL Rodina, PL Môj deň – plán, maľované čítanie U nás doma

1. Privítanie

*Dobré ráno, deti milé,
radujme sa z tejto chvíle.
Dievčatá aj chlapci hraví,
slniečny deň všetkých zdraví.
(daždívny deň všetkých zdraví).**

Deti v skupine privítame, pozdravíme sa a plynule prejdeme k aktivite s loptou.

2. Hra v kruhu

Učiteľ prejde k hre s loptou. Jednému dieťaťu učiteľka hodí loptu privítaním, napr.: *Ahoj, Katka! Ako sa máš?* Dieťa chytí loptu a odpovedá *Ahoj. Dobre.* Potom hodí loptu ďalšiemu dieťaťu alebo učiteľovi. Varianty odpovedí: *Fajn/Super/Tak-tak.*

V ďalšom kole si dieťa vyberie, komu chce hodiť loptu, pričom povie *To je Miško/To je Katka* alebo *On je Miško/ Ona je Katka.*

3. Pohybová aktivita bez slovnej odpovede

Deti ostanú v priestore, učiteľ ho rozdelí lepiacou páskou na dve časti – *Pravda a Nie je to pravda.* Učiteľ povie deťom, aby pozorne počúvali a pohybom sa presunuli do tej časti triedy, ktorá predstavuje správnu odpoveď. Prvý výrok ako ukážku pre pochopenie zadania urobí učiteľ spolu s deťmi. Výroky musia byť overiteľné priamo deťmi v realizovanom čase činnosti, pričom učiteľ môže využívať reálne predmety v triede.

- *Táto lopta je modrá.* (učiteľ má v ruke žltú loptu).
- *Táto lopta je malá.* (učiteľ pracuje v hre s loptami dvoch veľkostí – len malé a veľké).
- *Tento papier je biely/čierny/modrý/červený.*
- *Môj brat je vysoký/nízky/malý/smutný.*
- *Moja mama je milá.*
- *Ja sa volám Juraj/Peter/Hanka.*
- *Janka číta/perie/varí/perie/upratuje a pod.*
- *Miško stavia kocky/pomáha v kuchyni.*
- *Mám brata/sestru/súrodencov.*

Pozn. pre učiteľa: Učiteľ tvorí vety podľa osvojených vetných väzieb a aktuálneho rozsahu slovnej zásoby detí. Pred vyslovením výroku môže zadať typ pohybu, pre vyjadrenie odpovede. Napr. *kráčaj, bež, skáč, skáč na jednej nohe.*

4. Maľované čítanie: príbeh U nás doma

Učiteľ pracuje s príbehom, ktorý už je deťom známy. Deťom predloží len jednu ilustráciu príbehu a otázkami ich pripraví na maľované čítanie. Napríklad *Kto je na obrázku? Kde je? Čo robí? Kde je mama? Čo robí dedko?*

Príbeh *U nás doma* (prílohy - časť maľované čítanie) začne čítať spolu s deťmi, pričom každé dieťa má k dispozícii text pred sebou. Učiteľ príbeh číta a dieťa sleduje štruktúru textu. Dbáme na to, aby text ukazovali a vnímali začiatok a koniec vety. Učiteľ číta napísané, deti len dopĺňajú slová do príbehu.

JE slnečný DEŇ. U NÁS DOMA JE VESELO. Mama VARÍ OBED, otec OPRAVUJE auto, BRAT ČÍTA ROZPRÁVKOVÚ knihu. JA SEDÍM PRI okne A POZERÁM, ČO ROBÍ dedko V ZÁHRADE. DEDKO NESIE košík. PREČO ASI? JÁÁÁÁJ, NA strome SÚ ČERVENÉ ČEREŠNE. Dedko LEZIE NA rebrík A OBERÁ ČEREŠNE. URČITE POTREBUJE POMOC. RÝCHLO bežím ZA NÍM A KRIČÍM: „POMÔŽEM TI, DEDKO?“ „BUDEM RÁD,“ ODPOVEDÁ DEDKO. O CHVÍĽU MÁ DEDKO PLNÝ KÔŠ čerešní A PODÁ MI HO. VEZMEM košík A S RADOSŤOU HO PRINESIEM mame DO KUCHYNE. UŽ SA TEŠÍM, AKÉ DOBROTY z nich PRIPRAVÍME.

Po dočítaní textu maľovaného čítania učiteľ deťom ponechá priestor pre spontánne výpovede prostredníctvom podnetných otázok. Otázky smeruje na ich rodinné prostredie. **Čo robíš doma? Čo mama/otec/brat/sestra robí doma? Čo ty robíš v záhrade/v kuchyni?**

Pozn. pre učiteľa: V prípade vyššej jazykovo-komunikačnej úrovne detí učiteľ formuluje aj náročnejšie otázky *Čo robíš, keď prídeš zo školy? Čo robíš s kamarátmi? Ako pomáhaš rodičom? Ako pomáhaš starým rodičom? Máš súrodencov? Ako pomáhaš súrodencom? Čo robíš cez víkend? Ktoré činnosti robíš rada?* a podobne.

5. Pracovný list Rodina

Pred prácou s pracovným listom sa krátko vrátíme prostredníctvom fotografie rodiny k pesničke o rodine (melódia z piesne Prší, prší, len sa leje).

To je mama, to je otec, sestra je môj súrodenec, vonku behá zas môj brat, budeme sa spolu hrať.

Následne učiteľ pracuje s pracovným listom *Rodina*. Deti identifikujú členov rodiny, ku ktorým smeruje šípka. Učiteľ napomáha pri čítaní slov a zameriava pozornosť detí na prvé písmeno v slove.

Pracovní list 10 Rodina

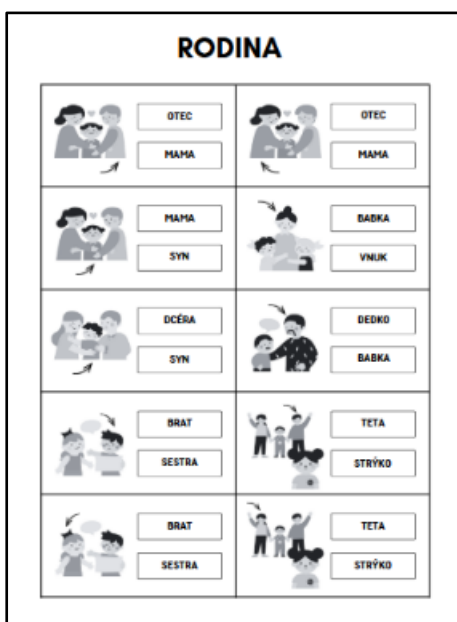

6. Príbehová pohybová pantomíma

Deti pohybom znázorňujú obsah rozprávania učiteľa, ktorý opisuje činnosti počas dňa.

Je ráno, ležím v posteli. Je 7 hodín. Práve vstávam. Umyjem si zuby a tvár. Raňajkujem. Obliekam sa do školy. Idem do školy. Čítam knihy. Píšem. Pozorne počúvam pani učiteľku. Cez prestávku kráčam na dvore. Idem domov. Obedujem. Hrám sa so psom. Píšem domácu úlohu. Pomáham mame v kuchyni. Pozerám v televízoru rozprávku. Osprchujem sa. Oblečiem si pyžamo. Idem spať. Spím.

Aktivitu učiteľ ukončí asociačným spájaním častí dňa s používaním pozdravov. Deti reagujú slovnou použitím správnych zdvorilostných fráz. Napríklad:

- Je ráno 7 hodín. Pozdravíme mamu. Ako?
- Mama pripraví raňajky. Čo povieme? (Ďakujem/Prosím si/Dobrá chuť).
- Obedujem. Čo povieme pri stole?
- Prichádzame do školy/odchádzame zo školy? Čo povieme?

7. Pracovní list Môj deň - plán

Učiteľ predstaví názov pracovného listu Môj deň. Deti na pracovnom liste pracujú podľa inštrukcií učiteľa v navrhnutom postupe.

- V týždni máme 7 dní, **vymenuj ich**. Aký je dnes deň?
- **Vyznač ho vpravo hore** v pracovnom liste.
- Čo robíš každé ráno? Povedz a nakresli.
- Čo robíš na obed? Povedz a nakresli.
- Čo robíš večer? Povedz a nakresli.

Pozn. pre učiteľa: Od detí nevyžadujeme detailné kresby, činnosť dňa môžu vyjadriť aj jednoduchým symbolom, napr. ráno raňajkujem – dieťa môže nakresliť hrnček.

Pracovný list 11 Môj deň – plán

MÔJ DEŇ - PLÁN

DÁTUM

P U Š Š P S N

RÁNO OBED VEČER

ČO PLÁNUJEM DNES?

ČO PLÁNUJEM ZAJTRA?

8. Záver

Učiteľ sa na záver lúči s deťmi podaním ruky, zamávaním a básničkou.

*Dovidenia, kamaráti,
dnešný deň sa už nevráti.
Zajtra príde opäť nový,
pondelkový, utorkový.**

TÉMA 2: KDE ŽIJEME A ČO ROBIEME?

SLOVNÁ ZÁSoba

mesto	panelák	cesta	hodiny
dedina	park	stôl	stolička
dom	záhrada	izba	kniha
škola	les	posteľ	lepiaca páska
polícia	rieka	záchod/wc	trieda
železničná stanica	úrad	detská izba	tabuľa
autobusová zastávka	múzeum	kuchyňa	pero
peračník	školská taška	zošit	učebnica
pravítko	pastelky	farby	náradie
nemocnica	kostol	obchod	potok
ambulancia	škola	uniforma	injekcia
mydlo	šatník	hrebeň	umývadlo
šampón	posteľ	vankúš	tanier
hrnček	vidlička	pes	búda
skriňa	koberec	okno	strúhadlo
lampa	obraz	kúpeľňa	ceruzka
dvere	zošit	nožnice	lepidlo
spálňa	obývačka	guma	fixka
chodba	garáž	deň	noc
hračky	polica	radiátor	lavica
strop	stena	žalúzie	svietidlá
polica	rok	týždeň	víkend
lekár/ka	učiteľ/ka	pekár/ka	cukrár/ka
hasič	policajt/ka	murár	predavač/ka
kuriér	veterinár/ka	modelka	moderátor/ka
zverolekár/ka	záchranár	kozmonaut	pondelok
utorok	streda	štvrtok	piatok
sobota	nedeľa	tu	tam
maľovať	chcieť	prechádzať sa	hasiť
obedovať	večerať	spať	variť
jesť	hrať	opravovať	hrať sa
stavať	čítať	počítať	pracovať
učiť (sa)	variť	písať	umývať
vysávať	pomáhať	piecť	obliekať sa
rozdeliť	byť	bývať	
krátky	dlhý	smutný	nahnevaný
vysoký	nízky	pekný	veselý
môj/moja	tvoj/tvoja	náš	váš
dozadu	dopredu	vľavo	vpravo

VETNÉ VÄZBY

mať rád/rada

na/v/pri dome,
vedľa/medzi/
oproti/nad/pod
(predložkové väzby)

(1. a 3.os. j. č.) píšem/píše
čítam/číta

môj/tvoj dom

(privlastňovacie zámená)

Čo rád robíš?/Čo rád robí?

Čo máš rád?/Čo má rád?

mám rada/má rád

rád spievam/spieva

mužský a ženský rod:
pekár/pekárka,
učiteľ/učiteľka...

Nie sú...

Chcem sa stať učiteľom.

Ja som lekár...

Chcem byť učiteľkou...

FUNKČNÉ FRÁZY

Vítam ťa/vás.

Čí/čia/čie je to?

Som unavený/á.

Odkiaľ si?

Kde pracuje?

Už si dokončil?

Kde bývaš?

Ako sa cítiš?

INŠTRUKČNÝ JAZYK

Pracuj sám.

Pracuj(te) vo dvojici.

Opakuj po mne.

Prirad'.
Vyfarbi.

Nalep.

Postav sa.

Zopakuj.

Podaj.

Predveď.

Rozdeľ.

Nájdi.

Doplň.

Zisti.

Vyfarbi.

Nalep.

Postav sa.

Zopakuj.

Podaj.

Predveď.

Pomenuj.

Spoj.

Pracujme spolu.

Polož.

Pomáhaj.

Zavri.

Utekaj.

Skladaj.

Obráť lícom nadol.

Lekcia 1 Moja dedina, moje mesto

Slovná zásoba:	mesto, dedina, dom, panelák, železničná stanica, autobusová stanica, škola, nemocnica, úrad, múzeum, hrad, kostol, obchod, rieka, potok, les, park, cesta, záhrada, môj, tvoj, bývať, vľavo, vpravo, dozadu, dopredu
Vetné väzby:	v dome, v záhrade, na dvore, mať rád/rada, Kde bývaš?
Funkčné frázy:	Vítam ťa. Vítame vás.
Inštrukčný jazyk:	zopakujte po mne, nájsť, zistiť, pomenovať, zobrať, položiť, pomáhať, ukázať, utekať, doplniť
Pomôcky:	TÉMA 2 Karty Budovy a miesta, TÉMA 2 Foto Kde žijeme, papierová lepiaca páska

1. Privítanie

Deti v skupine privítame dialógom osvojovaných konvenčných fráz. Podľa situácie vyberieme vhodný variant textu.

*Vítam ťa, vítam vás,
vidíme sa spolu zas.*

2. Naladenie na tému

Po privítaní učiteľ položí otázku *Kde sme teraz? Ako chodíš do školy? Kde bývaš, v meste alebo na dedine? Ako sa volá mesto/dedina?* Pre porozumenie neznámych slov použije fotografický materiál (TÉMA 2 Foto Kde žijeme). Vhodné je zvoliť deklamačný nácvik (opakovaním vybraných veršov) s použitím gestikulácie.

*Domy, autá, veľký hluk,
mesto je môj verný druh.
Kde bývam ja?
No tak hádaj!
Povedz rýchlo, neodkladaj!.**

3. Pohybová aktivita bez slovnej odpovede

Učiteľ pracuje s fotografickým materiálom (TÉMA 2 Foto Kde žijeme). Postupne jednotlivé fotografie ukladá pred deti a jednoslovne pomenúva ich obsah. Využíva širší priestor triedy pre neskorší pohyb deti. Napr. škola, nemocnica, železničná stanica, autobusová zastávka, obchod, dom, panelák, cesta, les, potok. Učiteľ najskôr pracuje s fotografiami dvoch až troch objektov, postupne navyšuje počet v pomalom tempe po uistení sa, že deti pomenovaniu objektov rozumejú a rozlišujú ich. Následne zadá pokyny najprv všetkým deťom, pričom pomenúva objekty v základnom tvare, napríklad:

- **Ukáž:** dom/panelák/les/fontána/hrad/obchod/nemocnica/železničná stanica/autobusová zastávka/potok/rieka/park/škola.

- **Chod/bež/skáč:** k/ku: les/panelák – ku paneláku/obchod – k obchodu/nemocnica – ku nemocnici, atď..

Po osvojení slovnej zásoby môže učiteľ zadávať aj pokyny jednotlivým deťom, napríklad:

- **Anička, zober:** dom/obchod/cesta/potok.
- **Miško, polož na zem/na stôl:** škola, nemocnica, železničná stanica.
- **Sandra, podaj učiteľovi:** cesta/nemocnica/stanica/škola.

Posledným pokynom v tejto aktivite je pokyn **Podaj učiteľovi**. Takto dôjde k postupnému podávaniu fotografií učiteľovi, pričom deti majú možnosť utvrdiť si slovnú zásobu.

4. Hádanie s kartami (fotografickým materiálom)

Aktivita nadväzuje na predchádzajúcu aktivitu. Učiteľ má všetky fotografie. Postupne vyberá po jednej fotografii, avšak s postupným odhaľovaním ich obsahu alebo ukázaním obrázku na krátky čas, prípadne odhalením len malého detailu. Učiteľ dá inštrukciu: *Zisti/Pomenuj, čo je na obrázku. Pomáhajte si.* Deti hádajú, o čo ide.

Odhaľovanie obsahu fotografií, prekrytím alebo zobrazením detailu

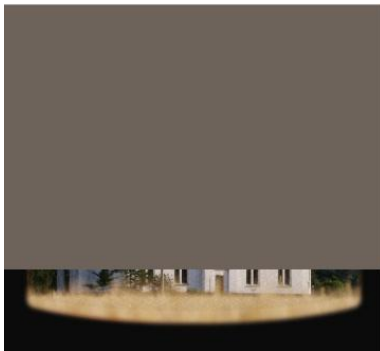

Po uhádnutí všetkých objektov učiteľ vyzve deti *Doplň slová*. Deti k jednotlivým objektom dopĺňajú slová, ktoré sa im v mysli s týmto objektom spájajú. Napríklad, pre objekt *nemocnica* deti môžu uviesť slová ako **lekár, pacient, injekcia, tabletky** a pod.

5. Tvorivá dramatika

Učiteľ zadá deťom pokyn, aby hlasom imitovali zvuky reálneho prostredia. *Aké zvuky počuješ v lese/ v škole /v nemocnici/na železničnej stanici/ pri rybníku?* Učiteľ následne vysvetlí významy slov *hluk, mesto, dedina* (ak je to potrebné). Učiteľ sa pýta detí. *Je Telgárt mesto? Je Pohorelá dedina?* (príklady vyberá podľa aktuálneho bydliska a poznania detí v triede).

6. Pesnička

Deti si vypočujú pesničku, už ju čiastočne spoznali ako básničku v úvode. Učiteľ objasní význam slov: *druh, bývať*. V druhom vypočutí učiteľ vyzve deti: *Zopakujte po mne*. Deti sa pridajú spevom vo verši *Kde bývaš ty?* alebo v ďalších veršoch.

*Domy, autá, veľký hluk,
mesto je môj verný druh.
Kde bývaš ty?
No tak hádaj!
Povedz rýchlo, neodkladaj!**

Na základe pesničky si deti precvičujú dialóg opakovaním vetných štruktúr, názov dediny a mesta dopĺňajú podľa pravdivosti. *Kde bývaš? Bývam na dedine.../v meste...*

7. Pohybová aktivita v štvorcovej sieti

Učiteľ pripraví lepiacou páskou štvorcovú sieť na podlahe. Do políčok umiestni výber z fotografií objektov, TÉMA 2 Foto Kde žijeme (nie všetky, ale len 5 – 6, napr. *les, škola, kostol, nemocnica, park, železničná stanica, jazero*). V hre sa využívajú kartičky s názvami jednotlivých objektov (TÉMA 2 Karty Budovy a miesta), ktoré si deti postupne po jednej náhodne vyberajú.

Pozn. pre učiteľa: Objekty umiestené v štvorcovej sieti a v kôpke sa musia zhodovať. Karty Budovy a miesta zobrazujú text objektov v jednotnom aj v množnom čísle. V tejto aktivite nevyžadujeme, aby deti pomenovali objekty v oboch tvaroch. Stačí, ak objekt vedia pomenovať v základnom tvare.

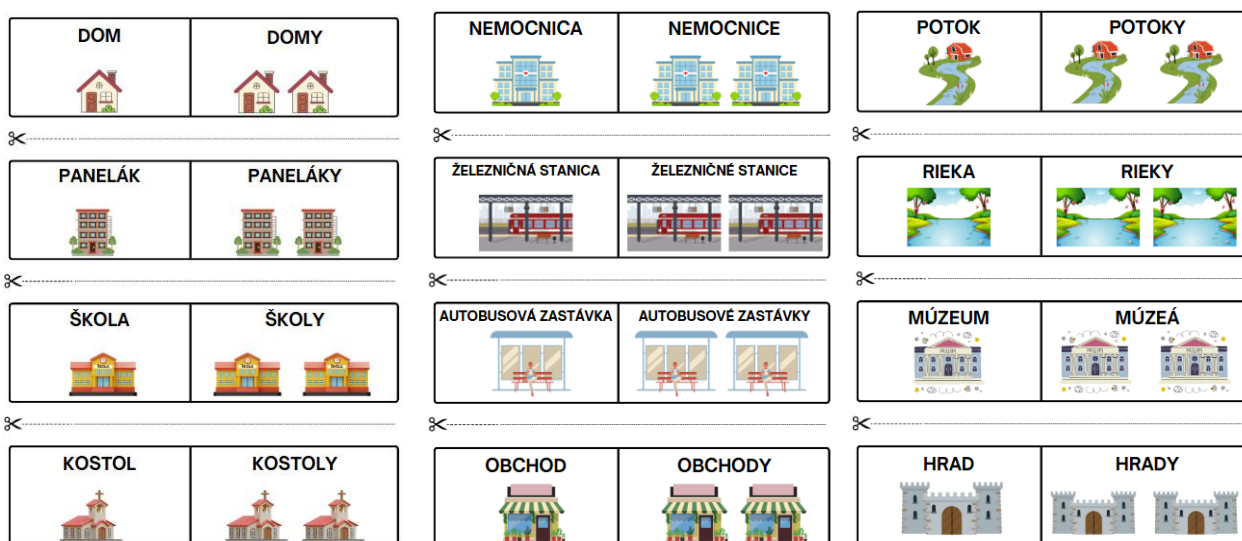

Pravidlá hry:

Učiteľ pred každou hrou určí bod štartu (môže ostať opakovane aj ten istý). Dieťa vyberie jednu kartu s názvom objektu z pripravenej kôpky. Učiteľ slovo prečíta v prípade, ak dieťa ešte nevie čítať. Dieťa sa postaví na štart, premyslí si svoju cestu k objektu, môže sa pohybovať len postupne pomalým krokovaním po políčkach. Cestu dieťaťa k objektu učiteľ komentuje slovami: **dopredu, dozadu, stop, vľavo, vpravo, 1 krok, 2 kroky**. Dieťa k cieľovému objektu príde a kartu položí vedľa fotografie, ešte raz objekt pomenuje (prečíta kartu).

8. Aktivita s gramatikou

Učiteľ s oporou obrazového materiálu (TÉMA 2 Karty Budovy a miesta) nacvičuje a upevňuje množné číslo opakovaním slov vo všetkých rodoch. K dispozícii má fotografie, na ktorých je aj slovné označenie v jednotnom aj množnom čísle. Napríklad, **dom – domy, kostol – kostoly, les – lesy, park – parky**, atď.

9. Záver

Učiteľ sa lúči s deťmi konvenčnou komunikáciou *ahoj, dovidenia, tešíme sa na budúce stretnutie, prajem pekný víkend/ zvyšok dňa, dovidenia pozajtra, pozdravujem vás, pozdravte súrodencov a pod.*

*Dovidenia, kamaráti,
dnešný deň sa už nevráti.
Zajtra príde opäť nový,
pondelkový, utorkový.**

Lekcia 2 Kde bývam? Kde bývame?

Slovná zásoba:	kuchyňa, búda, žiť, nahnevaný, smutný, panelák, stôl, izba, hračky
Vetné väzby:	sloveso byť v 3. osobe jednotného a množného čísla (je/sú), predložky v, na, pri, oproti, vedľa, medzi, nad, pod
Funkčné frázy:	Odkiaľ si? Kde bývaš? Ako sa máš? Mám sa dobre. Ako sa cítiš? Som unavený/á, veselý/á, smutný/á, nahnevaný/á. Už ste dokončili?
Inštrukčný jazyk:	ukáž, znázorni, postav sa, zavri, otvor, zopakuj, pracuj sám, pracujte vo dvojici, priraď
Pomôcky:	lopta, PL Ako sa máš, PL Kde je Max, TEMA 2 Karty Kde je mačka?, ilustrácie k príbehu Kto má nový dom?

1. Privítanie

Deti v skupine privítame. Podľa situácie vyberieme vhodný variant textu.

*Vítam ťa, vítam vás,
vidíme sa spolu zas.*

Učiteľ kladie deťom otázky zamerané na sociálnu konvenčnú komunikáciu. *Ako sa máš? Ako sa cítiš?* Deti odpovede nielen vyjadria, ale aj zaznamenajú na pracovnom liste – PL *Ako sa máš?* Učiteľ inštruuje deti: *Pracuj sám. Zakrúžkuj/zaznamenaj. Zavedie postupne frázy: Už si dokončil? Máš hotové?*

Tie pracovné listy, v ktorých deti zaznamenajú zhodné emócie, učiteľ vyberie, pričom uplatní vetnú väzbu slovesa byť v 3. osobe množného čísla, napr. *Katka a Miško sú šťastní. Peťko a Janka sú smutní.*

Učiteľ ponecháva priestor pre spontánne reakcie. PL učiteľ využije aj v závere lekcie.

Pracovný list 12 Ako sa máš

<p>AKO SA MÁŠ?</p>  <hr/> 	<p>AKO SA MÁŠ?</p>  <hr/> 
--	--

2. Pesnička a naladenie na tému

Deti si vypočujú nahrávku pesničky, prípadne zaspievajú.

*Domy, autá, veľký hluk,
mesto je môj verný druh.
Kde bývaš ty?
No tak hádaj!
Povedz rýchlo, neodkladaj!**

V nadväznosti na text pesničky si deti precvičia dialóg *Kde bývaš? Bývam na dedine Telgárt./V meste Rožňava.*

Učiteľ môže rozvíjať dialóg ďalšími otázkami *Bývaš v dome? Bývaš v paneláku? Bývaš v byte? Atď.*

3. Príbeh Kto má nový dom?

Na dedine žije chlapec Tomáš. Býva v dome so záhradou, kde rastú farebné kvety a ovocné stromy. Tomáš má dvoch kamarátov – Aničku a Lukáša. Po škole sa vždy spolu hrajú. Aj teraz. Tomáš, Anička a Lukáš stavajú malý dom pre hračky. „Bude to náš tajný dom!“ hovorí Tomáš kamarátom. Nosia staré krabice, vankúše a stoličky. Keď dom dokončia, Anička ide do kuchyne a pripraví hostinu. Všetci traja si sadnú za stôl a s chuťou začnú jesť koláč. Vtom do izby príbehne Tomášov pes Max. Uchmatne koláč zo stola v kuchyni a beží do izby. Schová sa do domčeka. Všetci traja bežia za Maxom a hľadajú ho v izbe. Max je ticho, nezabreše. „To je dobrá búda!“ pomyslí si Max. Vtom Anička zbadá huňatý chvost a zvolá: „Aha, Max má nový dom.“ „A čo my?“ pýtajú sa chlapci. My postavíme ešte jeden dom, budeme s Maxom susedia“.

4. Práca s príbehom bez slovnej odpovede

Učiteľ využije ilustrácie príbehu pre porozumenie obsahu. Prstom ukáž *dom, pes, búda, stôl, izba, chlapec, dievča, hračky* atď.

5. Práca s príbehom so slovnou odpoveďou

Jednoduché otázky po prečítaní príbehu: *Ako sa volá chlapec, ktorý býva v dome so záhradou? Ako sa volajú Tomášovi kamaráti? Kto je Max? Čo deti stavajú? Čo pripravila Anička na hostinu? Čo urobil pes? Ako sa príbeh skončil? Ako sa volá dievča? Ako sa volá pes? Ako sa volajú chlapci? Kde je koláč? Kde beží Max? Čo deti stavajú? Je dom búda? Čo deti jedia? Kto ide do kuchyne pre koláč? Čo pes uchmatne?*

Náročnejšie otázky po prečítaní príbehu: *Prečo je Max ticho? Prečo nosia staré krabice, vankúše a stoličky? Kto pripraví hostinu? Čo si myslíš, prečo deti vraveli, že to bude ich tajný dom? Čo urobili deti, keď dokončili dom pre hračky? Aký nový dom si našiel Max?*

Pozn. pre učiteľa: Odporúčame dodržať prítomný čas v otázkach tak, ako je v príbehu.

6. Práca s príbehom – pantomíma

Učiteľ zadáva inštrukcie k pantomimickým prejavom detí z príbehu: *znázorni pohybom kvety rastú, pes uchmatne koláč, Anička pripravuje hostinu, pes sa schová do domu, pes je ticho v búde, pes krúti chvostom, Tomáš stavia dom, dievča beží do izby, sadnú za stôl, atď.*

7. Hra Kde Max skrýva loptičku?

Učiteľ uvedie hru tým, že pes Max prišiel do triedy a skrýva pred nimi loptičku. Požiada deti, aby si na krátku chvíľu zatvorili oči: *Zatvorte oči.* Loptičku, ktorú mal v ruke položí na menej viditeľné miesto. Deti vyzve: *Otvorte oči a hľadajte, kde je loptička skrytá.* Môžu odpovedať jednoslovné *Tam./ Tam je.*

Učiteľ sa v aktivite zameria na správne používanie predložiek **na/v/pod/medzi/vedľa/oproti**. Učiteľ formuluje vetu s predložkovou väzbou po každom nájdení. Napríklad: **Lopta je pod/nad stolom. Lopta je v krabici/vedľa stoličky/pri Jankovi.** Zopakovanie vety vyžaduje od detí.

Pozn. pre učiteľa: Cieľom aktivity je použitie správnej predložky. Učiteľ akceptuje chybovosť v použití správneho tvaru podstatného mena. Neopravuje deti, ale zopakuje ich výpoveď v gramaticky správnej väzbe. Upevňovanie gramatickej správnosti je založené najmä na častom používaní a sluchovom vnímaní.

8. Gramatika s kartičkami Kde je mačka?

Učiteľ rozdá každému dieťaťu obálku s kartičkami mačky (TÉMA 2 Karty Kde je mačka?). Vyzve deti: Priradiť správny obrázok podľa jeho slovnej inštrukcie *Mačka je medzi kľbkami. Mačka je za/pod kľbkom. Líza je v kľbku. A pod.*

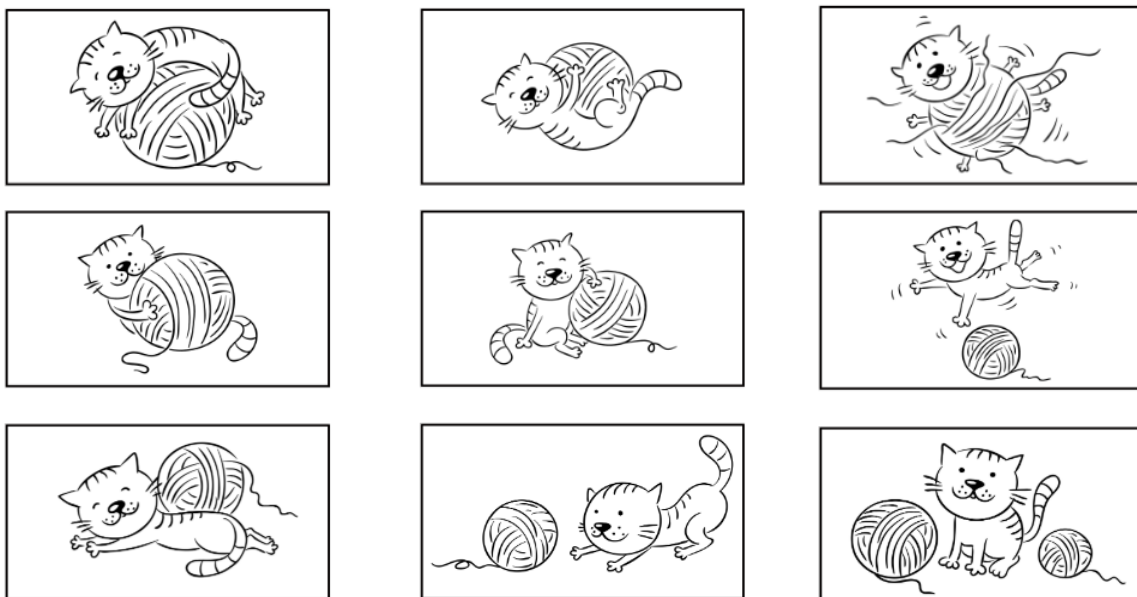

9. Pracovný list Kde je Max?

Po osvojení predložiek deti pracujú s pracovným listom *Kde je Max?* Objekty v spodnej časti PL deti vystrihnú a manipulujú s nimi podľa inštrukcií, ktoré sú zadávané učiteľom alebo deťmi jednotlivo.

Obmena: Učiteľ inštruuje deti: *Pracujte vo dvojici.* Dohliadne, aby si navzájom nevideli do pracovných listov. Jedno z detí umiestni objekty na svojom PL a zadáva inštrukcie druhému dieťaťu. Na záver si porovnajú svoje pracovné listy a zhodnotia správnosť riešenia.

Pracovný list 13 Kde je Max?

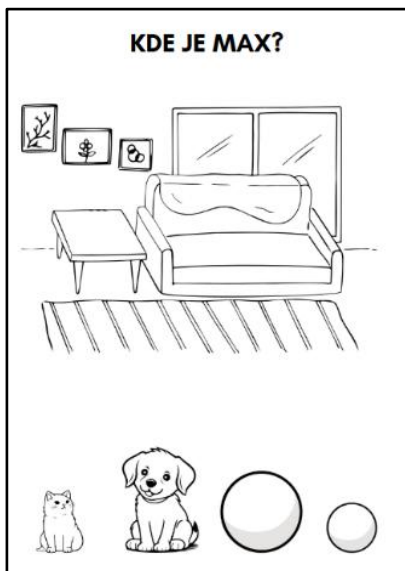

10. Záver lekcie

Učiteľ sa v závere opýta detí, ako sa cítia. Dialóg vedie k rozšíreniu slovnéj zásoby vyjadrujúcej emócie. *Som smutný/veselý/šťastný. Som unavená/veselá.* Pre vizualizáciu pocitov môže využiť pracovný list z úvodu lekcie. Napríklad:

U: *Ako sa cítiš?*

D: *Dobre/zle.*

U: *Si šťastný/veselý/smutný?*

D: *Áno, som./Áno, som veselý.*

U: *Sú Janko a Miško šťastní?*

D: *Áno, sú./Nie, nie sú.*

Následne sa učiteľ rozlúči s deťmi podaním ruky, zamávaním si a pod.

*Dovidenia, kamaráti,
dnešný deň sa už nevráti.
Zajtra príde opäť nový,
pondelkový, utorkový.**

Lekcia 3 U nás doma

Slovná zásoba:	obývačka, spálňa, kuchyňa, detská izba, kúpeľňa, záchod/toaleta/WC, chodba, šatník, mydlo, hrebeň, umývadlo, šampón, posteľ, vankúš, tanier, hrnček, vidlička, polica, obraz, umývať si zuby, umývať riad, spať, pozerieť, čítať, hrať sa, raňajkovať, vysávať, variť, piecť, obliekať sa,
Vetné väzby:	predložky na, pod, nad, vedľa, medzi
Funkčné frázy:	Ako sa máš? Kde bývaš?
Inštrukčný jazyk:	pomenuj, ukáž, choď, bež, skáč, podaj, vyber, pracuj sám, rozdeľ
Pomôcky:	2 plácačky, farebné loptičky, TEMA 2 Obr. Kde žijeme a čo robíme?, PL Izby v dome, PL Čo patrí do kuchyne?, PL Čo patrí do kúpeľne?

1. Privítanie

Deti v skupine privítame. Podľa situácie vyberieme vhodný variant textu.

*Vítam ťa, vítam vás,
vidíme sa spolu zas.*

Učiteľ kladie deťom otázky zamerané na sociálnu konvenčnú komunikáciu. *Ako sa máš? Kde bývaš? Bývaš v meste? Bývaš v paneláku/byte/dome? Je tvoj dom malý? Je tvoj panelák veľký/vysoký? Koľko vás je v rodine? Kto býva s tebou v dome/byte? Koľko izieb máte v dome?*

2. Pohybová aktivita bez slovnej odpovede

Učiteľ použije obrázkový materiál (TEMA 2 Obr. Kde žijeme a čo robíme?) – miestnosti v dome/ v byte. Postupne jednotlivé fotografie ukladá pred deti v širšom priestore triedy a jednoslovne pomenúva ich obsah: *obývačka, spálňa, kuchyňa, detská izba, kúpeľňa, záchod/toaleta/WC, chodba, šatník.*

Učiteľ aktivitu začne s obrázkami dvoch až troch objektov, postupne navyšuje ich počet v primeranom tempe. Zadáva pokyny najprv všetkým deťom a pomenúva objekty v základnom tvare, napríklad:

- **Ukáž kde je:** *spálňa, kuchyňa, detská izba, kúpeľňa, záchod/toaleta/WC, chodba, šatník.*
- **Chod'/bež/skáč:** *k/ku: spálni, kuchyni, detskej izby, kúpeľni, záchodu/toalete, chodbe, šatníku.*

Po osvojení slovnej zásoby môže učiteľ zadávať aj pokyny jednotlivým deťom, napríklad:

- **Anička, zober:** *spálňa, kuchyňa, detská izba, kúpeľňa, záchod/toaleta/WC, chodba, šatník*
- **Miško, polož na zem/na stôl:** *spálňa, kuchyňa, detská izba, kúpeľňa, chodba, šatník...*
- **Sandra, podaj učiteľov/Miškovi:** *spálňa, kuchyňa, detská izba, kúpeľňa, šatník...*



3. Hra Plácačka

Učiteľ pracuje s obrázkami miestností v dome/v byte (TÉMA 2 Obr. Kde žijeme a čo robíme): *Deti, rozdelíme sa na dva tímy.* Každý tím má svoju plácačku, deti stoja v rade a vždy prvý z nich beží k tabuli, na ktorej sú obrázky miestností.

1. kolo: Učiteľ povie určité slovo, napr. *kuchyňa, obývačka*. Vtedy dieťa, ktoré stojí prvé v rade jednotlivých tímov, pribehne čo najskôr k tabuli a plácačkou udrie na daný obrázok. Bod získava ten tím, ktorého člen správne udrie na pomenovaný obrázok ako prvý.
2. kolo: Učiteľ vyberá obrázky s predmetmi, ktoré sa bežne vyskytujú v jednotlivých miestnostiach, napr. *mydlo/hrebeň/umývadlo/šampón – kúpeľňa; posteľ/vankúš – spálňa; tanier/hrnček/vidlička – kuchyňa*, a pod. Bod získava ten tím, ktorého člen správne udrie obrázok miestnosti, kde sa daný predmet spravidla vyskytuje.
3. kolo: Učiteľ postupne vyberá obrázky činností charakteristické pre vybrané miestnosti v dome/v byte. Učiteľ ukáže obrázok a pomenuje činnosť, napr. *umývam si zuby, spím v posteli, pozerám televízor, čítam knihu, hrám sa s hračkami, raňajkujem, umývam riad, vysávam*, a pod. Bod získava ten tím, ktorého člen udrie na správny obrázok miestnosti činnosti ako prvý.

Pozn. pre učiteľa: Rolu učiteľa postupne môže prebrať niektoré z detí. Odpovede nemusia byť vždy jednoznačné, je na učiteľovi, ako body uzná a deťom ich zdôvodní, napr. *čítam knihu*. Ide o činnosť, ktorú možno vykonávať vo viacerých miestnostiach.

4. Hra V detskej izbe

Učiteľ navodí predstavu, že sa ocitneme v detskej izbe. Prostredníctvom pokynov precvičí používanie predložiek prostredníctvom hry s loptičkami. Deťom zadáva pokyny, napr. *Vezmi červenú loptu a polož ju na stôl*. Učiteľ v pokynoch obmieňa slovnú zásobu z predchádzajúcich lekcií.

Napríklad: *Vezmi modrú/žltú/zelenú/oranžovú/malú/veľkú loptičku a polož ju na/pod/medzi/za/pred/vedľa stoličku/poličku/tašku a pod.*

Keď už každé dieťa má v ruke loptičku, učiteľ zadáva pokyny, aby si všetky deti sadli na stoličky a loptičku kládli podľa pokynov učiteľa. Napríklad *Polož loptu na/pod/za/pred stoličku.*

Obmena: Ak deti zvládajú predložky v uvedenej aktivite, možno pokračovať v priestore triedy. *Skry loptu do vrecka. Polož loptu pod stoličku/za tašku/vedľa dvier/na okno/vedľa tvojej tašky/mojej knihy.*

Pozn. pre učiteľa: Rolu učiteľa postupne preberú deti. Pomenúvajú predmety a určujú ich polohu.

5. Pracovný list Izby v dome

Učiteľ zadá k vypracovaniu listu nasledovné pokyny: *Pracuj sám a...*

- *Nakresli červenú loptičku pod miestnosť, kde obedujeme.*
- *Nakresli modrú loptičku pod miestnosť, kde perieme.*
- *Nakresli zelenú loptičku pod obrázok, kde ukladáme veci.*
- *Nakresli červenú loptičku pod miestnosť, kde spíme.*
- *Nakresli dve červené loptičky pod miestnosť, kde pozeráme televízor.*
- *Nakresli dve modré loptičky pod miestnosť, kde sa umývame.*
- *Nakresli dve zelené loptičky pod miestnosť, kde varíme.*
- *Povedz, ktorú miestnosť sme neoznačili?*

Alebo môže učiteľ deti vyzvať, aby si vzájomne pomáhali: *Pomáhajte si.*

Pracovný list 14 Izby v dome



6. Pracovný list Čo patrí do kúpeľne? Čo patrí do kuchyne?

Učiteľ pomocou pracovných listov upevňuje slovnú zásobu predmetov, ktoré sa bežne nachádzajú v daných miestnostiach domu/bytu. Učiteľ zadáva otázky *Čo patrí do kúpeľne/kuchyne? Čo nepatrí do kúpeľne/kuchyne?*

Pracovní list 15 Čo patrí do kúpeľne? a Pracovní list 16 Čo patrí do kuchyne?



7. Záver

Učiteľ sa na záver lúči individuálne s každým dieťaťom, vybraným gestom a básničkou.

*Dovidenia, kamaráti,
dnešný deň sa už nevráti.
Zajtra príde opäť nový,
pondelkový, utorkový.**

Lekcia 4 Moja škola, moja trieda – miesto, kde sa učím

Slovná zásoba:	dvere, okno, stôl, tabuľa, radiátor, lavica, stolička, strop, žalúzie, svietidlá, fixky, ceruzka, peračník, školská taška, zošit, učebnica, pravítko, pastelky, lepidlo, lepiaca páska, koberec, skriňa, nožnice, kniha, hodiny, guma, strúhadlo, pero, stena, trieda, strihať, lepiť, kresliť, skladať, otáčať, nahor, nadol, ten, tá, to, tu, sem, môj, tvoj, náš, váš
Vetné väzby:	nie je/sú (zápor slovesa byť)
Funkčné frázy:	Čo je to? Čí/čia/čie je to?
Inštrukčný jazyk:	polož, nalep, strihaj, skladaj, spoj
Pomôcky:	bežné predmety a pomôcky v triede, šatka, TÉMA 2 Karty Kde je mačka?, PL Škola a trieda

1. Privítanie

Deti v skupine privítame. Podľa situácie vyberieme vhodný variant textu.

*Dobré ráno, deti milé,
radujme sa z tejto chvíle.
Dievčatá aj chlapci hraví,
slniečny deň všetkých zdraví.
(daždívny deň všetkých zdraví).**

2. Pohybová aktivita bez slovnej odpovede: Objekty v triede

Čo je to? Čo sú to?

Učiteľ ukazuje na jednotlivé objekty v triede a pomenúva ich niekoľkokrát v rôznom poradí, napr. *To je lavica. To je okno. (stôl/stolička/tabuľa). To sú dvere. To sú hodiny. To sú nožnice.* Zadáva pokyny najprv všetkým deťom, neskôr adresne jednotlivo, napríklad:

- **Ukáž, kde je:** okno, stôl, tabuľa, radiátor, lavica, stolička, strop, žalúzie, svietidlá, fixky, ceruzka, peračník, školská taška, zošit, učebnica, pravítko, pastelky, lepiaca páska, nožnice, pero, stena.
- **Chod'/bež'/skáč':** k/ku: oknu, stolu, tabuli, radiátoru, lavici, stoličke, a pod.
- **Zober:** fixy, ceruzka, peračník, školská taška, zošit, učebnica, pravítko, pastelky, lepiaca páska, nožnice, pero.
- **Zober a polož:** zober pero a polož ho do tašky, zober pravítko a polož ho do zošita, zober pastelky a polož ich na okno, a pod.

3. Pohybová aktivita so slovnou odpoveďou: Objekty v triede

Aktivita nadväzuje na poslednú inštrukciu v predchádzajúcej úlohe. Učiteľ vyzve deti, aby odpovedali na otázku *Kde je pravítko/pero/pastelky?* vetnou predložkovou väzbou *Pravítko je v zošite. Pastelky sú na okne. Pero je v taške. A pod.*

Pozn. pre učiteľa: V prípade, že deti neisto určujú predložkové väzby, je vhodné vrátiť sa ku hre s kartičkami *Kde je mačka?* z lekcie 2. Učiteľ dbá na správnosť tvarov podstatných mien v predložkových spojeniach, avšak slovne neupozorňuje na chybu. Správne vetné spojenie len uvedie zopakovaním vety po dieťati. **D:** *Pastelky je na okne./Pastelke sú na okne.* **U:** *Áno, pastelky sú na okne.*

4. Aktivita s reálnymi predmetmi v triede: Čí/čia/čie je to?

Pod šatkou sú umiestnené predmety. Niektoré patria deťom, iné doplňuje učiteľ podľa možností. Deti hmatom zisťujú, ktorý predmet majú v rukách. Precvičujú sa otázky a odpovede:

Čo je to? – To je... Je to pero?/Je to kniha? Áno, je to... Nie, nie je to.

*Čo je to? **To je moja - tvoja kniha/ ceruzka/taška/lavica/guma/lepiaca páska** (ženský rod).*

***To je môj zošit** (mužský rod). **To je moje/tvoje pero** (stredný rod).*

Uhádnuté reálne predmety môžu ukladať a triediť podľa gramatických rodov *ten zošit/peračník, tá ceruzka/taška/guma/lepiaca páska; to pero alebo podľa vlastníctva môj zošit/peračník, moja ceruzka/taška/guma/lepiaca páska alebo aj Jankina ceruzka/taška/guma/lepiaca páska, Petrov zošit/peračník.* Učiteľ vždy výpoveď dieťaťa potvrdí *Áno, je to Petrov zošit.* Rovnako postupuje aj v prípade, že dieťa urobí gramatickú chybu, avšak neupozorňuje na ňu.

Pozn. pre učiteľa: Počas aktivity využívame vizuálnu podporu plagátu (ten, tá, to) s farebným rozlíšením rodu. Učiteľ vyzýva deti, aby pomenovali, čo vidia na plagáte tak, že predmet pomenuje a dieťa príde na plagát ukázať. Môže pomenúvať farby predmetov alebo iné asociácie na upevňovanie gramatických rodov. *To je modrá kniha. Tá kniha je modrá . To je môj zošit. Ten zošit je zelený.* Ide o precvičovanie otázok a odpovedí: 1. *Čo je to? To je... 2. Je to pero?/Je to kniha? Áno, je to kniha. Nie, nie je to.*

5. Pohybová aktivita – Pravda alebo lož

Učiteľ ukáže deťom obrázok detskej izby, ktorý postupne sprevádza výroky, na ktoré dieťa reaguje pohybom: Pravda (stojím) /lož (čupnem si). Ukážka výrokov:

- *Na stene visia hodiny.*
- *Na pracovnom stole je počítač.*
- *V izbe sú dve stoličky.*
- *Kniha leží na posteli.*
- *Na okne nie sú kvety.*
- *Gitara je vedľa postele.*
- *Mačka sedí na stoličke.*
- *Macko leží pod stoličkou.*
- *Na tabuli je krieda.*
- *Za oknom je mačka.*
- *Pri dverách je zošit.*

Pozn. pre učiteľa: Podľa úrovne jazykových spôsobilostí detí sa učiteľ môže zamerať aj na väčšie detaily a vymýšľať vlastné tvrdenia.

6. Hra

Učiteľ rozdelí deti do dvoch súťažiacich tímov. Deti sa zoradia za sebou do zástupu.

Variant 1. Na znamenie (tlesknutie) prví z tímov vybiehajú pre predmet (obrázkovú kartu), ktorý učiteľ pomenuje (napr. zošit, pero, lopta). Člen tímu, ktorý príbehne ako prvý, získava jeden bod pre svoj tím, ak vyberie správne pomenovaný predmet.

Variant 2. Učiteľ použije predmety rôznych farieb, postup hry je rovnaký. Učiteľ zadáva predmety s prívlastkom, t.j. prídavným menom, napr. *modrý zošit, červená lopta, biela stuha* atď.

7. Pracovný list Škola a trieda

Deti pracujú s PL Škola a trieda. Učiteľ venuje pozornosť priestorovej orientácii na ploche pracovného listu. Pýta sa *Ktorý predmet je na obrázku najvyššie? Čo je to? Čo vidíš pod ním? Ktorý predmet je nad gumou? Čo je medzi taškou a zošitmi? Sú obrázky predmetov vpravo alebo vľavo?*

Po rozhovore s deťmi zadá nasledovné inštrukcie:

1. *Ukazujem na slová, ktoré čítam. Čítam zhora nadol. Začnem slovom napísaným hore. Počúvaj a sleduj. (Pauza).*
2. *Prečítam slovo, spoj slovo s obrázkom predmetu.*

Pozn. Učiteľ zadáva inštrukcie pomaly a s pauzami.

Pracovný list 17 Škola a trieda

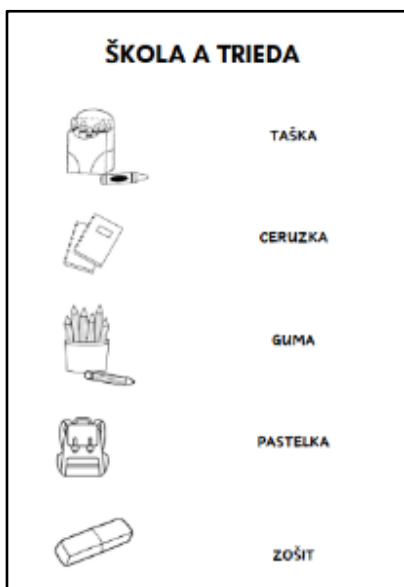

8. Záver

Učiteľ sa v závere opýta detí, ako sa cítia. Dialóg vedie k rozšíreniu slovnej zásoby vyjadrujúcej emócie. Som smutný/veselý/šťastný. Som unavená/veselá/. Pre vizualizáciu pocitov môže využiť pracovný list z úvodu lekcie. Napríklad:

U: *Ako sa cítiš?*

D: *Dobre/zle.*

U: *Si šťastný/veselý/smutný?*

D: *Áno, som./Áno, som veselý.*

U: *Sú Janko a Miško šťastní?*

D: *Áno, sú./Nie, nie sú.*

Následne sa učiteľ rozlúči s deťmi podaním ruky, zamávaním si, a pod.

*Dovidenia, kamaráti,
dnešný deň sa už nevráti.
Zajtra príde opäť nový,
pondelkový, utorkový.**

Lekcia 5 Kde pracujú moji rodičia?

Slovná zásoba:	povolanie, lekár, učiteľ, pekár, cukrár, hasič, policajt, stavbár, murár, predavač, kvetinárka, kuriér, veterinár, modelka, moderátor, kozmonaut, pracovať, pomáhať, učiť, hasiť, piecť, opravovať, maľovať, stavať, liečiť, variť, doručovať, robiť, vyrábať, chcieť, nemocnica, škola, obchod, hasičská stanica, ambulancia, farby, náradie, uniforma, injekcia, lekárneň, polícia, riadok, stĺpec, oheň, požiar, stĺpec, prvý/druhý/tretí
Vetné väzby:	ja som lekár/učiteľka, chcem byť lekár/učiteľka, chcem sa stať lekárom/učiteľkou
Funkčné frázy:	Kde pracuje?
Inštrukčný jazyk:	pomenuj, ukáž, bež, prirad', nájdi, obráť lícom nadol
Pomôcky:	2 plácačky, fotografie TEMA 2 Foto Čo robí? TEMA 2 Foto Kde žijeme, PL Kto to robí?, TEMA 2 Pexeso (časť Povolania)

1. Privítanie a naladenie na tému

Deti v skupine privítame. Podľa situácie vyberieme vhodný variant textu.

*Dobrý deň vám kamaráti.
Dnešný/á štvrtok/streda... sa už kráti.
Budeme sa spolu hrať,
povolania spoznávať!*

Učiteľ kladie deťom otázky zamerané na sociálnu konvenčnú komunikáciu. *Ako sa máš? Čo rád robíš? Čo rada robí tvoja mama? Čo rád robí tvoj otec?*

2. Pohybová aktivita bez slovnej odpovede

Učiteľ vyberá fotografie povolání: učiteľka/pekár/lekár/hasič/maliarka/predavač/policajtk. Nahlas ich pomenuje a pripína ich na tabuľu alebo ukladá na zem do dvoch skupín podľa ženského a mužského gramatického rodu.

Učiteľ ukazuje na jednotlivé povolania a pomenúva ich niekoľkokrát v rôznom poradí, napr. **Ona je učiteľka/maliarka/predavačka/policajtk. On je pekár/lekár/hasič/policajt/maliar.** Zadáva pokyny najprv všetkým deťom, neskôr adresne jednotlivo, napríklad:

- **Ukáž, kde je učiteľka/pekár/lekár/hasič/modelka/predavač/policajtk,** atď.
- **Chod' k fotografii, na ktorej je pekár/lekár/hasič/moderátor/predavač/policajtk,** atď.
- **Obráť fotografiu, kde je pekár/lekár/hasič/kuriér/predavač/policajtk,** atď.

Na konci aktivity sú všetky karty obrátené obrázkom nadol.

3. Dialogická hra: Čo robí?

Aktivita nadväzuje na predchádzajúcu. Učiteľ otočí jednu kartu obrázkom nahor. Vyzve deti, aby pantomímou zahrali povolanie, ktoré je na obrázku Napodobni povolanie. Po zahrání pantomímy deti jedno za druhým povedia, aké povolanie napodobnili. *Ja som lekár/ka. Ja som hasič/ka.*, atď. Ďalším krokom v aktivite je rozšírenie slovnej zásoby o slovesá v dialógu:

U: *Čo robí lekár? Zopakuj. Deti zopakujú otázku.*

U: *Lekár lieči ľudí. Zopakuj. Deti zopakujú odpoveď.*

U: *Čo robí hasič? Zopakuj. Deti zopakujú otázku.*

U: *Hasič hasí oheň/požiar. Zopakuj. Deti zopakujú odpoveď.*

Pozn. pre učiteľa: Návrik dialógov učiteľ vedie a prispôsobuje podľa jazykovo-komunikačnej úrovne schopností detí. Napríklad: Čo robí lekár? Lekár lieči ľudí. Lekár meria tlak. Lekár predpisuje lieky. Čo robí kuriér? Kuriér doručuje balíky. Kuriér šoféruje auto. Kuriér nakladá balíky/tovar.

4. Aktivita s gramatikou

Aktivitu v ďalšom kroku rozvíjame vetnou väzbou *chcem byť/chcem sa stať*. Učiteľ vyzve jedno dieťa, aby si vybralo povolanie, predviedlo ho pantomimicky. Úlohou ostatných je uhádnuť povolanie a pomenovať ho. Nasleduje návrik dialógov s cieľom osvojovania vetných väzieb. Učiteľ dbá, aby sa v dialógu vystriedali všetky deti. Učiteľovu rolu môžu postupne prevziať deti.

Dialóg 1

U: *Chceš byť lekárkou/hasičom/učiteľkou?*

D: **Áno, chcem. Nie, nechcem.**

Dialóg 2

U: *Čím chceš byť?*

D: **Chcem byť** učiteľkou/hasičom/hackerom.

Dialóg 3

U: *Čím sa chceš stať?*

D: **Chcem sa stať** učiteľkou/hasičom/hackerom.

5. Hra Kde pracujú moji rodičia?

Po triede sú rozložené obrázky budov a objektov (fotografie TÉMA 2 Foto Kde žijeme). Učiteľ pomenuje povolanie a postupne vyzýva deti jednotlivo, aby plácačkou označili správny objekt. V nasledovnom kroku učiteľ rozdelí deti do dvoch tímov. Každý tím má jednu plácačku. Hra prebieha v kolách. Prvý člen tímu po vypovedaní povolania učiteľom beží k obrázku a plácačkou označí správny objekt. Vyhráva ten tím, ktorého člen dobehne prvý.

Slovná zásoba: *učiteľka/škola, predavačka/obchod, hasič/hasičská stanica, murár/stavba, lekár/nemocnica, programátor/kancelária, kuriér/e-shop, veterinár/ambulancia.*

Učiteľ vedie dialóg s deťmi, ponecháva priestor pre spontánne odpovede detí.

U: *Kde pracuje tvoj otec/tvoja mama/teta?*

D: *Moja mama pracuje v lekárni.*

U: Čo robí v práci tvoja mama?

D: Predáva lieky./Nosí poštu./Informuje./Upratuje./Varí./Roznáša obed.

Pozn. pre učiteľa: Učiteľ používa slovnú zásobu v závislosti od situácie a aktuálneho sociálneho zloženia detí v skupine. Slovná zásoba môže byť rozšírená alebo zúžená (v nemocnici nepracujú len lekári a zdravotné sestry, ale aj upratovačka, zdravotník, sanitár, informátor a pod.). Učiteľ sa takto vyhne jednostrannému pohľadu a stereotypom.

6. Pracovný list Kto to robí?

Deti pracujú s PL *Aké je to povolanie?* Učiteľ sa zameriava na orientáciu na ploche listu. V riadku ide o rozlišovanie: **prvý/druhý/tretí riadok**. Rovnako je to v prípade rozlišovania stĺpcov: **stĺpec vľavo/v strede/vpravo**.

Aktivitu učiteľ začne predstavením pojmov riadok a stĺpec s vizuálnou oporou pracovného listu a konkrétnym názorným ukazovaním. **Toto je riadok. Toto sú riadky. Toto je stĺpec. Toto sú stĺpce.** Učiteľ porozumenie overuje ďalšími inštrukciami. **Ukáž na prvý/druhý/tretí riadok. Ukáž na stĺpec vľavo/v strede/vpravo.**

Po osvojení uvedenej slovnej zásoby sa učiteľ vráti k téme povolania. Vyzve deti, aby rozmiestňovali obrázky z pexesa T2 Pexeso (Povolania) do riadkov a stĺpcov podľa pokynov.

- Ukáž na **prvé políčko v prvom riadku**. Ja prečítam, čo je tam napísané. Stavia domy. Kto stavia domy? Nájdi obrázok. Polož ho tam. Učiteľ zopakuje otázku *Kto stavia domy?* Deti odpovedajú *stavbár/murár*.
- Ukáž na **tretie políčko v prvom riadku**. Prečítam, čo je tam napísané. Pečie koláče. Kto pečie koláče? Nájdi obrázok. Polož ho tam. Učiteľ zopakuje otázku *Kto pečie koláče?* Deti odpovedajú *pekár/pekárka/cukrár/cukrárka*.
- Ukáž na **prvé políčko v treťom riadku**. Prečítam, čo je tam napísané. Robí kytice. Kto robí kytice? Učiteľ zopakuje otázku *Kto robí kytice?* Deti odpovedajú *kvetinár/kvetinárka*.

Učiteľ pokračuje uvedeným postupom až do vyplnenie celého pracovného listu.

Pracovný list 18 Kto to robí?

KTO TO ROBÍ?		
STAVIA DOMY	LIEČI ZVIERATÁ	PEČIE KOLÁČE
LIEČI LUDÍ	UČÍ V ŠKOLE	VARÍ JEDLÁ
ROBÍ KYTICE	DORUČUJE LISTY	POMÁHA V NÚDZI

Pozn. pre učiteľa: V prípade, že pre deti je hra stále náročná, pomocou slovných vyjadrení **prvý/druhý/tretí riadok, stĺpec vpravo/vľavo/v strede**, učiteľ môže zvoliť len základný variant hry Bingo. Po vyplnení políčok v hre učiteľ nahlas komentuje a ukazuje, čo má dieťa usporiadané **v riadkoch a stĺpcoch** pre porozumenie týchto pojmov.

7. Záver

Učiteľ sa na záver lúči s deťmi podaním ruky, zamávaním, pozdravom, básničkou a pod.

Dovidenia, už je čas,

O týždeň/o dva dni, stretneme sa zas.

Zhrnutie témy 2

Pomôcky: lopta pre každé dieťa, TÉMA 2 Pexeso (časť Povolania, časť Miesta a objekty), ilustrácie k príbehu Poranená labka

1. Privítanie

Deti v skupine privítame. Podľa situácie vyberieme vhodný variant textu.

*Vítam ťa, vítam vás,
vidíme sa spolu zas.*

Učiteľ kladie deťom otázky zamerané na sociálnu konvenčnú komunikáciu. *Ako sa máš? Aký je deň v týždni? Ako sa cítiš?*

Pozn. pre učiteľa: Učiteľ vytvorí deťom priestor pre zdieľanie emócií v rôznych variantoch: *Vyjadri pohybom. Vyber farbu, ktorá „povie“ ako sa cítiš. Kde chceš teraz byť?*

2. Hra Čo je to? Kde je to?

Učiteľ drží v ruke loptu a s deťmi stojí v kruhu. Postupne hádže deťom loptu. To dieťa, ktorému loptu hodí, ukáže rukou na ľubovoľný objekt v triede, napríklad na stoličku a opýta sa ostatných **Čo je to?** Deti odpovedajú. Následne sa učiteľ pýta *V ktorých izbách/miestnostiach môže byť stolička?* Deti jednotlivito na vyzvanie učiteľa odpovedajú *v kuchyni/v kancelárii/v jedálni/ v detskej izbe*. Cieľom hry je zopakovanie slovnej zásoby z témy.

Pozn. pre učiteľa: Učiteľ dbá na odlišnosť jednotného a množného čísla. U: Čo je to? D: To je okno. U: Čo sú to? D: To sú dvere.

3. Hra s gramatikou Kde je lopta?

Deti sedia v kruhu na stoličkách. Učiteľ rozdá každému dieťaťu loptičku. Zadáva pokyny k precvičeniu predložkových väzieb: *Polož loptu pod stoličku/vedľa stoličky/na stoličku/medzi dve stoličky/za stoličku/nad stoličku a pod.*

Rolu učiteľa môže neskôr prebrať dieťa. Stoličku možno nahradiť inými predmetmi, prípadne hra môže prebiehať vo veľkom priestore. *Loptička je pri dverách/ pod tabuľou/za dverami/pred jedálňou/na polici.*

Pozn. pre učiteľa: V tejto aktivite môže učiteľ využiť kartičky Cesty do Hláskova 3 Kde je to? V závislosti od toho, aké hry deti preferujú. Prípadne je možné využiť kartičky Kde je mačka? z lekcie 2.

4. Príbeh Poranená labka

Učiteľ číta príbeh. Deti sledujú dej príbehu s vizuálnou oporou ilustrácií.

Tomáš býva v paneláku na prvom poschodí. Každý deň chodí do parku s verným psom Maxom. Aj teraz je v parku. Max behá a Tomáš za ním. Max beží okolo mláky, popod lavičku,

vedľa jazera a sadne si pred strom. Tomáš smelo prebehne cez mláku, okolo lavičky a schová sa za strom. Naháňačka a schovávačka ich baví. Zrazu Max smutne zakňučí. Tomáš k Maxovi hneď príbehne. Hladká ho, utešuje a zisťuje, čo sa deje? Keď sa dotkne jeho labky, Max kňučí viac a viac. „Máš poranenú labku. Viem, kto nám pomôže.“ Zverolekár si Maxovu labku dôkladne prezerá. „Má len malú ranu, ošetrím ju,“ upokojí Tomáša. Ten pozorne sleduje, ako zverolekár ošetruje.

„Budeš musieť chvíľu odpočívať, kamarát,“ hovorí Tomáš a hladká Maxa. Max vďačne zavrtí chvostom a oblizuje Tomášovi ruku. „Si najlepší pes na svete!“ zvolá Tomáš. „Neboj sa, čoskoro sme v parku zas.“

Otázky k príbehu:

Kde sa hrá Max a Tomáš?

Prečo idú k zverolekárovi?

Čo má Max poranené?

Čo robí zverolekár?

Čo bude musieť Max chvíľu robiť?

Kto pomáha zvieratám?

Kto pomáha ľuďom, ak sú zranení/ chorí/ slabí?

Učiteľ nadviaže na predchádzajúcu aktivitu so zameraním na rodové rozlišovanie názvov povolání.

Kto pomáha Maxovi? Zverolekár alebo zverolekárka?

K rodovému rozlíšeniu učiteľ použije farebné symboly zobrazené na plagáte (vizuálna opora).

Prostredníctvom otázok si deti zopakujú názvy povolání v mužskom a ženskom gramatickom rode.

Otázky ku komunikácii:

Kto pomáha hasiť požiar?

hasič/hasička

Kto pomáha ošetrovať ľudí?

lekár/lekárka

Kto pomáha pri nehode?

policajt/policajtka/záchranár/záchranárka

Kto varí v reštaurácii?

kuchár/kuchárka

Kto učí v škole?

učiteľ/učiteľka

Kto predáva v obchode?

predavač/predavačka

Kto roznáša balíky?

poštár/poštárka, kuriér/kuriérka

5. Hra Pexeso

Učiteľ dá deťom na výber – Pexeso Miesta a objekty a Pexeso Povolania. Hra prebieha klasickým spôsobom. Deti hľadajú rovnaké páry a pomenúvajú ich.

Obmena: Pexeso s výzvou

Hráč, ktorý nájde dvojicu, plní ešte ďalšiu úlohu.

Pexeso Povolania: Dieťa pohybom vyjadří činnosť v povolání. Napr. *fotograf fotí/ cukrárka zdobí...*

Pexeso Miesta a objekty: Dieťa slovnou vyjadří činnosť, ktorá sa viaže na daný objekt. Napr. pre pár pexesa s fotografiou parku dieťa môže povedať: *hrať sa/prechádzať sa/oddychovať/behať/sediť.*

6. Záver

V závere lekcie učiteľ sa vráti k téme povolania otázkou *Čím chceš byť?* Deti odpovedajú *Chcem byť/Chcem sa stať kozmonautom/kuriérom/poštárom/kozmonautkou/kuriérkou/modelkou*.

Deti môžu vypočuť pieseň *Čím chceš byť?*² Učiteľ dá deťom priestor pre spontánne reakcie – tanec, spievanie refrénu, prípadne im na záver položí otázku *O ktorých povolaniach sa v pesničke spievalo?*

² Pieseň *Čím chceš byť?* Miro Jaroš: <https://www.youtube.com/watch?v=5W-jt6syFxt>

TÉMA 3: SPOZNÁVAME A OBJAVUJEME

SLOVNÁ ZÁSoba

symbol	predmet	miesto	záhrada
znak	rastlina	vzduch	stolička
rieka	strom	les	rastlina
huba	hory	nížina	šiška
obloha	vietor	plody	konár
stonka	konár	voda	kvapka
pôda	tráva	koreň	skala
kameň	svetlo	tma	kvet
sneh	dážď	vietor	mráz
ročné obdobie	jar	leto	jeseň
zima	mraky	semafor	doprava
dopravný prostriedok	auto	autobus	bicykel
vlak	lietadlo	vrtuľník	loď
električka	trolejbus	kolobežka	raketa
zastávka	cesta	križovatka	doprava
snehuliak	vzduch	búrka	koľajnice
hasičské auto	sanitka	taxík	dodávka
osobné/nákladné auto	smetiarske auto	helikoptéra	les
jazero	rybník	mlyn	fontána
rieka	ihrisko	panelák	premávka
chodec	cyklista	pilot	chodník
gaštan	potok	krík	turistika
značka	smer	trávnik	listy
mach	záchranárska/vojenská	lístok	riadok
kalendár	stupeň Celzia	počasie	teplomer
krajina	poriadok	sprievodca	letisko
mesto	šofér	slovenčina	výlet
svadba	divadlo		
čítať	ležať	prechádzať sa	smiať (sa)
cvičiť	hrať	počítať	učiť sa
bicyklovať (sa)	mrznúť	pršať	snežiť
stáť	zastaviť	vpravo	vľavo

jazdiť	cestovať	plávať	lietať
fúkať	viať	športovať	tancovať
svietiť	kvitnúť	páliť	opadávať
tlieskať	dupať	kolobežkovať (sa)	klopať
strihať	púšťať (vodu)	listovať	kráčať
pískať	robiť	lúskať	volať
očakávať	predpovedať	nájsť	pomôcť
spoznávať	nastupovať	vystupovať	vyznačiť
zistiť	listovať		

dopredu	dozadu	hore	dole
tu	tam	teplo	chladno
dnu	von(ku)	často	

horúci	studený	ľubovoľný	lesný
nebezpečný	vlastný	okrúhly	hranatý
pichľavý	ostrý	tupý	svieži
chladný	teplý	rôzny	jasný
hustá (premávka)	hladký	drsný	ťažký
ľahký	tvrdý	mäkký	ohybný
pevný	guľatý	oblúbený	jemný
silný	slabý	vonku	

VETNÉ VÄZBY

Rád/Rada by som	Aký/aká/aké je to?	Je/nie je
-----------------	--------------------	-----------

FUNKČNÉ FRÁZY

Dávaj si pozor!	Ako nájdem cestu?	Akú máš náladu?
Aké je počasie?	Ďakujem za pomoc.	Pomôžem ti?
Ja mám/nemám.	Kto má?	Akej farby sú....?
Mám/nemám rád	Páči/nepáči sa mi...	Aké je ročné obdobie?
Prosím vás, kedy ide autobus?	Koľko je hodín?	Prosím si lístok do...
Stoj!	Ako sa dostanem/nájdem..?	Kde je/kde nájdem...?
Kedy/ o koľkej ide autobus?		

INŠTRUKČNÝ JAZYK

Pracuj sám.	Nájdí.	Pomenuj.
Pracuj(te) vo dvojici.	Zakrúžkuj.	Spoj.
Opakuj po mne.	Zisti.	Pracujme spolu.

Spočítaj.

Vypočítaj.

Pozoruj.

Zaznamenaj..

Zaznač farbou.

Prečítaj.

Označ.

Počúvaj.

Pozri.

Obráť obrázok lícom nadol.

Porovnaj.

Porozprávaj.

Znázorni.

Odmeraj/Zmeraj.

Opíš.

Zapíš k správne mu symbolu.

Hádaj.

Podčiarkni.

Lekcia 1 Príroda okolo nás

Slovná zásoba:	les, rieka, potok, strom, rastlina, krík, chodník, turistika, značka, smer, trávnik, listy, konár, fúkať, viať, tancovať, dnu, von, gaštan, kameň, obloha, mraky, slnko, dážď, vietor, vzduch, hladký, drsný, ťažký, ľahký (hmotnosťou), tvrdý, mäkký, ohybný, guľatý, pevný, dnu, von, jasný, svietiť, mach, koreň, šiška, list, tráva, snežiť, kvitnúť, teplo, páliť, opadávať, vonku
Vetné väzby:	Aký/Aká/Aké je to? Je/nie je.
Inštrukčný jazyk:	pozri, pomenuj, pozoruj, porovnaj, hádaj
Pomôcky:	šatky, reálne predmety z prírody, laminované kruhy-červený, modrý, oranžový

1. Privítanie

Deti v skupine privítame. Podľa situácie vyberieme vhodný variant textu.

*Na každý deň v roku,
mám úsmevu trochu.
Zaželať ti dobrý deň,
a pritom sa usmejem.*

Učiteľ rozvíja dialóg *Aký je dnes deň? Ako sa máš? Akú máš náladu? Ako sa ti darí? Na čo sa tešíš?*

2. Naladenie na tému Čo vidíme z okna

Učiteľ začne aktivitu *otázkami Kde sme? Vhodné je objasnenie slov – dnu/von(ku)*. Vyzve deti, aby pomenovali všetko, čo vidia v triede: *Pozri a pomenuj, čo je v triede*. Deťom objasní týmto spôsobom, že sú dnu. Prizve deti k oknu a pomenúva jednotlivé pozorovateľné prírodné objekty *strom, listy, konáre, krík, trávnik, obloha, mraky, slnko, dážď, vzduch* a pod. Týmto spôsobom objasní, že sú to predmety **von/vonku**.

Pozn. pre učiteľa: Ideálne by bolo slovnú zásobu predstaviť priamo v prírodnom prostredí blízko výučbového objektu. Učiteľ vychádza v predstavovaní slovnej zásoby z reálneho prostredia. V prípade mestskej časti zopakuje s deťmi slovnú zásobu budov a objektov.

3. Hra Prírodniny

Učiteľ prinesie v krabici (zakrytej šatkou) prírodniny v nižšom počte, ktorých vlastnosti sa dajú porovnať v protiklade **hladký – drsný; ťažký – ľahký (hmotnosťou); tvrdý – mäkký, ohybný – pevný**. Zvoliť môže napr. *kamienky, malé konáriky, listy, gaštany, šišky, kvety, tráva* a pod. Každé dieťa si vyberie jeden predmet, ktorý pomenuje (ak ho pozná) alebo ho pomenuje učiteľ. Prírodninu si deti v kruhu podávajú a opakujú jej názov. Po prvom kole učiteľ pridáva vlastnosti predmetu v slovnom vyjadrení **gaštan je guľatý, konár je pevný, kameň je drsný, kameň je ťažký, list je ľahký, šiška je tvrdá, mach je mäkký, list je ohybný, konár je pevný** a pod. Následne učiteľ v dialógu upevňuje slovnú zásobu prídavných mien použitím inštrukcie **Porovnaj**.

Dialóg 1

U: Čo je **tvrdý**? D: Kameň je **tvrdý**.

U: Porovnaj: Čo je **mäkké**? D: Mach je **mäkký**. Atd'.

Dialóg 2

U: Je konár mäkký? D: Konár **nie je** mäkký.

U: Je šiška ohybná? D: Šiška **nie je** ohybná.

Dialóg 3

U: Čo všetko si **predstavíš**, keď poviem **kameň**.

D: **Cesta/rieka/hory/ ťažký/ tvrdý/veľký/malý** a pod.

U: Čo všetko si predstavíš, keď poviem **konár**.

D: **Strom/les/hory/hniezdo**.

Pozn. pre učiteľa: Variant dialógu učiteľ vyberá podľa jazykovo-komunikačnej úrovne detí. Učiteľ ponechá priestor deťom pre spontánny dialóg a voľné asociácie rešpektujúc ich aktuálnu slovnú zásobu.

4. Hra Hádaj, na čo myslím

Učiteľ povie deťom, že myslí na jeden predmet (prírodninu). Úlohou detí je uhádnuť, na čo myslí: *Hádaj, na čo myslím*. Platí pravidlo, že deti môžu na hádanie položiť najviac 3 otázky. Učiteľ môže odpovedať len **áno/nie**. Deti tvoria otázky, napríklad: *Je to guľaté/mäkké/tvrde? Je to žlté/biele? Je to šiška/konár/mach?* Rolu učiteľa následne preberie jedno z detí a postupne sa vystriedajú.

Hra môže prebiehať viacerými spôsobmi. Deti môžu hrať v tímoch s udeľovaním bodov za uhádnutie a pod.

5. Hra s gramatikou Prírodne v prírode

Učiteľ upevní gramatický rod v hre otázkami, ktoré tvoria deti. Zadá deťom inštrukciu Pýtajte sa tak, aby sa otázka začínala slovom **aký** alebo **aká**, alebo **aké**. **Aký je konár? Aký je mach? Aká je šiška? Aké je počasie?**

Každé dieťa si vyberie jednu prírodninu a tvorí k nej otázky. Zároveň na zemi sú rozložené tri farebné kruhy, ktoré symbolizujú gramatické rody. **Modrý kruh – aký, červený kruh – aká a oranžový – aké**. Po zodpovedaní otázky ostatnými deťmi predmet vložia do správneho kruhu.

6. Hra V lese

Učiteľ sa s deťmi zahrá „živé obrazy“. Zadá inštrukciu. Vyber si jeden predmet alebo prírodninu a vyjadri ju pohybom. Ostatní hádajú, čím je. Deti sa zároveň pýtajú *Čo som? Strom. Po uhádnutí sa môžu pýtať ďalej Aký som strom? Aký som kameň?* A pod.

Pozn. pre učiteľa: Ide o tvorivú aktivitu. Učiteľ môže inšpirovať deti na základe svojich skúseností a fantázie. V prípade náročnosti hry učiteľ zadáva iba inštrukcie na pantomimické stvárnenie a deti vyjadrujú telom a pohybom objekty v prírode. Napr. **Zahraj/znázorni ťažký kameň. Zahraj/znázorni suchý list. Zahraj/znázorni mäkký mach.**

7. Záver

Učiteľ sa na záver lúči s deťmi podaním rúk a básničkou.

*Dovidenia, kamaráti,
dnešný deň sa už nevráti.
Zajtra príde opäť nový,
pondelkový, utorkový.**

Deti sa lúčia pozdravmi *čau, ahoj, dovidenia a spoločensky konvenčnou frázou tešíme sa na budúce stretnutie, prajem pekný víkend, pekný zvyšok dňa, dovidenia pozajtra, pozdravujem vás, pozdravte súrodencov a pod.*

Lekcia 2 Ročné obdobia a počasie

Slovná zásoba:	fúkať, snežiť, mrznúť, svietiť, teplo, búrka, chladno, jar, leto, jeseň, zima, ročné obdobie, počasie, teplomer, často, obľúbený, teplomer, snehuliak, voda, tvrdý, mäkký, ohybný
Vetné väzby:	Je chladno. Je teplo. Fúka vietor. Sneží. Prší. Svieti slnko. Mrzne./Je mráz.
Funkčné frázy:	Aké je dnes počasie? Aké je ročné obdobie?
Inštrukčný jazyk:	pozri, pozoruj, zmeraj, zaznamenaj, obráť obrázok lícom nadol, zakrúžkuj, zaznač farbou, označ, prečítaj, nakresli, pracuj sám
Pomôcky:	TÉMA 3 Obr. Ročné obdobia; TÉMA 3 Karty Symboly – Počasie; PL Aké je dnes počasie?; šatky, farebné stuhy, reálne predmety z prírody

1. Privítanie

Učiteľ rozvíja s deťmi dialóg *Aký je dnes deň? Ako sa máš? Akú máš náladu? Na čo sa tešíš?* Následne vyberie vhodný variant textu.

*Na každý deň v roku,
mám úsmevu trochu.
Zaželám ti dobrý deň,
a pritom sa usmejem.*

2. Aktivita Prírodniny

Učiteľ začne aktivitu otázkou **Čo je von(ku)?** Vyzve deti, aby pomenovali všetko, čo vidia z okna. Opakujú slovnú zásobu z minulej lekcie **strom, listy, konáre, krík, trávnik, obloha, mraky, slnko, dážď, vzduch** a pod. Rovnako aj slovnú zásobu označujúcu vlastnosti prírodnín **hladký – drsný; ťažký – ľahký (hmotnosťou); tvrdý – mäkký, ohybný – pevný** v dialógoch.

Dialóg 1

U: Čo je tvrdé?

D: Kameň je tvrdý.

U: Čo je mäkké?

D: Mach je mäkký. Atd'.

Dialóg 2

U: Je konár mäkký?

D: Konár nie je mäkký.

U: Je šiška ohybná?

D: Šiška nie je ohybná. Atd'.

Pozn. pre učiteľa: Učiteľ ponechá priestor deťom pre spontánny dialóg a voľné asociácie rešpektujúc ich aktuálnu slovnú zásobu.

3. Naladenie na tému Počasie a pohybová aktivita bez a so slovnou odpoveďou

Učiteľ pracuje s aktuálnou situáciou počasia, ktoré deti vidia z okna. Zároveň aktuálne počasie pomenuje a ukáže na karte s adekvátnym symbolom (TÉMA 3 Karty Symboly - Počasie). Napr. **Svieti slnko. Prší. Fúka. Sneží.**

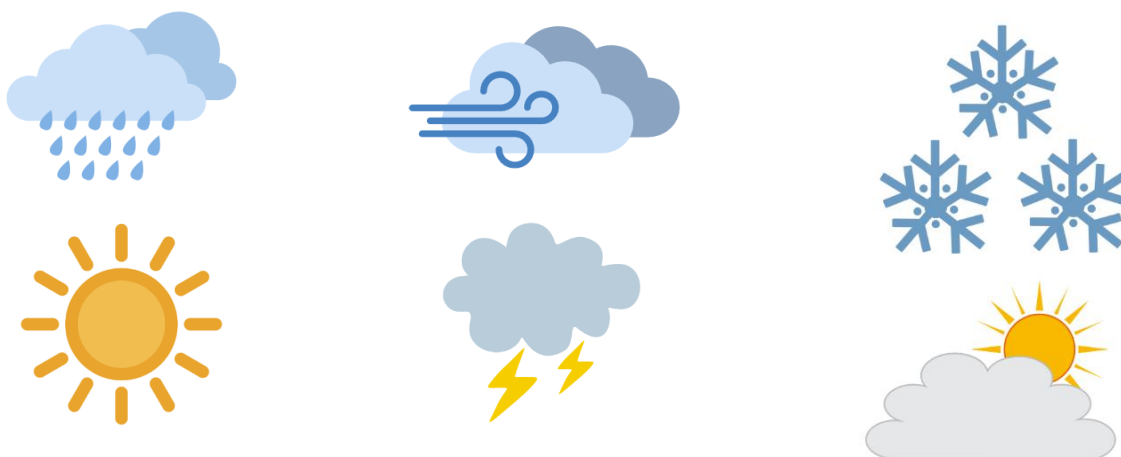

Následne aj ďalšie symboly počasia predstaví a rozmiestni ich v priestore. Učiteľ ukazuje na jednotlivé symboly a vyzve deti, aby ich tiež ukázali. Zadáva pokyny najprv všetkým deťom, neskôr adresne jednotlivu, napríklad:

- **Ukáž na obrázok** *Svieti slnko. Prší/Padá dážď. Fúka. Sneží. Je búrka. Je zamračené.*
- **Chod' k obrázku, kde** *Svieti slnko. Prší/Padá dážď. Fúka. Sneží. Je búrka. Je zamračené.*
- **Obráť obrázok lícom nadol** *Svieti slnko. Prší/Padá dážď. Fúka. Sneží. Je búrka. Je zamračené.*

Keď deti rozlišujú symboly počasia, učiteľ ich vyzve, aby po ňom slovné spojenia opakovali. Napr. **U:** *Prší dážď.* **D:** *Prší dážď.* A deti ukážu na obrázok s daným symbolom. Inštrukcie môže učiteľ variovať napr. *zodvihni/skoč ku/obíď/polož na/otoč sa pri/tlesni nad obrázkom/postav sa ku.*

4. Hra Aké je počasie?

Učiteľ dá každému dieťaťu šatku, pomocou ktorej deti znázornia rôzne typy počasia – ako *sneží/fúka/prší/svieti slnko*. On sám šatku drží v ruke a použije ju len v prípade, ak deti pokynu neporozumeli. Učiteľ deťom zadáva pokyny. *Zober do ruky šatku a znázorni počasie. Prší/padá dážď. Sneží. Fúka vietor. Mrzne.* Deti šatkou vyjadria zadávané pokyny.

Postupne učiteľ pokyn rozšíri. *Vonku fúka silný/slabý vietor. Vonku padá slabý/silný dážď. Vonku svieti slnko. Je búrka.* Atmosféru počasia môžu deti vyjadriť aj hlasovým prejavom. Deti po každom vyjadrení pohybom, prípadne zvukom, hromadne alebo vyzvaním jednotlivu opakujú vetné výpovede.

V záverečnej fáze aktivity sa deti rozdelia do dvoch skupín. Jedna skupina sa dohodne na niektorom pohybovom stvárnení počasia a znázorní ho. Učiteľ sa opýta **Aké je počasie?** A na odpoveď vyzve

druhú skupinu, ktorá háda. Postupne si túto otázku kladú aj deti navzájom pri pantomimickom stvárnení.

Pozn. pre učiteľa: Učiteľ rozsah slovnej zásoby prispôsobuje aktuálnej jazykovo-komunikačnej úrovni detí.

5. Dialogická aktivita

Učiteľ upriami pozornosť detí na aktuálne počasie a s podporou gestikulácie sa pýta *Ako je von/vonku? Je teplo? Je chladno? Fúka vietor? Sú na oblohe mraky? Svieti slnko? Je obloha jasná?*

Učiteľ spolu s deťmi formuluje odpovede. Deti ich niekoľkokrát opakujú po ňom. *Na oblohe sú mraky. Slnko (ne)svieti. Obloha je jasná. Je zamračené. Vietor (ne)fúka. Von je teplo/chladno. Von padá dážď. Vonku prší. Von sneží. Von padá sneh.*

Pozn. pre učiteľa: Ideálne by bolo slovnú zásobu predstaviť priamo v prírodnom prostredí blízko výučbového objektu. Učiteľ vychádza v predstavovaní slovnej zásoby z reálneho prostredia. V prípade mestskej časti zopakuje s deťmi slovnú zásobu budov a objektov.

6. Aktivita Hráme sa a skúmame

Učiteľ na začiatku aktivity pracuje s farebnými stuhami a požiada deti, aby vybrali tie, ktoré podľa nich vyjadrujú teplo a chlad. Zadáva inštrukcie, napr. **Je teplo.** *Akú stuhu vyberieš? Akej je farby? Je chladno.* *Akú stuhu vyberieš? Akej je farby? Sneží.* *Akú stuhu vyberieš? Akej je farby? Mrzne.* *Akú stuhu vyberieš? Akej je farby?*

Na základe vybraných farieb pre rôzne typy počasia učiteľ spolu s deťmi porovná ich výber. Následne objasní symboliku modrej a červenej farby na karte s teplomerom.

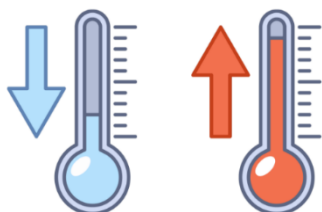

Zahrajme sa na snehuliaka

Po identifikácii studených a teplých farieb učiteľ navrhne deťom, aby sa zahrli na snehuliakov. Učiteľ využíva naratívnu pantomímu – komentuje dianie a deti znázorňujú pohyby.

Si snehuliak. Veľký a tučný. Vonku mrzne. Aj ty si zamrznutý a pevný. Sneží. To je dobre. Sneh ti padá na oči, na nos, a ruky.

Svieti slnko. Snehuliakovi je teplo. Padá z neho voda. Je menší. Je menší. Je menší.

Počasie sa mení. Fúka vietor. Snehuliak sa kolíše zľava doprava.

Prší. Snehuliak padá. Snehuliak je menší. Je menší. Je malý. Je maličký.

Snehuliak nie je snehuliak. Snehuliak je voda/mláka.

Pozn. pre učiteľa: Pre pantomímu môže navrhnutý text upravovať hravo a tvorivo. Je potrebné dbať na už osvojenú slovnú zásobu a aktuálnu jazykovú výbavu detí. Pri výrazoch, ktoré sú pre deti neznáme, učiteľ sám pantomimicky napodobní. Pomôže tak deťom porozumieť významom nových slov (kolísať, meniť, zľava doprava, mláka). Nevyžaduje sa od detí, aby tieto výrazy opakovali.

Skúmame počasie

Učiteľ opäť vyzve deti, aby pozorovali počasie vonku a odhadli, či je vonku **teplo** alebo **chladno**: **Pozri sa von cez okno! Pozoruj, aké je počasie: Je zima/chladno? Opíš.** Deti opíšu, čo vidia. Formulujú odpovede podľa aktuálneho počasia. Ak dieťa povie napr. *Vonku je chladno.* Učiteľ reaguje otázkou *Ak je vonku chladno, aký je snehuliak? Ukáž.* Následne ukáže symbol s teplomerom (TÉMA 3 Karty Symboly - Počasie) a vyzve deti, aby vybrali jeho správnu farbu.

Učiteľ vyzýva k ďalším možným odpovediam, napr. *Je veľmi chladno/teplo. Nie je veľmi chladno/teplo. Svieti slnko. Fúka vietor.*

7. Počasie a ročné obdobia

Učiteľ deťom ukáže obrázok ročných období (TÉMA 3 Obr. Ročné obdobia) a pomenuje ich, deti opakujú po ňom. Vyzve deti, aby na obrázku identifikovali, kedy je teplo alebo chladno. *Kedy sneží? Kedy mrzne? Kedy padá veľký dážď?*

Učiteľ formuluje vety o charakteristických znakoch ročných období, pričom deti identifikujú ročné obdobie na obrázku, napr. **V zime často sneží. V lete často svieti slnko. V lete je horúco. Na jar je teplo. Na jar často prší. Na jeseň často fúka vietor. Na jeseň často prší.**



Učiteľ sa v závere opýta Aké je ročné obdobie teraz? Aké je tvoje obľúbené ročné obdobie?

8. Pracovný list Aké je dnes počasie?







Záznamy z aktuálneho počasia deti zaznamenávajú do pracovného listu. Učiteľ zadáva nasledovné inštrukcie:

- Pracuj sám.
- Zaznamenaj do pracovného listu.
- Prečítaj symboly počasia.
- Prečítaj symboly počasia v prvom riadku.

- Prečítaj symboly počasia v druhom riadku.
- Ukáž na symbol Sveti slnko/Sneží/Prší.
- Aké je dnes počasie? Označ. Zakrúžkuj symbol.
- Aké je dnes počasie? Nakresli.
- Je vonku teplo/chladno. Zmeraj. Zaznač farbou na teplomere.

Pracovný list 19 Aké je dnes počasie?

AKÉ JE DNES POČASIE?

<p>SVIETI SLNKO</p> 	<p>SNEŽÍ</p> 	<p>OBLAČNO</p> 
<p>PRŠÍ</p> 	<p>FÚKA VIETOR</p> 	<p>JE BÚRKA</p> 

DNES JE

9. Záver

Učiteľ sa na záver lekcie lúči s deťmi podaním rúk, básničkou a pod.

*Dovidenia, kamaráti,
 dnešný deň sa už nevráti.
 Zajtra príde opäť nový,
 pondelkový, utorkový.**

Deti sa lúčia pozdravmi čau, ahoj, dovidenia a spoločensky konvenčnou frázou *tešíme sa na budúce stretnutie, prajem pekný víkend, pekný zvyšok dňa, dovidenia pozajtra, pozdravujem vás, pozdravte súrodencov* a pod.

Lekcia 3 Doprava a pohyb okolo nás

Slovná zásoba:	dopravný prostriedok, auto, autobus, bicykel, vlak, lietadlo, vrtuľník, loď, električka, trolejbus, kolobežka, raketa, zastávka, cesta, chodník, križovatka, doprava, jazdiť, cestovať, plávať, lietať, bicyklovať (sa), kolobežkovať (sa), stáť, zastaviť, vpravo, vľavo, dopredu, dozadu, hore, dole, cesta, koľajnica, voda, vzduch, hasičské auto, sanitka, taxík, dodávka, osobné/nákladné auto, smetiarske auto, helikoptéra, záchranárska/vojenská, jazero, les, rybník, mlyn, fontána, rieka, zastávka, ihrisko, panelák, lístok, pešo, riadok
Vetné väzby:	Ja mám. Kto má? Cestujem do/k/ku, radové číslovky: prvý, druhý, tretí, štvrtý, piaty
Funkčné frázy:	Prosím vás, kedy ide autobus? Koľko je hodín? Prosím si lístok do... Stoj.
Inštrukčný jazyk:	povedz, porozprávaj, zapíš k správne mu symbolu, spočítaj, nájdi, podčiarkni
Pomôcky:	TÉMA 3 Foto Dopravné prostriedky; TÉMA 3 Karty Dopravné prostriedky; TÉMA 2 Foto Kde žijeme; TÉMA 2 Karty Budovy a miesta; TÉMA 3 Karty Symboly – Pohyb dopravných prostriedkov; PL Kde sa pohybujú?, papierová lepiaca páska,

1. Privítanie

Učiteľ privítanie veršami rozvíja dialógom *Aký je dnes deň? Ako sa máš? Ako sa ti darí? Na čo sa tešíš? Ako si sem prišiel?* Podľa situácie vyberie vhodný variant textu.

*Na každý deň v roku,
mám úsmevu trochu.
Zaželať ti dobrý deň,
a pritom sa usmejem.*

2. Naladenie na tému

Učiteľ prizve deti do kruhu a rozmiestni obrázky dopravných prostriedkov (TÉMA 3 Foto Dopravné prostriedky) – *auto/autobus/bicykel/vlak/lietadlo/loď/električka/motorka/kolobežka*. Pýta sa *Čo je na obrázku? Čo vidíš? Porozprávaj*. Ako nám pomáha *autobus/auto/bicykel/vlak*? Deti odpovedajú podľa svojich skúseností a poznania slovnej zásoby. Pre vyvodenie spoločného pojmu **dopravné prostriedky** sa učiteľ opýta: *Vieš pomenovať všetky obrázky dvomi slovami?*

Objasnenie pojmu: *Všetky tieto veci nám pomáhajú dopraviť sa z jedného miesta na druhé. Preto ich voláme dopravné prostriedky.*

3. Hra s pohybovou a slovnou reakciou Kde sa pohybujú dopravné prostriedky?

Učiteľ má pripravené 4 symboly (TÉMA 3 Karty Symboly – Pohyb dopravných prostriedkov), ku ktorým budú deti priradovať jednotlivé dopravné prostriedky. Učiteľ **pomenuje symboly**, prípadne vyzve deti na ich pomenovanie. Obrázky s dopravnými prostriedkami sú rozložené v celom priestore

triedy. Učiteľ ukáže 1 zo symbolov a úlohou detí je premiestniť sa k tomu dopravnému prostriedku, ku ktorému sa symbol vzťahuje. Keď sa deti správne postavia k určenému dopravnému prostriedku, nasledujú otázky *Čo robí lietadlo vo vzduchu? Čo robí loď na vode? Čo robí auto na ceste? Čo robí vlak na koľajniciach?* Ide o gramatické osvojenie si 3 slovies **letí, pláva, jazdí**.

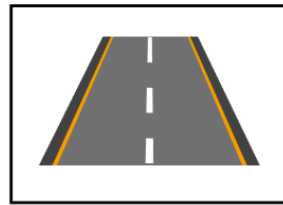
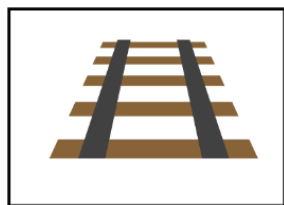
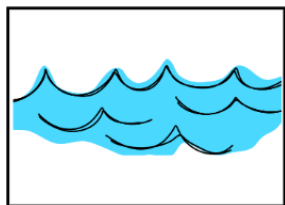
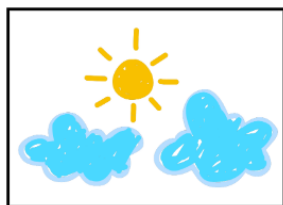

V závere hry učiteľ nacvičuje s deťmi predložkové spojenia **vo vzduchu, na vode, po ceste, po koľajniciach** prostredníctvom otázok: *Kde sa pohybuje auto? Kde sa pohybuje autobus? Kde sa pohybuje autobus lietadlo/raketa/vlak/električka?*

4. Hra Ja mám. Kto má?

Hru hráme na princípe Domina, spájame karty s rovnakým symbolom dopravného prostriedku (TÉMA 3 Karty Dopravné prostriedky). Na každej karte sú 2 dopravné prostriedky. Učiteľ začne hru a povie, čo má na svojej karte, napr. *Ja mám auto*. Následne ukáže a opýta sa na druhý dopravný prostriedok, ktorý na karte má. *Kto má...?* Povedz: *Ja mám...* Dieťa, ktoré má daný dopravný prostriedok na karte, v hre pokračuje.

V tejto hre sa deti naučia pomenovať typy áut a dopravných prostriedkov: *hasičské auto, sanitka, taxík, dodávka, osobné/nákladné auto, smetiarske auto, helikoptéra záchranárska/vojenská*.

Pozn. pre učiteľa: Je na učiteľovi, či sa rozhodne slovnú zásobu rozšíriť aj o typy dopravných prostriedkov. Rešpektuje jazykovo-komunikačnú úroveň detí. V prípade, že je to pre deti náročné, môže len využiť prídavné mená veľkostí a farieb.

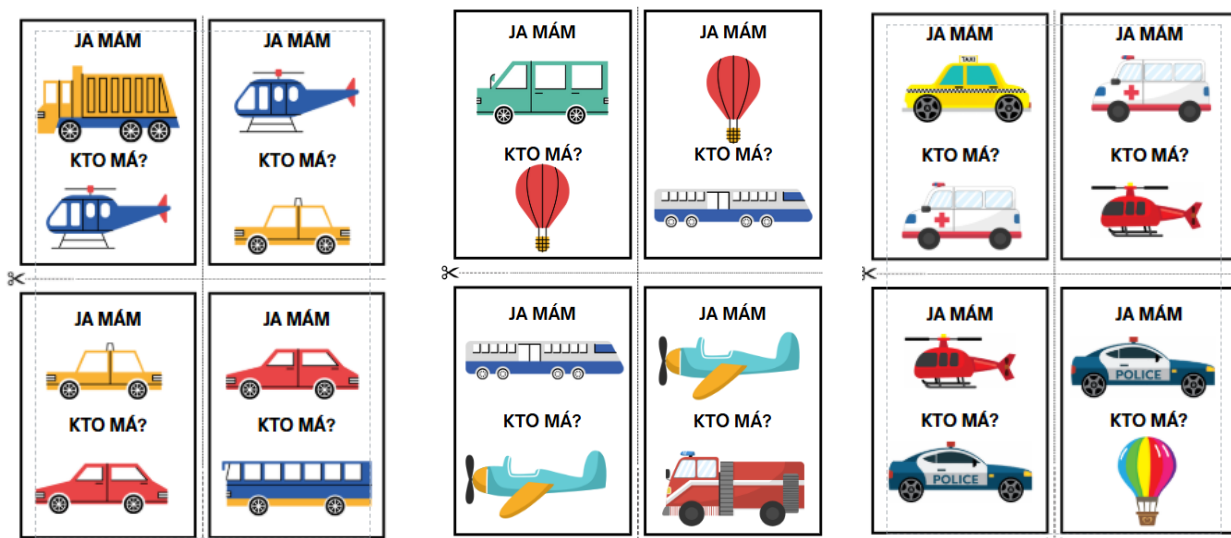

5. Hra Ako cestujem?

Učiteľ pripraví lepiacou páskou štvorcovú sieť na podlahe. Do políčok umiestni výber z fotografií objektov, TÉMA 2 Foto Kde žijeme (nie všetky, výber niektorých objektov, napr. *les, škola, kostol, nemocnica, park, železničná stanica, jazero*). V hre sa použijú kartičky s názvami jednotlivých objektov (TÉMA 2 Karty Budovy a miesta) a obrázky dopravných prostriedkov (TÉMA 3 Foto Dopravné prostriedky). Tieto si dieťa vyberá z kôpky, vždy 1 obrázok dopravného prostriedku a 1 kartičku objektu.

Pravidlá hry

Učiteľ pred každou hrou určí bod štartu (môže ostať opakovane aj ten istý). Dieťa vyberie jednu kartu s názvom objektu z pripravenej kôpky a 1 kartu s obrázkom dopravného prostriedku.

Učiteľ slovo prečíta v prípade, ak dieťa ešte nevie čítať. Dieťa sa postaví na štart, premyslí si svoju cestu k objektu, môže sa pohybovať postupne len po políčkach pomalým krokováním.

U: *Kde cestuješ/ideš?*

D: *Cestujem/idem do školy.*

U: *Ako cestuješ/ideš?*

D: *Cestujem/idem autobusom/vlakom/loďou/raketou/trolejbusom.*

Varianty odpovedí s predložkovou väzbou

- Cestujem **do** školy/nemocnice/múzea/kostola/knižnice/obchodu/hradu.
- Cestujem **k** jazeru/lesu/rybníku/mlynu/fontáne/rieke/stanici/zastávke/ihrisku/domu.
- Cestujem **ku** hradu/stanici/ihrisku.

Po zodpovedaní otázok dieťaťa v štvorcovej sieti prechádza k objektu. Učiteľ cestu komentuje slovami: dopredu, dozadu, stop, vľavo, vpravo, 1 krok, 2 kroky. Dieťa k cieľovému objektu príde a kartu položí vedľa fotografie a ešte raz objekt pomenuje (prečíta kartu).

6. Pracovný list Kde sa pohybujú?

Učiteľ pracuje **v dvoch krokoch**. Najskôr kladie otázky v súvislosti s obsahom pracovného listu.

Povedz, ktoré dopravné prostriedky vidíš v pracovnom liste?

Ktoré dopravné prostriedky sú v prvom/druhom/treťom/štvrtom riadku?

Čo jazdí po koľajniciach? Čo jazdí po ceste? Čo pláva na vode? Čo lieta vo vzduchu?

Čo má kolesá? Čo má krídla?

Čím rád cestuješ? Ako cestuješ do školy/k babke/do obchodu?

V druhom kroku zadáva **inštrukcie pre prácu** s pracovným listom.

*Nájdi dopravné prostriedky, ktoré sa pohybujú **vo vzduchu**.*

***Zakrúžkuj** ich **modrou** ceruzkou.*

***Spočítaj tieto** dopravné prostriedky.*

Zapiš k správne mu symbolu, koľko ich je. Zapiš ich bodkami alebo číslou, ak vieš. Podčiarkni.

*Nájdi dopravné prostriedky, ktoré sa pohybujú **po koľajniciach**.*

Zakrúžkuj ich zelenou ceruzkou.

Spočítaj tieto dopravné prostriedky.

Zapíš, koľko ich je, k správne symbolu. Zapíš ich bodkami alebo číslicou, ak vieš. Podčiarkni.

Nájdí dopravné prostriedky, ktoré sa pohybujú **po vode**.

Zakrúžkuj ich červenou ceruzkou.

Spočítaj tieto dopravné prostriedky.

Zapíš, koľko ich je, k správne symbolu. Zapíš ich bodkami alebo číslicou, ak vieš.

Nájdí dopravné prostriedky, ktoré sa pohybujú **po ceste**.

Zakrúžkuj ich žltou ceruzkou.

Spočítaj tieto dopravné prostriedky.

Zapíš, koľko ich je, k správne symbolu. Zapíš ich bodkami alebo číslicou, ak vieš. Podčiarkni.

Pracovní list 20 Kde sa pohybujú?

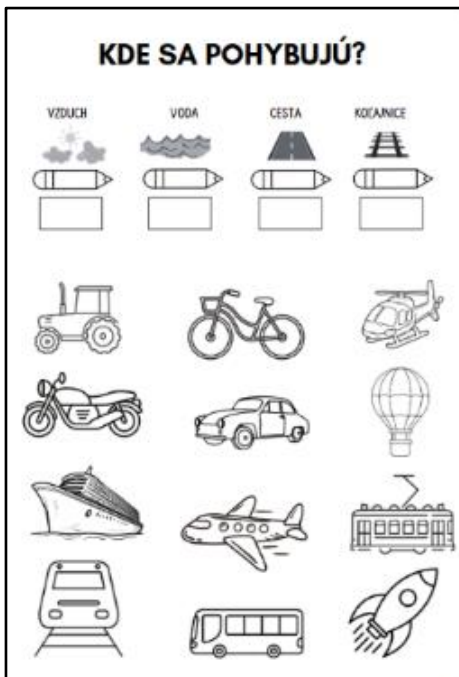

7. Záver

Učiteľ sa na záver lúči s deťmi podaním rúk a básničkou.

*Autá, lode, autobusy,
kto neverí, nech to skúsi.
Chodník, rieka aj cesta,
zavedú nás do mesta.**

Deti sa lúčia pozdravmi čau, ahoj, dovidenia a spoločensky konvenčnou frázou tešíme sa na budúce stretnutie, prajem pekný víkend, pekný zvyšok dňa, dovidenia pozajtra, pozdravujem vás, pozdravte súrodencov a pod.

Lekcia 4 Cestujeme...

Slovná zásoba:	krajina, jazyk, slovenčina, hrad, rieka, mesto, vrch, potok, more, chodec, šofér, cestovný poriadok, sprievodca, letisko, symbol, semafor, nájsť, cestovať, pomôcť, spoznávať, nastupovať, vystupovať, vyznačiť, zistiť, bezpečný, premávka, hustý, výlet
Vetné väzby:	predložkové väzby so 6. pádom (vo vzduchu, na vode, na ceste), slovesá v 1. osobe j. č. prítomného času (Cestujem. Idem. Nejdem.), minulý čas Bol si. Videl si a pod.
Funkčné frázy:	Prosím si lístok do... Ako sa dostanem/Ako nájdem? Kde je/Kde nájdem? Kedy/O koľkej ide (autobus/vlak/električka).
Inštrukčný jazyk:	zisti, opíš, počúvaj
Pomôcky:	ilustrácie k príbehu Bicyklovo-lietadlový výlet; papierová lepiaca páska, laminované kruhy – červený, oranžový a zelený

1. Privítanie

Deti v skupine učiteľ privíta.

*Na každý deň v roku,
mám úsmevu trochu.
Zaželám ti dobrý deň,
a pritom sa usmejem.*

Učiteľ kladie deťom otázky zamerané na sociálnu konvenčnú komunikáciu. Ako sa máš? Aký je dnes deň? Ukáž ho, prosím, v kalendári. *Aký deň bol **včera**? **Bol si včera** v škole? **Bol si dnes** v škole? Aká **bola** cesta do školy? Aké **dopravné prostriedky** si dnes **videl**?*

Pozn. pre učiteľa: V úvode lekcie učiteľ pracuje s minulým časom slovesa **byť** v závislosti od jazykovo-komunikačnej úrovne detí. Minulý čas v ostatných lekciách bude precvičovaný častejšie. Je dôležité uvádzať prítomný a minulý čas v kontraste s použitím časových údajov, ktoré deti už vnímajú.

2. Hra Letí, letí, všetko letí!

Touto hrou nadväzuje učiteľ na predchádzajúcu. Princíp hry spočíva na známej hre Letí, letí, všetko letí s rytmizovaným tleskaním/dupaním. V texte učiteľ obmieňa 3 slovesá – *letí/jazdí/pláva*. Text riekanky zároveň dopĺňa o už osvojovanú slovnú zásobu z predchádzajúcej lekcie. Napríklad:

*Letí, letí, všetko letí, **čo je vo vzduchu**, všetko letí. Lietadlo/raketa/auto/helikoptéra/električka letí.
Jazdí, jazdí, všetko jazdí, **čo je na ceste**, všetko jazdí. Loď/auto/helikoptéra/električka jazdí.
Jazdí, jazdí, všetko jazdí, **čo je na koľajniciach**, všetko jazdí. Loď/auto/helikoptéra/električka jazdí.
Pláva, pláva, všetko pláva, **čo je na vode**, všetko pláva. Loď/auto/helikoptéra/električka pláva.*

V prípade pravdivosti výroku deti dohodnutým pohybovým signálom znázornia spôsob pohybu dopravného prostriedku. Pohybové signály si učiteľ dohodne spolu s deťmi pred začiatkom hry.

3. Príbeh Bicyklovo-lietadlový výlet

Učiteľ číta príbeh, vyzve deti, aby pri počúvaní sledovali ilustrácie. Počúvajte a sledujte obrázky:

Tomáš má dnes narodeniny! V jeho detskej izbe stojí jeho narodeninový darček – bicykel! Tomáš si celý večer s nadšením prezerá svoj bicykel. Zaspáva s veľkým očakávaním, že sa zajtra bude už bicyklovať. Tomášov otec je dobrý cyklista, vezme Tomáša na výlet.

Najskôr si obzrú cyklistickú trasu, kadiaľ pôjdu? Trasa je super, môžu ísť popri jazere cez lúku až k lesu. Keď prídu k lesu, tam zastanú, oddýchnu, napijú sa vody z fľašiek a zjedia kus čokolády. A odrazu, čo vidia? Na lúke pristáva športové lietadlo. Pilot zbadá Tomáša a zamáva mu: „Pod' sa pozrieť, ako vyzerá lietadlo!“ Nadšený Tomáš sa rozbehne k lietadlu. Zvedavo vojde do kabíny. Pilot, otcov kamarát, mu potom povie: „Pripútaj sa. Prevezieme sa trochu.“

Tomášov otec súhlasí. Pripúta Tomáša a už sa lietadlo vznáša do vzduchu. Tomáš sa spočiatku trochu bojí, ale potom sa osmelí. Pozerá, čo vidí dolu. Les, rieku, dedinu aj školu. Vidí kľukatú cestu, po ktorej každý deň chodí autobusom do školy. Teraz tam jazdia autá, nákladiak aj smetiarske auto. Ľudia sú malí. Všetko dolu je zrazu menšie.

Lietadlo letí ďalej a Tomáš pozoruje cestu, ako smeruje až do mesta. Na cestách je oveľa viac áut, autobusov, aj trolejbusov, ba aj električka na koľajniciach. To je hustá premávka. Na veľkej križovatke zrazu všetky dopravné prostriedky zastanú. Vchádza do nej blikajúca sanitka. Lietadlo sa nad mestom otočí a vracia sa späť. Preletí znovu ponad rieku, na ktorej sa plaví biela loď. Lietadlo pomaly pristáva. Nie síce na veľkom letisku, iba na malej pristávacej dráhe. Tomáš sa nadšene víta s otcom. To bol dnes nádherný deň,“ povie Tomáš otcovi, „taký bicyklovo-lietadlový“.

4. Porozumenie príbehu

Po prečítaní príbehu učiteľ formuluje otázky zamerané na porozumenie.

- Aký darček dostal Tomáš?
- Prečo dostal Tomáš darček?
- Ktoré dopravné prostriedky vidí Tomáš počas výletu?
- Aké rôzne miesta videl Tomáš z lietadla?
- Čo znamená hustá premávka?

Výroky s odpoveďou pravda/ nepravda alebo pravda/lož

- Tomáš ide na výlet s mamou.
- Tomáš má narodeniny.
- Tomáš jazdí na motorke.
- Tomáš jazdí na bicykli.
- Tomáš vidí z lietadla more.
- Tomáš sa plaví na lodi.

- *Otec je dobrý pilot.*

Otázky na hľadanie riešení – rozvíjanie komunikačných schopností a tvorivého myslenia

- *Čo myslíš, koľko rokov má Tomáš?*
- *Prečo otec neletí v lietadle s Tomášom?*
- *Prečo je hustá premávka?*

Pozn. pre učiteľa: Učiteľ kladie otázky v závislosti od jazykovo-komunikačnej úrovne detí. Nemusí položiť všetky uvedené otázky či výroky alebo môže vytvárať ďalšie otázky, ak to situácia vyžaduje.

5. Opis ilustrácie/obrázka

Učiteľ opäť upriami pozornosť detí na ilustrácie k príbehu. Zadá krátku inštrukciu. Rozprávaj o obrázku. V prípade, že nedokážu reagovať, učiteľ stimuluje rečový prejav ďalšími otázkami a inštrukciami. Rešpektuje už osvojovanú slovnú zásobu a vetné väzby. *Zisti/ opíš, čo je na obrázku. Aké je počasie? Je chladno? Je teplo? Čo robia ľudia? O čom sa ľudia na obrázku rozprávajú? Akej farby je loď?*

6. Hra Hustá premávka

Učiteľ má k dispozícii 3 farebné kruhy predstavujúce semafor. V triede určí priestor, ktorý bude predstavovať prechod pre chodcov na ulici (vytvorí ho páskou alebo naznačí ako imaginárny). Opýta sa detí na význam farebných symbolov. *Červená – stoj. Oranžová – priprav sa. Zelená – chod'.*

Učiteľ simuluje situáciu prechádzania cez cestu. Deti stoja na prechode pre chodcov. Učiteľ objasní ich rolu v hre, deti sú chodcami a učiteľ hrá semafor. ***Ty si chodec. Ja som semafor.*** Prostredníctvom symbolov im komunikuje, ako sa majú správať.

Rolu učiteľa postupne preberajú deti. Používajú symboly semaforu a zadávajú slovné inštrukcie *Stoj. Chod'. Priprav sa.*

7. Záver

Deti sa lúčia pozdravmi *čau, ahoj, dovidenia* a spoločensky konvenčnou frázoou *tešíme sa na budúce stretnutie, prajem pekný víkend, pekný zvyšok dňa, dovidenia pozajtra, pozdravujem vás, pozdravte súrodencov a pod.*

Lekcia 5 Zvuky a rytmus okolo nás

Slovná zásoba:	tlieskať, dupať, klopať, strihať, púšťať (vodu), listovať, kráčať, písať, robiť, fúkať, lúskať, volať, jemný, silný, hustý, slabý, očakávať, predpoveď
Vetné väzby:	Dnes očakávame... Čo robíš?, predložkové väzby so 6. pádom
Funkčné frázy:	Mám rád... Nemám rád... Páči sa mi... Nepáči sa mi...
Inštrukčný jazyk:	nájdi, povedz, opíš, znázorni
Pomôcky:	TÉMA 2 Pexeso – časť Miesta a objekty; TÉMA 3 Karty Symboly – Počasie; bežné predmety v triede – pravítko, kriedy, papier, kniha, nožnice, pohár, ceruzky

1. Privítanie

Deti v skupine učiteľ privíta. Podľa situácie vyberie vhodný variant textu.

*Na každý deň v roku,
mám úsmevu trochu.
Zaželim ti dobrý deň,
a pritom sa usmejem.*

Učiteľ kladie deťom otázky zamerané na sociálnu komunikáciu. *Ako sa máš? Aký je dnes deň? Aké je dnes počasie? Je vonku teplo/chladno? Aké je ročné obdobie? Bol si dnes v škole?*

2. Naladenie na tému

Učiteľ sa pýta detí na cestu do školy.

- *Aká bola cesta do školy? Opíš.*
- *Aké dopravné prostriedky si dnes videl?*
- *Aké dopravné prostriedky si počul?*
- *Chodíš do školy pešo? Povedz.*
- *Kto s tebou chodí do školy?*
- *Ktorým dopravným prostriedkom chodíš do školy?*
- *Cestuješ autobusom/vlakom/električkou/autom?*

Učiteľ vyzve deti, aby hlasom napodobnili zvuk dopravného prostriedku. *Čo počuješ, keď ide vlak/bicykel/auto/električka/lietadlo/lod/helikoptéra/nákladné auto/auto/atd.? Napodobni.*

3. Zvuky v triede

Učiteľ pokračuje v hre s rôznymi zvukmi. Upriami pozornosť detí na to, že veci okolo nás môžeme vidieť aj počuť.

1. fáza hry

Učiteľ využije dostupné predmety v triede, napr. *voda, ceruzky, papier, nožnice, kniha, kriedy, pravítko*. Vyzve deti, aby si zatvorili oči, učiteľ s pomocou predmetov tvorí zvuk, ktorý deti hádajú.

Môže pokrčiť papier, písať kriedou na tabuľu, pustiť vodu z vodovodného kohútika, prelievať vodu z pohára do pohára, strihať s nožnicami papier, listovať v knihe, ťukať ceruzkami, posúvať pravítkom po stole a pod. Učiteľ požiada deti, aby pomenovali objekt, ktorý vydal zvuk. *Je to pravítko? Je to voda/krieda/papier/nožnice/kniha?*

2. fáza hry

V druhej časti hry si deti upevňujú gramatický tvar slovesa v 1. osobe jednotného čísla. Pre túto hru učiteľ vyberie len niekoľko predmetov, s ktorými činnosť vykoná a zároveň ju pomenuje. Deti činnosť pozorujú najskôr aj zrakom, potom len sluchom. *Strihám papier. Píšem kriedou na tabuľu. Píšem ceruzkou na papier. Púšťam/naberám vodu. Listujem v knihe.*

Učiteľ vyberá striedavo deti a vyzve ich k zopakovaniu ľubovoľných činností. Vybrané dieťa nahlas komentuje činnosť a ostatné ho sledujú. *Strihám papier. Píšem kriedou na tabuľu. Píšem ceruzkou na papier. Púšťam/naberám vodu. Listujem v knihe.*

3. fáza hry

V tretej časti hry s rovnakými pravidlami si deti postupne osvojujú gramatický tvar slovesa v 2. osobe jednotného čísla prostredníctvom otázky učiteľa.

U: *Povedz, čo robíš. Striháš?*

D: *Strihám./ Nie, nestrihám.*

U: *Čo robíš? Listuješ v knihe?*

D: *Áno, listujem v knihe./ Nie, nelistujem v knihe.*

Pozn. pre učiteľa: Hra môže mať rôzne varianty. Deti môžu hádať zvuky tleskania, dupania, skákania, spievania, pískania, kráčania. Otázka: *Čo robíš? Skáčeš?* Odpoveď: *Skáčem.*

4. Pesnička s pohybovou aktivitou

Gramatický tvar sloves si deti upevnia v známej pesničke „*Keď si šťastný, tleskaš rukami*“. Z originálnej verzie rozkazovací spôsob upravíme na 2. osobu jednotného čísla. Preto aj nasledujúce slová v piesni budú v tomto tvare. *Dupeš nohami. Lúskaš prstami. Voláš hola hej.*

5. Zvuky v prírode

V nadväznosti na predchádzajúce lekcie učiteľ pracuje s už osvojenou slovnou zásobou témy počasie. Vyzve deti, aby spolu s ním napodobnili dlaňami, rukami, prstami, nohami zvuk dažďa a jeho intenzitu: Znázorni:

Padá jemný dážď.

Deti udierajú prstami o dlaň v pomalom tempe.

Prší hustý dážď.

Deti tleskajú v rýchlejšom tempe.

Je búrka.

Deti dupajú nohami a tleskajú rukami.

Fúka silný vietor.

Deti vydávajú zvuk fúkaním a hlasom.

Fúka slabý vietor.

Deti vydávajú zvuk fúkaním.

6. Predpoveď počasia

Učiteľ vedie deti k rozsiahlejšej rečovej výpovedi. V aktivite môže využiť symboly počasia (TÉMA 3 Karty Symboly - Počasie).

Začne otázkami *Aké je dnes počasie? Opíš. Vieš, čo znamená slovo predpoveď počasia?* Ak deti nepoznajú význam slova, objasní ho, predpoveď počasia – *predpoveď je niečo, čo sa ide stať.*

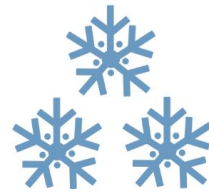

Učiteľ uvedie slovnú väzbu napr. *Dnes očakávame slabý vietor.* Deti pohybom a zvukom vyjadria túto predpoveď počasia. Deti neskôr učiteľa vystriedajú a vyjadrujú predpoveď počasia. ***Dnes očakávame búrku. Dnes očakávame slnko/slnečno a vietor/veterno.***

Pozn. pre učiteľa: V prípade, že deti majú vyššiu jazykovo-komunikačnú úroveň, v rečovom prejave môže byť použitý aj budúci čas. *Dnes bude slabý vietor. Dnes bude búrka. Dnes bude slnečno.*

7. Hra Pexeso

Pre hru učiteľ pripraví pexeso (TÉMA 2 Pexeso – časť Miesta a objekty): Nájdi páry. Základný variant hry pri nájdení párov doplní učiteľ o otázky *Čo počuješ, keď si v lese? Čo počuješ, keď si /v škole/ v parku/na hrade/na ihrisku/na kúpalisku/pri fontáne/pri jazere/pri potoku* a pod. ***Znázorni.*** Týmto spôsobom si deti upevňujú predložkové väzby. Na otázku odpovedajú najprv zvukom, môžu aj slovne v závislosti od jazykovo-komunikačnej úrovne.

8. Záver

Učiteľ sa na záver lúči s deťmi podaním rúk a básničkou.

*Dovidenia, kamaráti,
dnešný deň sa už nevráti.
Zajtra príde opäť nový,
pondelkový, utorkový.**

Deti sa lúčia pozdravmi *čau, ahoj, dovidenia* a spoločensky konvenčnou frázou *tešíme sa na budúce stretnutie, prajem pekný víkend, pekný zvyšok dňa, dovidenia pozajtra, pozdravujem vás, pozdravte súrodencov* a pod.

Zhrnutie témy 3

Pomôcky: TÉMA 3 Karty Dopravné prostriedky; TÉMA 3 Obr. Ročné obdobia; maľované čítanie Bicyklovo-lietadlový výlet; prírodniny

1. Privítanie

Deti v skupine učiteľ privíta. Podľa situácie vyberie vhodný variant textu.

*Na každý deň v roku,
mám úsmevu trochu.
Zaželám ti dobrý deň,
a pritom sa usmejem.*

Otázky pre dialóg kladie učiteľ aj deti. Aký je dnes deň? Ako sa máš? Ako sa ti darí? Na čo sa tešíš? Ako si sem prišiel?

2. Tvorivá a dialogická hra Cestujem

Učiteľ navodí hru rozhovorom o miestach, ktoré je možné v blízkosti školy navštíviť spolu s deťmi. *Kde môžeme ísť pešo z našej školy? Ktoré miesta v okolí máš rád/rada? Je to blízko? Je to ďaleko?* Následne deti vyzve, aby vybrali jedno miesto z tých, ktoré pomenovali a v imaginárnej hre ho idú navštíviť. *Kam chcete cestovať? Ako tam pôjdeme? Kde začneme cestu? Čo potrebujeme? Lístok. Kúp si lístok.*

Spolu s učiteľom sa zahrajú, ako odchádzajú zo školy (metóda tvorivej dramatiky). Kráčajú po ulici na autobusovú zastávku/vlakovú stanicu. Učiteľ môže počas imitovania cesty opisovať a komentovať činnosti ľudí na ulici, ako aj to, čo vidia a počujú. Nabáda deti Pozrite sa vpravo, vľavo. Upozorní na prekážky, na prechod pre chodcov, na semafor a pod.

Keď sa „dostanú“ na autobusovú zastávku/vlakovú stanicu, nasleduje „*nástup do autobusu*“.

Učiteľ bude v pozícii šoféra a deti sú cestujúci. Prebieha dialóg, najskôr iba učiteľa a jedného dieťaťa.

U: *Dobrý deň. Kam cestuješ?*

D: *Dobrý deň. Chcem ísť do Brezna.*

U: *Takže si prosíš 1 lístok do Brezna, však?*

D: *Áno, prosím si 1 lístok do Brezna.*

U: *Nech sa páči. 1 euro, prosím.*

D: *Ďakujem.*

U: *Šťastnú cestu!*

Postupne pozíciu šoféra preberie iné dieťa. V dialógu si precvičujú konvenčné frázy pri cestovaní. Učiteľ hru vedie situačne, improvizuje podľa svojich možností. Cestovať môžu vlakom, môžu ísť aj pešo a pod.

3. Hra Dopravné prostriedky

Učiteľ v hre využije karty s dopravnými prostriedkami (TÉMA 3 Karty Dopravné prostriedky). Všetky karty rozloží na stôl. Zadáva deťom jednotlivo inštrukcie. *Pozri sa na karty. Vyber si jednu kartu. Povedz/vymenuj, ktoré dopravné prostriedky sú na obrázku. Ak dieťa pomenuje správne, kartu otočí obrázkom nadol. Ak ju nepomenuje správne vracia ju späť do hry. Hra sa hrá dovtedy, kým všetky karty nie sú obrátené obrázkom nadol.*

Hra pokračuje s obmenou v trojiciach. Pričom jedno z detí bude pomenúvať dva dopravné prostriedky na jednej karte. Ostatné dve deti sa ju snažia, čo najskôr nájsť. Ten, kto ju prvý nájde, si kartu vezme. V hre vyhráva dieťa s najvyšším počtom kariet.

Hra v treťom kole pokračuje spoločne alebo v skupinách tak, že jedno dieťa si pomyselné vyberie 1 kartu. Nesmie však povedať názvy dopravných prostriedkov. Môže ich len opísať jednoducho pomocou slovík **jazdiť, lietať, plaviť sa a pomenovaním farieb**. *Jazdí po ceste a je to červené. Lieta vo vzduchu a je to modré. Alebo sa môže vyjadriť aj zložitejšie Na obrázku vidím to, čo lieta vo vzduchu a je to červené. Vidím aj to, čo jazdí po ceste a je to modré.*

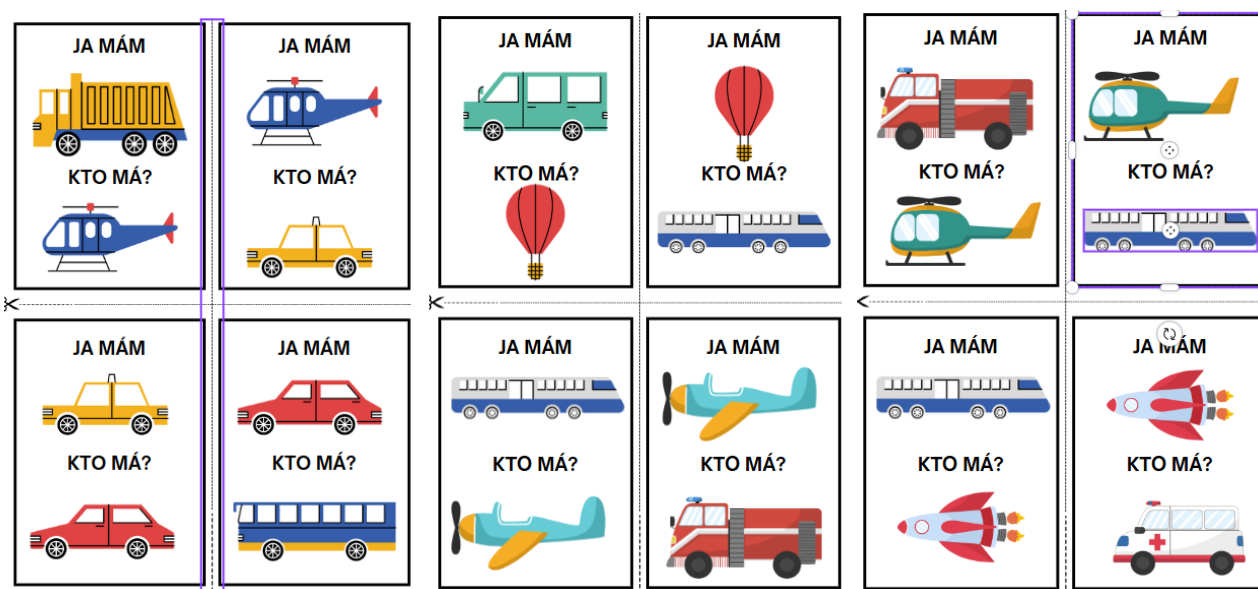

4. Príbeh Bicyklovo-lietadlový výlet – maľované čítanie

Učiteľ pracuje s príbehom, ktorý už je deťom známy. Deťom predloží len jednu ilustráciu príbehu a otázkami ich pripraví na maľované čítanie. Napr. *Kto je na obrázku? Ako sa volá chlapec? Kde je?* Príbeh Bicyklovo-lietadlový výlet (prílohy – časť maľované čítanie) začne čítať spolu s deťmi, pričom každé dieťa má k dispozícii text pred sebou. Učiteľ príbeh číta a dieťa sleduje štruktúru textu. Dbáme na to, aby text ukazovali a vnímali začiatok a koniec vety. Učiteľ číta napísané, deti dopĺňajú slová do príbehu.

TOMÁŠ MÁ DNES NARODENINY! V JEHO IZBE STOJÍ DARČEK – NOVÝ BICYKEL. VEČER SI HO S RADOŠŤOU PREZERÁ. TEŠÍ SA, ŽE SA NA ŇOM ZAJTRA BUDE VOZIŤ.

RÁNO VEZME OTEC TOMÁŠA NA VÝLET. IDÚ POPRI JAZERE, CEZ LÚKU, AŽ K LESU. TAM ODDYCHUJÚ, PIJÚ VODU Z FLÁŠE A JEDIA ČOKOLÁDU.

ZRAZU VIDIA, AKO NA LÚKE PRISTÁVA MALÉ LIETADLO. PILOT SI VŠIMNE TOMÁŠA A VOLÁ HO: „POĎ SA POZRIEŤ DO KABÍNY!“

TOMÁŠ IDE DO KABÍNY. PILOT, KAMARÁT TOMÁŠOVHO OTCA, SA USMEJE A POVIE: „IDEME NA VÝLET, O CHVÍĽU LETÍME!“

LIETADLO VZLIETNE DO VZDUCHU. Z LIETADLA TOMÁŠ VIDÍ LES, RIEKU, DEDINU A AJ SVOJU ŠKOLU. PO CESTE JAZDÍ AUTOBUS, AUTO, NÁKLADIAK AJ SMETIARSKÉ AUTO. ĽUDIA SÚ MALIČKÍ. NAD MESTOM VIDÍ TOMÁŠ VEĽA ÁUT, AUTOBUSOV, TROLEJBUSOV A DOKONCA AJ ELEKTRICKU. ZRAZU VŠETKO ZASTANE – PRICHÁDZA BLIKAJÚCA SANITKA. LIETADLO SA OTOČÍ A LETÍ SPÄŤ. PRELETÍ NAD RIEKU, KDE SA PLAVÍ BIELA LOĎ. POMALY PRISTÁVA. TOMÁŠ SA TEŠÍ: „TO BOL KRÁSNY DEŇ, TAKÝ BICYKLOVO-LIETADLOVÝ!“

5. Hra Hľadaj, kde je to!

Učiteľ situačne naviaže na predchádzajúci príbeh o Tomášovi (Bicyklovo-lietadlový výlet). Povie deťom, že Tomáš si z výletu niečo priniesol. V triede tieto predmety (prírodniny, ktoré sme použili v lekcii 1) skryje na rôzne miesta. Prírodniny môže umiestniť v priestore ešte pred lekciami. Úlohou detí bude predmety nájsť podľa inštrukcií. Učiteľ v hre precvičí predložkové väzby pomocou inštrukcií. *Tomáš si niečo priniesol. Nájdi to. Je to na stole./Je to v modrej krabici. Je to pod oknom. Je to na umývadle. Je to pred dverami.* A pod.

Keď dieťa predmet nájde, musí ho pomenovať. *Je to šiška.* Učiteľ sa opýta ostatných. *Aké je to? Alebo Aká je šiška?* Dieťa, ktoré vyzve, odpovedá. *Je hnedá a tvrdá.*

Pozn. pre učiteľa: V hre opakujeme vetné väzby a slovnú zásobu z lekcii 1.

6. Aktivita Počasie na Tomášovom výlete

Učiteľ nadviaže na príbeh o Tomášovi rozhovorom o počasí. *Aké počasie bolo na Tomášovom výlete? Je chladno? Je teplo? Prší? Sneží?* V akom ročnom období je Tomáš na výlete? Pri identifikácii ročného obdobia učiteľ vizuálne podporí možné odpovede detí didaktickým materiálom (TÉMA 3 Obr. Ročné obdobia). Deti si zopakujú vetné väzby a slovnú zásobu témy počasie. *Kedy sneží? Kedy je horúco? Kedy padajú listy zo stromov? Kedy kvitnú stromy? Kedy je veľmi teplo a páli slnko?*



Pozn. pre učiteľa: S ohľadom na jazykovo-komunikačnú úroveň detí učiteľ ponecháva priestor pre spontánny rozhovor.

7. Pohybová aktivita Čo robíš, keď...?

Učiteľ vyzve deti, aby najprv pohybom a potom slovné vyjadrili, čo robia počas rôznych ročných období a v rôznom počasí. Učiteľ zadá inštrukciu

Znázorni pohybom, čo robíš, keď prší?

Znázorni pohybom, čo robíš, keď sneží/fúka vietor/svieti slnko/mrzne/je horúco/je chladno.

Znázorni pohybom, čo robíš, keď je jar/leto/jeseň/zima?

8. Záver

Učiteľ sa na záver lúči s deťmi pesničkou „Keď si šťastný, tleskaš rukami“. Z originálnej verzie rozkazovací spôsob upravíme na 2. osobu jednotného čísla. Preto aj nasledujúce slová v piesni budú v tomto tvare. **Dupeš** nohami. **Lúskaš** prstami. **Voláš** hola hej.

Po pesničke sa rozlúčia pozdravmi *čau, ahoj, dovidenia* a spoločensky konvenčnou frázou *tešíme sa na budúce stretnutie, prajem pekný víkend, pekný zvyšok dňa, dovidenia pozajtra, pozdravujem vás, pozdravte súrodencov a pod.*

TÉMA 4: AKO SA OBLIEKAME

SLOVNÁ ZÁSoba

nohavice	čiapka	topánky	sukňa
šaty	tričko	sveter	ponožky
papuče	kabát	rukavice	bunda
košeľa	čizmy	tielko	opasok
šortky	blúzka	vreckovka	topánky
plavky	pršiplášť	sandále	obuv
šál	župan	mikina	čelenka
zástera	šiltovka	gumáky	tepláky
rifle	klobúk	móda (módna vlna)	sako
dres	oblek	kopačky	kravata
kostým	mašľa	motýlik	kostým
vzor	karneval	herec	sviatok
zimné oblečenie	letné oblečenie	práčka	športové oblečenie
zips	gombík(y)	trojuholník	dáždnik
kufor	taška	skriňa	módny návrhár
príležitosť	udalosť	svadba	divadlo
opera	ochranár	muzikant	sviatok
dovolenka	paráda	návšteva	vlnovky
oslava			
kupovať	platiť	vyskúšať	obliecť sa
zapnúť	odopnúť	vziať	nosiť
vyzliecť sa	prezliecť sa	šnurovať	zapnúť
čistiť	opraviť	zobrať (si)	môcť
prať	čudovať sa	navrhnuť	potrebovať
parádiť sa	pokúsiť sa	vyskúšať (si)	
dole	vľavo	vpravo	hore
chladno	teplo	vonku	v strede
do stredu	prečo	odkiaľ	
dlhý	krátky	čistý	špinavý
pohodlný	tesný	úzky	široký
pásikavý	bodkovaný	pruhovaný	vzorovaný
mokrý	starý	moderný	elegantný

suchý	mokrý	škaredý	pekný
vypratý	farebný	kvietkovaný	bežný
slávnostný	(ne)vhodný	plážové	lyžiarska

VETNÉ VÄZBY

Mám...	Čo mám/máš oblečené?	Čo nosia dievčatá/ chlapci?
Dať (si) na ...	Čo nosíme v zime/v lete?	Čo si obliekajú dievčatá/chlapci?
Mať na sebe... Mám na sebe... Máš na sebe...	Čo si mám obliecť?	Čo si obliekame v zime/na jar/ v lete/na jeseň?
Čo nosíme na hlave/na nohách?	Mám sa prezúť?	Mám si vziať pršiplášť?
Akej farby je oblečenie?	Kto má na sebe oblečené?	Môžeš/môžeme mať/nosiť...?
Je vhodné oblečený/á?	Čo má na sebe oblečené?	Aká je to udalosť?
	Či/čia/čie je to...?	

FUNKČNÉ FRÁZY

(Ne)mám oblečené...	Aké je počasie?	Koľko to stojí?
(Ne)mám na sebe...	Môžem(e) si vyskúšať...?	Vezmem si....
Je (nie je) zima./Je teplo./Je veterno./Je sychravo.	Vyzeráš veľmi pekne.	Tá bunda ti pristane.
Páči sa mi tvoja bunda.	Máš pekné tričko.	Prosím, podaj mi.
Prosím, polož to.	Ďakujem za pomoc.	Ďakujem, že si mi pomohol.
Prosím, potrebujem poradiť.	Kde ideš?	Čo to znamená?
Koľko to stojí?	Nech sa páči.	Pomôžem vám?
Pristane ti/mi to?		

INŠTRUKČNÝ JAZYK

Zober.	Porovnaj.	Vymeň.
Obleč.	Vyzleč.	Vyber.
Ukáž.	Nachystaj.	Polož na...
Presuň.	Navrhni.	Vlož.
Vezmi.	Predstav si.	Použi.
Navrhni.	Vytvor.	Daj.
Zodvihni.	Hráme sa.	Prirad'. Dotkni sa.
Vymysli.	Hádaj.	Vysvetli.
Vyskoč.	Pokús sa.	

Lekcia 1 Oblečenie na bežný deň

Slovná zásoba:	tričko, nohavice, ponožky, sveter, sukňa, šaty, bunda, košeľa, opasok, gombík, čiapka, čelenka, zásterka, šiltovka, gumáka, tepláky, skriňa, kufor, práčka, oblečenie, obliekať/obliecť si, prať, čudovať sa, opraviť, hore, dole, vpravo, vľavo, do stredu, vonku, suchý, mokrý, vypratý, čistý, môcť, bodkovaný
Vetné väzby:	Mám na sebe... Máš na sebe... Čo má na sebe oblečené...? Akej farby je oblečenie? Kto má na sebe oblečené...? Čo si oblečieš? Čo nosíš/nosíme? Môžeš/môžeme mať/nosiť...?
Inštrukčný jazyk:	ukáž, presuň, vymeň, vyber, zober, polož, vlož, pokús sa
Pomôcky:	karty Cesta do Hláskova 2 a 6, reálne kusy oblečenia/TÉMA 4 Foto Oblečenie; laminované kruhy – modrý, červený, hracie pole BINGO, ilustrácie k príbehu Jakub a Tomáš

1. Privítanie a naladenie na tému

Deti v skupine učiteľ privíta, v rozhovore kladie vhodné otázky osvojovanej slovnej zásoby a vetných väzieb. Predstaví básničku, ktorá uvedie tému oblečenia.

*Šaty, tričko, nohavice,
podme behať do ulice.
Šiltovkou si zakry hlavu,
obuj nohu - pravú, ľavú.
Šatku, blúzku, sukňu krátku,
zavolaj na kamarátku.**

Učiteľ rozvinie porozumenie obsahu básničky predstavením svojho aktuálneho oblečenia s použitím gest. *Mám na sebe sveter/tričko/nohavice.* Týmto plynule prejde k nasledujúcej aktivite.

2. Hra bez slovnej odpovede

Učiteľ pomenúva a ukazuje obrázky rôznych kusov oblečenia, prípadne reálne kusy oblečenia (podľa možnosti). Je dobré využiť drobné kusy oblečenia, napr. ponožky rôznych farieb, vzorov a veľkostí. Učiteľ ich pomenúva a deti ich na vyzvanie ukazujú. Používa inštrukcie v závislosti od používania obrázkov či reálnych predmetov: *Zober... (tričko), polož... (tričko) na stoličku, vlož... (tričko) do skrine/kufru/tašky* a pod. Ďalšie možné inštrukcie: *ukáž, presuň, vymeň, vyber*, atď. Postupne v hre pridá spájanie slovesa s prídavným menom: *vyber zelené tričko, vymeň červené nohavice za biele, ukáž na bodkované tričko/ pásikavý sveter* a pod. Postupne možno pridať spájanie s číslovkami *vyber dve modré tričká, štyri modré ponožky*.

3. Pohybová hra Mám/Nemám oblečené

Na podlahu učiteľ umiestni 2 kruhy symbolizujúce dva významy: **modrý kruh – MÁM a červený kruh – NEMÁM**. Deti sa pohybujú voľne po triede podľa inštrukcie učiteľa (*chodíme, skáčeme, cupkáme,*

dupkáme, na jednej nohe, žabacím krokom, pomaly, rýchlo, tanečne a pod.). Na znamenie (STOP) deti pohyb zastavia a vypočujú si otázku učiteľa, na ktorú reagujú premiestnením sa ku kruhom podľa reálnej situácie. Učiteľ sa pýta **Máš na sebe oblečené tričko/košeľu...? Máš oblečené niečo v červenej farbe? Máš na hlave čiapku?**

Máš na sebe gombík? Kto má na sebe čelenku? Kto má na sebe opasok? Deti po presune a vyzvaní potvrdzujú situáciu vetnou výpoveďou. **Mám oblečené/mám na sebe červené tričko.**

4. Hra Čo má oblečené Janka?

Učiteľ vyzve deti stojace v kruhu, aby sa pozorovali navzájom, kto má čo oblečené a pokúsili sa to zapamätať. Deti vyzve, aby sa obrátili tvárou von z kruhu. Vhodným spôsobom vyberie dieťa, ktoré bude odpovedať na otázky. **Janko, hádaj. Čo má oblečené Janka/Ferko/Zuzka? Kto má oblečenú červenú/modrú mikinu? Kto má krátke/dlhé nohavice? Kto má oblečené bodkované tričko? Akej farby je Jankina blúzka? Akej farby sú Miškove nohavice?**

5. Príbeh Jakub a Tomáš

Učiteľ pred čítaním príbehu pracuje s ilustráciami. Učiteľ formuluje otázky k ilustrácii s ohľadom na jazykovo-komunikačnú úroveň detí. **Čo je na obrázku? Čo vidíš na tomto obrázku? Čo myslíš, ako sa volajú chlapci? Čo robia? Koľko majú rokov? Kto má viac rokov? Ktorý chlapec je mladší/starší? Kde bývajú? S kým bývajú? O čom sa teraz rozprávajú?**

Pozn. pre učiteľa: Otázkami pripravujeme deti nielen na čítanie, ale opakujeme vetné väzby a funkčné frázy, ktoré si už osvojovali. Otázky nemusia klásť len učiteľ, môžu ich tvoriť aj deti. Po prečítaní príbehu je vhodné vrátiť sa k týmto odpovediam a porovnať ich s textom.

V malom meste, vo vysokom dome s červenou strechou bývajú súrodenci Jakub a Tomáš. Milujú bláznovstvá, radi hrajú futbal, preskakujú mláky, lezú na stromy. Nečudujme sa, že domov sa vždy vracajú nielen veselí, ale často špinaví od hlavy až po päty. V takej chvíli im mama hovorí. „Vy dvaja nezbedníci. Celí ste od blata! To je zas roboty! Všetko, čo máte na sebe, je špinavé. Špinavé sú trička, špinavé sú nohavice, špinavá je bunda! Tu nepomôže nič, len naša práčka!“ Chlapci sa smejú a oblečenie rýchlo vyzliekajú. Mama oblečenie vloží do práčky. Práčka sa veselo točí a perie. Všetko v nej tancuje ako na diskotéke. Keď sa práčka zastaví, mama ju otvorí. Kúpeľňa vonia a oblečenie je vypraté a čisté. Jaj, ale je akési iné! Tomášove modré nohavice sú teraz fialové a krátke. Jakubove tričko už nie je biele, ale sivé. Ponožky sú dobré pre bábiku a bundy majú akési chumáče. Mama sa čuduje: „Niečo s našou práčkou nie je v poriadku!“ Keď je už oblečenie suché, chlapci si ho oblečú a predvádzajú sa pred zrkadlom. „Začína sa módna prehliadka!“ kričia a smejú sa. Mama na nich s úsmevom pozerá a premýšľa nad tým, prečo práčka čudne perie. Je jasné, že príde opravár. Práčku opraví, ale oblečenie už nie.

Otázky k príbehu

Kde žije Tomáš a Jakub? Čo radi robia? Prečo je ich oblečenie často špinavé? Čo znamená, si špinavý od hlavy po päty? Čo sa perie v práčke? Aké je oblečenie po praní? Aké sú nohavice/ponožky/bunda po praní? Kto opraví práčku?

Pozn. pre učiteľa: Otázky k príbehu môže učiteľ situačne doplniť. Formuluje otázky v prítomnom čase. Cieľom nie je len reprodukcia príbehu a overenie zapamätania si textu, ale cenné sú zadania, v ktorých deti identifikujú problémy a hľadajú riešenia.

6. Hra s kartičkami – Cesta do Hláskova 2 a 6

Učiteľ pracuje s malými a veľkými kartami (Cesta do Hláskova 2). Hrami nadväzujeme na slovnú zásobu s témou oblečenie.

Hra 1 – Bingo (s malými kartami)

Deti majú pred sebou rozložené malé karty s oblečením a maticové pole veľkej karty s názvom **Oblečenie**. Učiteľka pomenúva kusy oblečenia. Deti sa ich snažia čo najrýchlejšie nájsť a uložiť do políčok v matici. Kto prvý zadanie zvládne, zakričí slovo *bingo*.

Hra 2 s kartami

Učiteľka pracuje s veľkými kartami (Cesta do Hláskova 6), na ktorých sú zobrazené nasledovné témy: šport, činnosti doma, v kuchyni, škola, oblečenie.

Učiteľ vyberie kartu **V kuchyni** a kladie otázky: *Čo si obliekame, keď pripravujeme jedlo v kuchyni? Čo má oblečené chlapec, ktorý varí? Na čo slúži kuchárska čiapka/kuchárska zásterka?* Ak vyberie kartu **Škola**, formuluje otázky, napr. *Čo si obliekame do školy? Čo si oblečieš, keď cvičíš/maľuješ/počítaš/ hráš sa? Čo nenesíme v triede? Môžeme v triede sedieť so šiltovkou na hlave?* a pod.

Hra 3 s kartami

Použijeme hracie pole Bingo, ktoré predstavuje police v šatníku. Učiteľ vedie dialóg o šatníku a overuje, či rozumejú pojmom hore, dole, v strede, vpravo, vľavo (rozumej v šatníku) zadávaním inštrukcií *Ulož sveter do police hore. Ulož gumáky do police dolu vpravo/vľavo. Ružovú sukňu polož na policu do stredu šatníka.*

BINGO

Pozn. V hre uplatníme hracie pole Bingo 3x3 a možno precvičovať ďalšie predložky *vedľa, medzi, nad, pod* atď.

7. Záver

Rozlúčime sa detskou piesňou/básňou. Pred jej prvým počúvaním učiteľ formuluje zadanie: *Vymenujte oblečenie, ktoré sa v piesni spomína. Aké máš oblečenie v skrinke? Čo si teraz oblečieš?*

*Gumáky do mláky,
hodia sa aj tepláky.
Nohavice do lavice,
potom bežím do ulice.**

Lekcia 2 Obliekame sa podľa počasia

Slovná zásoba:	kabát, šál, rifle, rukavice, dáždnik, plavky, sandále, klobúk, šortky, zimné topánky, gumáky, nosiť/nenosiť, mať oblečené/mať na sebe, módnny návrhár, odkiaľ, udalosť, príležitosť, svadba, divadlo, môcť, zobrať (si), zimné/letné oblečenie, pásikavý, bodkovaný, kvietkovaný, vzorovaný, pruhovaný, vlnovky, chladno, teplo, trojuholník, navrhnuť, oslava, ochranár, muzikant, dovolenka, môcť
Vetné väzby:	Je vhodné oblečený/á? Čie je to...? Čí je to...? Čia je to...?
Funkčné frázy:	Prosím, podaj mi. Prosím, polož to. Ďakujem za pomoc. Ďakujem, že si mi pomohol. Čo máš na sebe/na hlave/na rukách? Čo (ne)nosíš...?
Inštrukčný jazyk:	obleč, vyzleč, predstav si, použi, navrhni, hádaj, porovnaj, dotkni sa, vyskoč, prirad', vyskúšaj
Pomôcky:	TÉMA 4 Obliekame postavy; TÉMA 4 Foto Ako sa obliekame?; TÉMA 3 Karty Symboly – Počasie; PL Módnny návrhár/návrhárka; Cesta do Hlásokva 6, Symbol – otáznik

1. Privítanie

Učiteľ privíta deti otázkami. *Ahoj, ako sa dnes máš? Odkiaľ ideš?* Následne ich vyzve k počúvaniu básne z minulej lekcie. Po počúvaní sa učiteľ pýta: *O akom oblečení sa spieva v piesni? Oblečieš si tepláky do nemocnice/do školy/doma? Kedy nosíš gumáky?*

*Gumáky do mláky,
hodia sa aj tepláky.
Nohavice do lavice,
potom bežím do ulice.**

2. Naladenie na tému

Učiteľ nadviaže na predchádzajúcu lekcii otázkami: *Pozri na kamaráta a povedz, čo má oblečené. Postav sa za kamaráta, ktorý má oblečené rifle. Vyskoč, ak máš oblečené modré ponožky. Dotkni sa nosa, ak vidíš kamaráta v žltom tričku.* Učiteľ môže otázky dopĺňať, reaguje situačne. K porozumeniu pomáha gestikuláciou a pantomímou.

3. Aktivita s fotografickým materiálom

Učiteľ použije pripravené fotografie z reálneho života ľudí v rôznych situáciách a rôznych ročných obdobiach (TÉMA 4 Foto Ako sa obliekame?). Téma diskusie sa sústreďuje k vyjadrovaniu detí o tom, kto sú ľudia na fotografiách, čo sa deje a ako sú oblečení. *Kto je na fotografii? Čo robí? S kým sa rozpráva? O čom sa (asi) rozprávajú? Aké je počasie? Je vhodné oblečený/á? Kde môže ísť takto oblečený? Atd'.*

Zodpovedaním otázky *Kde/Kam ty môžeš ísť takto oblečený?* deti identifikujú slová napr. *oslava, výlet, svadba* a pod., učiteľ predstaví význam slova *udalosť/príležitosť*.

4. Hra Obleč postavu

Učiteľ a deti pracujú s maketami postáv chlapca a dievčaťa, rôznymi vzormi a farbami „látok“ (TÉMA 4 Obliekame postavy). Učiteľ zadáva inštrukcie na „obliekanie“ postáv: *Zober postavu a oblečenie. Obleč ho/ju: Chlapec má oblečené modré tričko a zelené nohavice. Dievča má oblečené žlté šaty... Vyskúšaj jej iné tričko. Vyzleč zelené tričko a obleč žlté tričko.*

Obmena hry

Dievča má na sebe bodkované/pruhované/s kvietkami/ s vlnovkami/ s trojuholníkmi/ s rôznymi líniami šaty. Chlapec má na sebe bielo-modré tričko a pruhované nohavice, a pod.

Obmena hry

Deti oblečú postavy podľa vlastného výberu a požiadajú kamaráta, aby ich obliekol rovnako. Následne ich porovnajú: *Porovnaj, čo má oblečené dievča/chlapec.*

Pozn. pre učiteľa: Splnenie zadania deťmi môže spĺňať požiadavku učiteľa, avšak vzory látok dovoľujú, že ich postavy budú vyzeráť napriek tomu odlišne. Učiteľ využíva rôzne varianty hry.

Obmena hry

Deti si ľubovoľne oblečú postavy samy. Učiteľ kladie otázky a deti reagujú dohodnutým pohybom (*skok/zodvihnúť ruku/otočiť sa/obehnúť* a pod.). Dohodnutý signál pohybu je vždy komunikovaný vopred. Následne sa učiteľ pýta detí: *Čí chlapec má oblečené modré tričko? Čie dievča má bodkované bielo-červené šaty?* Deti reagujú slovné **môj, moja** a následne pohybom, ktorý bol dohodnutý.

5. Pesnička

*Jar a leto, jeseň, zima,
módna vlna osloví ma.
Oblečiem si, čo mám rád,
nezabudni na kabát.
(tričko, rifle, aj kabát.)**

Pozn. pre učiteľa: S textom piesne možno pracovať s viacerými obmenami. Deti sa môžu zahrať na raperov, pop spevákov, zaspievať na melódiu ľudovej piesne (Prší, prší).

6. Hra Šatník a počasie

Učiteľ rozdelí deti do 2-3 skupín označených symbolom počasia (TÉMA 3 Karty Symboly - Počasie): *slnko, dážď, sneh*. Hrá sa tak, že každá skupina má vymenovať za určitý čas čo najviac kusov oblečenia pre počasie určené symbolom. Symboly pre skupiny striedame a doplníme o ďalšie: *vietor, búrka, symboly teploty – chladno, teplo.*

Pozn. pre učiteľa: V prípade možnosti je optimálne pracovať s reálnymi kusmi oblečenia, ktoré si deti môžu vyberať, prípadne obliekať.

7. Aktivita s kartami Cesta do Hláskova 6

Učiteľ pracuje s veľkou kartou s názvom Oblečenie a malými kartami s obrázkami oblečenia a doplnkov (9ks, Cesta do Hláskova 6). Na veľkej karte deti pomenujú význam symbolov (**noc, deň, prší, sneží, slnečno, mláka a more**). Učiteľ riadi aktivitu inštrukciami *Vyber si kartičku a pomenuj oblečenie, ktoré na nej vidíš. Prirad' oblečenie k symbolu, ktorý je na veľkej karte.* Učiteľ kladie otázky: *Čo máš na sebe, keď vonku sneží/prší/svieti slnko/je noc/je horúco? Čo si neoblečieš, keď vonku sneží/prší/svieti slnko/je noc/je horúco?*

Obmena

Čo si obliekame, keď svieti slnko? Deti tvoria jednoduché vety **Keď svieti slnko, obliekame si sukňu/tričko.** Čo si obliekame, keď je veterno? Keď je veterno, obliekam si bundu.

Obmena

Čo si so sebou zoberieš, keď svieti slnko? Čo si so sebou zoberieš, keď prší/ sneží?

8. Hra Na čo myslíš?

Učiteľ vyzve jedno dieťa, aby myslelo len na jedno oblečenie. Učiteľ použije symbol otáznika a precvičuje s deťmi v hre slovesá: *nosiť/nenosiť, mať oblečené/mať na sebe/mať na hlave/mať na nohách/na rukách.* Ostatné deti hádajú, pričom platí pravidlo, že pri hádaní môžu byť použité len dve otázky: *Hádaj, na čo myslím. Môžeš použiť len dve otázky.* Dieťa, ktoré predmet uhádne, získava kartu. Napr. *Je oblečenie, na ktoré myslíš, zelené? Nosí sa oblečenie, na ktoré myslíš, v lete/noci/zime/na dovolenke?*

Pozn. pre učiteľa: Učiteľ modifikuje pravidlá a otázky podľa potreby.

9. Pracovný list Módny návrhár(ka)

Učiteľ vyzve deti, aby prijali rolu módnych návrhárov. Kreslia, maľujú vzory/farby oblečenia v pracovných listoch, prípadne si samy volia oblečenie, ktoré navrhujú.

Pracovný list 21 Módny návrhár/návrhárka

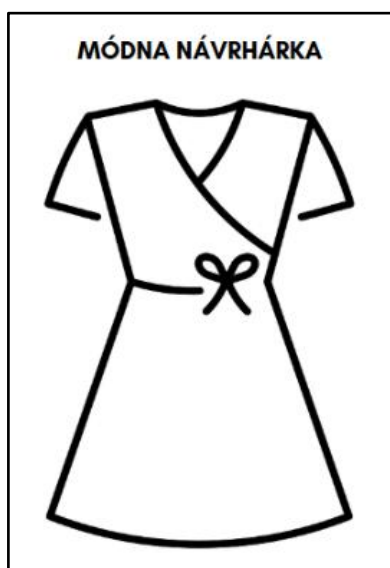
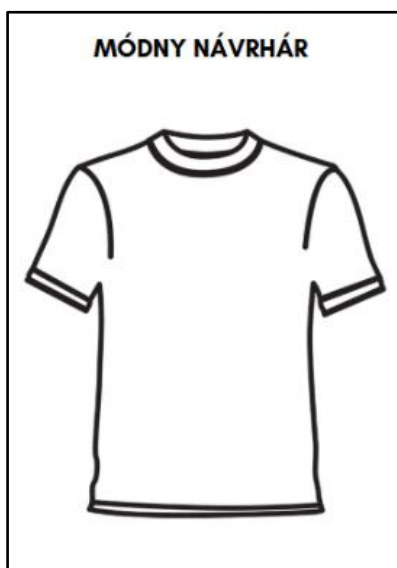

Učiteľ zadania formuluje voľne s prihliadnutím na osvojovanú slovnú zásobu.

Predstav si, že si módnym návrhár. Navrhni tričko na oslavu narodenín. Navrhni tričko z dvoch/troch farieb. Navrhni tričko pre športovcov/ochranárov/futbalistov/muzikantov. Navrhni tričko pre kamaráta.

Navrhni šaty na oslavu. Navrhni vzorované šaty s bodkami/pásikmi. Navrhni šaty s bodkami. Navrhni šaty na slávnosť.

Pozn. Zadania pre návrh oblečenia volíme v súlade so záujmami detí.

10. Záver

Rozlúčime sa detskou piesňou/básňou.

*Jar a leto, jeseň zima,
módna vlna osloví ma,
Oblečiem si, čo mám rád,
nezabudni na kabát.
(tričko, rifle, aj kabát.)**

Lekcia 3 Oblečenie podľa činností a udalostí

Slovná zásoba:	udalosť, bežná, slávnostná, príležitosť, nosiť, vhodný, potrebovať, kravata, zástera, sako, tepláky, plavky, blúzka, prečo, vhodný, nevhodný, svadba, sviatok, oblek, župan, dres, kopačky, šiltovka, mikina, plážové šaty, lyžiarska bunda, vzor, oslava, elegantný, moderný
Vetné väzby:	Aká je to udalosť? Mám si zobrať/vziať?
Funkčné frázy:	Prosím, potrebujem poradiť.
Inštrukčný jazyk:	vytvor, daj, polož, ukáž, zodvihni, hráme sa, vysvetli
Pomôcky:	TÉMA 4 Foto Ako sa obliekame?; TÉMA 4 Foto Oblečenie; Cesta do Hláskova 2 a 6, papierová lepiaca páska, papiere na kreslenie

1. Privítanie

Deti v skupine privítame. Podľa situácie vyberieme vhodný variant textu. Učiteľ vedie s deťmi dialóg otázkami, ktoré si už osvojovali. *Dobrý deň. Ako sa máš? Ako sa cítiš?* Následne si deti vypočujú uvítaciu básničku. Básničku je možné predstaviť aj pantomimicky.

*Šaty, tričko, nohavice,
podme behať do ulice.
Šiltovkou si zakry hlavu,
obuj nohu - pravú, ľavú.
Šatku, blúzku, sukňu krátku,
zavolaj na kamarátku.**

2. Naladenie na tému

Učiteľ na uvítaciu báseň nadviaže rozhovor o tom, čo majú na sebe oblečené a aké je počasie. Deti vymenúvajú oblečenie a tvoria jednoduché vety, napríklad: **Mám na sebe rifle a tričko. Mám oblečené modré šaty.** Do súvislosti môže dať výber oblečenia a počasia. *Máš dnes bundu/čiapku/šál/čičmy? Prečo máš šiltovku? Aké je dnes počasie? Je vonku teplo/zima/chladno?* Aby učiteľ upriamil pozornosť na vhodnosť oblečenia pre rôzne príležitosti, pýta sa **Aké oblečenie nosíš do školy? Aké oblečenie nie je vhodné do školy? Páči sa ti elegantné/moderné oblečenie?**

3. Aktivita bez slovnej odpovede Oblečenie a udalosti/príležitosti

Učiteľ má k dispozícii fotografie (Téma 4 Foto Ako sa obliekame?) znázorňujúce rôzne životné udalosti: svadba, športový deň, návšteva divadla/kostola a obrázky rôzneho oblečenia.

Učiteľ vyberá fotografie oblečenia (TÉMA 4 Foto Oblečenie) a pomenúva: *oblek, kravata, slávnostné šaty, svadobné šaty, zástera, dres, kopačky, šiltovka, kabát, sako, mikina, blúzka, košeľa, tepláky, šortky, plavky, plážové šaty, klobúk, dlhá sukňa, krátka sukňa, mini sukňa, župan, lyžiarska bunda.* Oblečenie ukladá na zem a vyzýva priebežne deti k reakciám na slovné inštrukcie.



- Ukáž, kde je: šiltovka/ kabát/sako/kravata/sukňa/blúзка/plavky/klobúk, atď.
- Zdvihni a polož na stôl: šiltovka/ kabát/sako/kravata/sukňa/blúзка/plavky/klobúk, atď.

Učiteľ spolu s deťmi pomenuje situácie na fotografiách. Ak vybrané životné udalosti nevedia pomenovať, učiteľ im napovie, prípadne jednotlivé udalosti zapíše slovne na tabuľu.

Deti dostanú k dispozícii aj obrazový materiál oblečenia a fotografie dvoch životných udalostí, v ktorých sa výrazne odlišuje oblečenie osôb. Napríklad *športový zápas a svadba, deň v škole a návšteva divadla/kostola, deň na kúpalisku a výlet v horách*. Úlohou detí bude priradiť oblečenie k udalostiam/príležitostiam.

4. Aktivita so slovnou odpoveďou Oblečenie a udalosti/príležitosti

Učiteľ nadviaže na predchádzajúcu aktivitu, pracuje s fotografickým materiálom (TÉMA 4 Foto Ako sa obliekame?) a vyzýva deti k slovnej odpovedi. Kládne otázky **Čo je vhodné obliecť si na svadbu/na športový deň/do kostola/do školy/do divadla/na výlet do hôr? Ktoré oblečenie je vhodné na svadbu/na športový deň/do kostola/do školy/do divadla/na výlet do hôr? Ktoré oblečenie nie je vhodné oblečenie na svadbu/na športový deň/do kostola/do školy/do divadla/na výlet do hôr?**

5. Dialogická hra Mám si vziať/zobrať?

V dialogickej hre učiteľ použije fotografický materiál (TÉMA 4 Foto Ako sa obliekame?). Vyberie jednu udalosť, napríklad *výlet v horách/narodeninová oslava/divadelné predstavenie*. S deťmi precvičuje dialóg o vhodnosti oblečenia na vybranú udalosť.

U: *Ako ti môžem pomôcť? Potrebuješ poradiť?*

D: *Áno, prosím, potrebujem poradiť. Mám si vziať mikinu/pršiplášť/šiltovku/dlhé nohavice/tepláky?*

U: *Áno, vezmi si mikinu/pršiplášť/šiltovku/dlhé nohavice/tepláky./Nie, nebudeš ju potrebovať.*

6. Pohybová hra Nájdi a dotkni sa

Učiteľ ďalej pracuje so slovnou zásobu v téme oblečenie. Na podlahe vytvorí lepiacou páskou hraciu plochu pre hru (napr. 4x4) a do políčok umiestni po jednom obrázku. Rozmer hracej plochy musí dieťaťu umožniť dotknúť sa časťami svojho tela dvoch, troch, alebo štyroch objektov.

Učiteľ zadáva inštrukcie: **Hráme na 2 obrázky.** Daj/Polož pravú nohu na oblek. Daj/Polož ľavú ruku na plavky.

Učiteľ zadáva inštrukcie: **Hráme na 3 obrázky.** Daj/Polož pravú nohu na plavky. Daj/Polož ľavú ruku na ponožky. Daj/Polož ľavú nohu na kravatu.

Pozn. Učiteľ môže inštrukcie zjednodušiť a použiť iba prvý pád podstatných mien. **Pravá noha – oblek. Ľavá ruka – plavky.**

7. Tvorivo-relaxačná aktivita

Učiteľ zadá pokyny na kreslenie. *Vytvor nový vzor látky na šaty, ktoré si oblečieš na oslavu narodenín. **Vzor by mal ukázať to, čo máš rád/rada. Vysvetli.*** Zhotovené „látky“ si deti vzájomne predstavia, pomenujú vzor a vysvetlia, čo navrhli a majú rady. V závere aktivity ide o precvičovanie už osvojovaných vetných väzieb. *Mám rád/rada. Je to/nie je to. Môže to byť/nemôže to byť.*

8. Záver

Rozlúčime sa detskou piesňou/básňou. Jej výber môžu určiť deti. Napr.

*Jar a leto, jeseň, zima,
módna vlna osloví ma,
Oblečiem si, čo mám rád,
nezabudni na kabát.
(tričko, rifle, aj kabát.)**

Lekcia 4 Oblečenie v obchode

Slovná zásoba:	udalosť, bežný, slávnostný, divadlo, opera, návšteva, paráda, parádiť sa, elegantne, oslava, motýlik, mašľa, kostým, klobúk, karneval, herec, môcť
Vetné väzby:	Aká je to udalosť?
Funkčné frázy:	Kde ideš? Čo to znamená? Koľko to stojí? Nech sa páči. Pomôžem vám? Pristane ti/mi to?
Inštrukčný jazyk:	vymysli, vytvor, hádaj
Pomôcky:	TÉMA 4 Obr. Klobúky a čiapy; ilustrácie k príbehu Návšteva divadla; farebné šatky

1. Privítanie

Deti v skupine učiteľ privíta a vedie s deťmi dialóg s využitím už osvojovanej slovnej zásoby a vetných väzieb. *Dobrý deň. Ako sa máš? Ako sa cítiš? Čo máš dnes oblečené na sebe? Je tvoje oblečenie vhodné na oslavu/do kostola/do lesa/na ihrisko?* Po rozhovore si spolu povedia básničku. Obsah môžu vyjadrovať pohybom/ pantomimicky.

*Šaty, tričko, nohavice,
poďme behať do ulice.
Šiltovkou si zakry hlavu,
obuj nohu - pravú, ľavú.
Šatku, blúzku, sukňu krátku,
zavolaj na kamarátku.**

2. Naladenie tému

Učiteľ nadviaže na text básničky otázkou na porozumenie slova **paráda**. *Čo je paráda? Je karneval paráda? Je škola paráda?* Po prvých výpovediach detí sa učiteľ pýta *Čo znamená parádiť sa? Kedy sa parádiš, keď ideš do divadla/na návštevu?* Učiteľ ponechá priestor pre spontánne reakcie detí. Učiteľ vysvetlí pojem **paráda/parádiť sa** bližšie a uvedie príklady udalostí (**oslava, svadba, divadla, opery, koncertu**), kedy sa človek parádi/ oblieka slávnostne. Učiteľ navodí tému návštevy divadla.

3. Príbeh Návšteva divadla

Pred čítaním učiteľ pracuje s ilustráciou k príbehu Návšteva divadla. Otázky učiteľa *Čo vidíš? Kde je to? Koho vidíš? Čo robí/robia? Ako sa volajú? Aké majú povolanie?*

V triede prvákov vládne dobrá nálada. Pani učiteľka oznamuje deťom. „Zajtra ideme do divadla.“ „Čo je to divadlo?“ pýta sa Tomáš. „Ja divadlo poznám, tam sa hrá.“ odpovie Miško. „Hrá sa tam s loptou? Hrá sa tam futbal?“ „To teda nie. Tam hrajú herci. To sú takí ľudia, čo sa premenia na koho chcú. Môžu byť princom a princeznou, drakom alebo čertom.“

„Áno“, prikývne pani učiteľka. „V divadle herci hrajú, my sedíme v hľadisku a sledujeme ich. My sme diváci. Predstavenie sa volá Princezná a múdry drak.“

„To je super!“ povie Jurko. „Ja mám tričko s drakom, tak si ho zajtra oblečiem.“ „Ja si vezmem svoje nové rifle.“ hovorí Adam.

„Do divadla sa také veci nenosia,“ krúti hlavou Sofia. „Moja mama vraví, že do divadla sa musíme obliecť elegantne!“

„Elegantne? A to je čo?“ pýta sa Tomáš. Sofia sa zamyslí a múdro povie „No vyparádiš sa. Oblečieš sa slávnostne. Oblek, košeľu, nohavice, kravatu, ale myslím, že tričko s drakom je fakt nevhodné.“

Na druhý deň všetci sedia v hľadisku v divadle. Sofia je vyparádená v červených šatách s bielou mašľou. Adam má na sebe modrú košeľu a kravatu. Aj Tomáš sa elegantne obliekol. Má na sebe oblek, sivú košeľu, dokonca aj motýlika s pekným vzorom. Pozrie na draka na javisku a spomenie si na svoje tričko.

Po prečítaní repliky „**Do divadla sa také veci nenosia,“ krúti hlavou Sofia. „Moja mama vraví, že do divadla sa musíme obliecť elegantne!**“ učiteľ čítanie preruší a formuluje otázky Čo znamená elegantne podľa teba? Čo je vhodné obliecť si do divadla? Ak nevedia, učiteľ nevysvetľuje, ale pokračuje v čítaní a k otázke sa vráti opäť v závere.

Pozn. pre učiteľa: V prípade vyššej jazykovo-komunikačnej úrovne detí učiteľ formuluje otázky aj v podmieňovacom spôsobe, napr. Čo by si si obliekol do divadla? Alebo v minulom čase Bol/bola si už v divadle? Čo si si obliekol/obliekla ty?

Po prečítaní príbehu učiteľ vedie rozhovor o porozumení príbehu s vizuálnou oporou ilustrácií.

- Ukáž na ilustrácii Tomáša. Pamätáš si, čo má oblečené v divadle?
- Ukáž na ilustrácii Sofiu. Opíš jej oblečenie. Má na sebe vhodné oblečenie do divadla?
- Ukáž na ilustrácii Adama. Opíš jeho oblečenie.
- Prečo si Tomáš nemohol obliecť tričko s drakom?
- Čo znamená obliecť sa elegantne?
- Kde idú deti?
- Čo je to divadlo?
- Čo to znamená, keď poviem v divadle sa hrá? Kto v divadle hrá?
- Čo znamená, že „v divadle sú takí ľudia, čo sa premenia na koho chcú“.
- Čo pomáha hercom, aby sa premenili na koho chcú?

Pozn. pre učiteľa: Učiteľ ponechá deťom priestor pre spontánne odpovede deťom. Zámerom je objasniť slovo kostým, respektíve divadelný kostým, ktorý vystihuje hranú postavu.

4. Hra Divadelné kostýmy

Učiteľ rozloží pred deti obrázky rôznych pokrývkov hlavy (TÉMA 4 Obr. Klobúky a čiapky). Vyzve ich, aby si obrázky klobúkov pozreli a povedali, kto môže takú čiapku/klobúk/šiltovku nosiť.

Vyber si čiapku/šiltovku/klobúk/prilbu, ktorá sa ti páči. Nepovedz a neukáž, čo si si vybral. Vymysli si, kým si. Napodobni pohybom a chôdzou, kým si. Ostatní hádajú, koho dieťa predstavuje.



5. Hra Kupujem oblečenie

V priestore triedy učiteľ vytvorí niekoľko miest – obchodov s oblečením. V každom z nich umiestni obrázky s jedným druhom oblečenia: *nohavice, tričká, sukne, košele*, atď. Ceny za oblečenie môžu navrhnúť deti, učiteľ alebo deti ich zapíšu na kartičky a umiestnia „**do obchodov**“. Návrik dialógu v obchode bude prebiehať tak, že rolu obchodníka najskôr preberá učiteľ, neskôr deti. Deti sa oboznámia s tovarom v obchode, ktorý pomenúvajú *nohavice, tričká, sukne, košele* atď. Učiteľ uvedie konvenčnú frázu dialógu. *Toto biele tričko je pekné. Koľko to stojí?*

U: Dobrý deň. Pomôžem ti/potrebuješ pomôcť?

D: Dobrý deň. Chcem si kúpiť nohavice.

U: Máme červené, modré a biele nohavice. Akú farbu chceš?

D: Prosím si biele nohavice. Koľko stoja?

U: 7€

D: Kúpim si ich. Ďakujem.

Pozn. pre učiteľa: Vhodné je precvičiť aj dialóg orientovaný na ceny oblečenia. Napr. Koľko stoja nohavice, prosím? Nohavice stoja 15 eur. Koľko stojí sukňa, prosím? Sukňa stojí 20 eur.

6. Hra Módna prehliadka

V tvorivej hre deti navrhujú kostýmy, resp. návrhy kostýmov s využitím farebných šatiek. Spolu sa môžu tematicky dohodnúť, na akú príležitosť si kostým vytvárajú. Napr. karneval, pirátska/kráľovská oslava, školská slávnosť, návšteva divadla a pod. V prípade možností je vhodné použiť hudobnú kulisu.

7. Záver

Deti sa v závere lúčia piesňou (melódia piesne Prší, prší).

*Jar a leto, jeseň zima,
módna vlna osloví ma.*

*Oblečiem si, čo mám rád,
nezabudnem na kabát.
(tričko, rifle, aj kabát.)**

Zhrnutie témy 4

Pomôcky: TÉMA 4 Karty Oblečenie; TÉMA 4 Foto Ako sa obliekame?; TÉMA 4 Foto Oblečenie

1. Privítanie

Deti v skupine učiteľ privíta a vedie dialóg s využitím osvojovanej slovnej zásoby. Môže nasledovať zopakovanie piesne z minulých lekcí (melódia piesne Prší, prší).

*Šaty, tričko, nohavice,
poďme behať do ulice.
Šiltovkou si zakry hlavu,
obuj nohu - pravú, ľavú.
Šatku, blúzku, sukňu krátku,
zavolaj na kamarátku.**

2. Pohybová aktivita bez slovnej odpovede

Učiteľ v pohybovej hre opakuje spolu s deťmi slovnú zásobu témy oblečenie. Umiestni na podlahu či koberec obrázky. V zadaniach strieda slovesá: *Skoč na ponožky! Obíd' klobúk! Prekroč šál! Polož pravú nohu na rukavice! Polož ľavú ruku na kabát! Prines mi. Ukáž na nohavice. Premiestni kravatu do lavice /na policu/pod tabuľu/pred dvere/hore/dolu* a pod.

3. Hra Ja mám, ty máš

Učiteľ pripraví karty s oblečeniami (TÉMA 4 Karty Oblečenie) podľa počtu detí. Dieťa prečíta svoju kartičku: **Ja mám** (obrázok hore) a potom sa spýta **Kto má** (obrázok dole na kartičke). Reaguje dieťa, ktoré má hore obrázok, na ktorý sa pýtalo dieťa pred ním. Na otázku reaguje tým, že pomenuje obrázok. Výsledok je, že spoločne vytvoria rad na seba nadväzujúcich slov k téme.

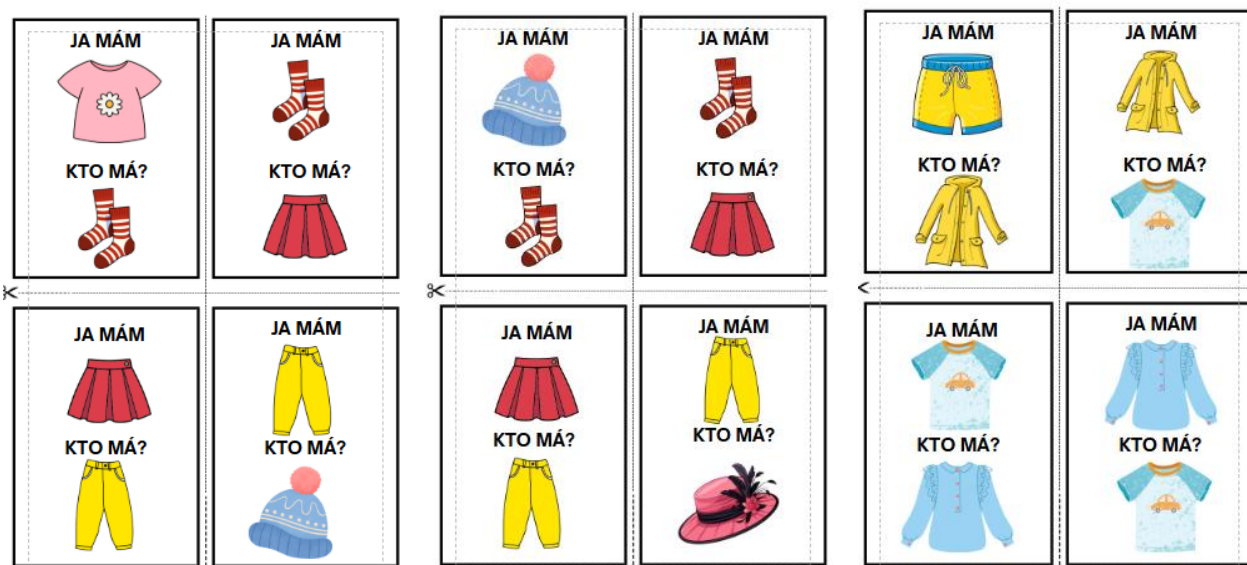

4. Pohybová hra s piesňou *Hlava, ramená, kolená, palce*

Učiteľ s deťmi spieva pieseň *Hlava, ramená, kolená, palce* a počas spievania ukazujú na časti tela. Učiteľ pesničku kedykoľvek preruší dohodnutým signálom (tlesknutie, dupnutie a pod.). Po zastavení spievania v texte pesničky sa učiteľ pýta. Napríklad, *Aké oblečenie nosíš na hlave/na ramenách/na kolenách/na palcoch?*

Pri druhom spievaní učiteľ navodí rôzne **situácie/príležitosti**, na ktoré sa potrebujeme vhodne obliecť.

5. Hádame s obrázkom

Učiteľ pracuje s obrázkovým materiálom oblečenia (TÉMA 4 Foto Oblečenie). Na krátky čas (1-2 sekundy) ukáže obsah obrázka alebo ukáže detail z predmetu na obrázku, aby prebudil zvedavosť detí. Úlohou detí je uhádnuť, čo je na obrázku. Po uhádnutí oblečenia na obrázku sa učiteľ pýta rôzne typy otázok a vyžaduje od detí odpoveď celou vetou. *Kedy si obliekaš dlhé nohavice? Na akú príležitosť si ich obliekaš? Aké nohavice si oblečieš na kúpalisko? Je vhodné obliecť si župan do divadla? Môžeš si vziať šiltovku do školy/do kostola?*

6. Dialogická hra *Ako sa obliekať na udalosti*

Hra nadväzuje na predchádzajúcu aktivitu. Učiteľ vedie s deťmi rozhovor *Môžeme si do divadla obuť špinavé topánky? Môžeme si do divadla obliecť plavky?*

Učiteľ najskôr rozdelí priestor triedy na tri časti: **1. stred triedy**, v ktorom deťom zadáva otázky, **2. časť – vhodné oblečenie**, **3. časť – nevhodné oblečenie**, do ktorých sa deti presúvajú po odpovedaní. Každé dieťa si vyberie obrázok oblečenia. Učiteľ uvedie udalosť/situáciu. Deti sa rozhodujú podľa oblečenia na obrázku, do ktorej časti triedy sa presunú. Napr. **Svadba**. Deti, ktoré majú na obrázku **oblečenie vhodné pre túto príležitosť, sa presunú do časti 2**. Deti, ktoré majú na obrázku **oblečenie nevhodné pre túto príležitosť, sa presunú do časti 3**.

Po presunutí učiteľ skontroluje správnosť odpovede a následne ich vyzve, aby formulovali odpoveď celou vetou.

- *Slávnostné šaty/oblek/kravata/klobúk/sukňa sú vhodné na svadbu.*
- *Plavky/tepláky/mikina/šiltovka nie sú vhodné na svadbu. (Gramaticky je potrebné formulovať aj v jednotnom čísle).*

7. Hra Kupujem oblečenie

Učiteľ zadá inštrukcie: *Teraz pracujte vo dvojici.* Deti vytvoria dvojice, každá dvojica dostane obrázok s udalosťou (TÉMA 4 Foto Ako sa obliekame?), na ktorú si má vybrať oblečenie. Deti pomenujú udalosť na obrázku a ich úlohou bude odpovedať na otázku: **Čo je vhodné obliecť si na svadbu/športový deň?** Chlapci vyberajú oblečenie pre dievčatá a dievčatá oblečenie pre chlapcov. S nákupom prídu ku pokladni (miesto, kde sedí učiteľka s kalkulačkou alebo hračkárskou pokladnicou). Pozdravia sa a povedia, aké oblečenie chcú kúpiť.

D: *Dobrý deň, prosím si tieto nohavice/ košeľu.*

U: Učiteľ sa ich pri každom odeve opýta **Koľko to stojí?**

Deti odpovedajú, napr. *Nohavice stoja 7 eur-*

Učiteľ vytvorí lístok z pokladnice s finálnou sumou, ktorú jej deti zaplatia „papierovými, t.j. hračkárskymi“ peniazmi. Učiteľ poďakuje za nákup a rozlúči sa so „zákazníkmi“.

Obmena

Učiteľ bude v roli módného návrhára a bude sa detí pýtať *Čo sa k sebe hodí? Vyber si: Čo ti pristane?* Alebo deti budú vyberať oblečenie pre učiteľa, ktorý sa ich bude pýtať na cenu, čo si má obliecť na udalosť a pod. V tomto prípade bude pokladníkom/-čkou dieťa a môžu sa striedať.

8. Záver

Deti sa v závere lúčia piesňou.

*Jar a leto, jeseň zima,
módna vlna osloví ma.
Oblečiem si, čo mám rád,
nezabudnem na kabát.
(tričko, rifle aj kabát.)**

POUŽITÉ ZDROJE:

BRUNER, Jerome Seymour a Rita WATSON, 1983. *Child's Talk: Learning to Use Language*. Oxford: Oxford University Press. ISBN 978-0-19-857511-5.

CAMERON, Lynne, 2001. *Teaching languages to young learners*. Cambridge (UK) : Cambridge University Press. Cambridge language teaching library. ISBN 978-0-521-77434-5.

ELLIS, Rod, 1988. The Effects of Linguistic Environment on the Second Language Acquisition of Grammatical Rules. *Applied Linguistics* [online]. 1988, roč. 9, č. 3, s. 257–274. ISSN 0142-6001. Dostupné na: doi:10.1093/applin/9.3.257

ELLIS, Rod, 2005. *Instructed second language acquisition a literature review*. Report to the Ministry of Education. Wellington: Ministry of Education, New Zealand. ISBN 0-478-13284-0.

GHOSN, Irma-Kaarina, 2018. Materials for early language learning [online]. In: Brian TOMLINSON (ed.). *Applied Linguistics and Materials Development*. London: A&C Black, s. 374–388. ISBN 978-1-4411-0943-9. Dostupné na: <https://doi.org/10.4324/9781315623672-24>

HANESOVÁ, Dana, Judit KOVÁCS, Lýdia SIMANOVÁ a Zuzana LYNCH, 2024. *Jazyky hravo a zmysluplne : výučba cudzích jazykov zameraná na dieťa*. Vydanie prvé. Banská Bystrica: Belianum, Pedagogická fakulta. ISBN 978-80-557-2183-5.

KRASHEN, Stephen D., 1981. *Second language acquisition and second language learning*. Reprinted. Oxford: Pergamon Pr. Language teaching methodology series. ISBN 978-0-08-025338-1.

LOCKHART, Robert S. a Fergus I. M. CRAIK, 1990. Levels of processing: A retrospective commentary on a framework for memory research. *Canadian Journal of Psychology / Revue canadienne de psychologie* [online]. 1990, roč. 44, č. 1, s. 87–112. ISSN 0008-4255. Dostupné na: doi:10.1037/h0084237.

LOJOVÁ, Gabriela a Zuzana STRAKOVÁ, 2012. *Teoretické východiská vyučovania angličtiny v primárnom vzdelávaní*. Bratislava: Univerzita Komenského v Bratislave. ISBN 978-80-223-3315-3.

TOMLINSON, Brian, ed., 2013. *Applied Linguistics and Materials Development*. London: A&C Black. ISBN 978-1-4411-0943-9.

VANČÍKOVÁ, Katarína, 2024. *Inkluzívny prístup k učeniu cudzích jazykov* [online]. Banská Bystrica: Belianum. Vydavateľstvo Univerzity Mateja Bela v Banskej Bystrici [cit. 30.10.2025]. ISBN 978-80-557-2127-9. Dostupné na: <https://repo.umb.sk/handle/123456789/505>

VANPATTEN, Bill, Gregory D. KEATING a Stefanie WULFF, ed., 2020. *Theories in Second Language Acquisition: An Introduction* [online]. 3. vyd. New York: Routledge. 3rd Edition. ISBN 978-0-429-50398-6. Dostupné na: doi:10.4324/9780429503986

VYGOTSKY, L. S., 1978. *Mind in Society: Development of Higher Psychological Processes*. Cambridge: Harvard University Press. ISBN 978-0-674-57629-2.

PRÍLOHY PRACOVNÉ LISTY

LOPTA

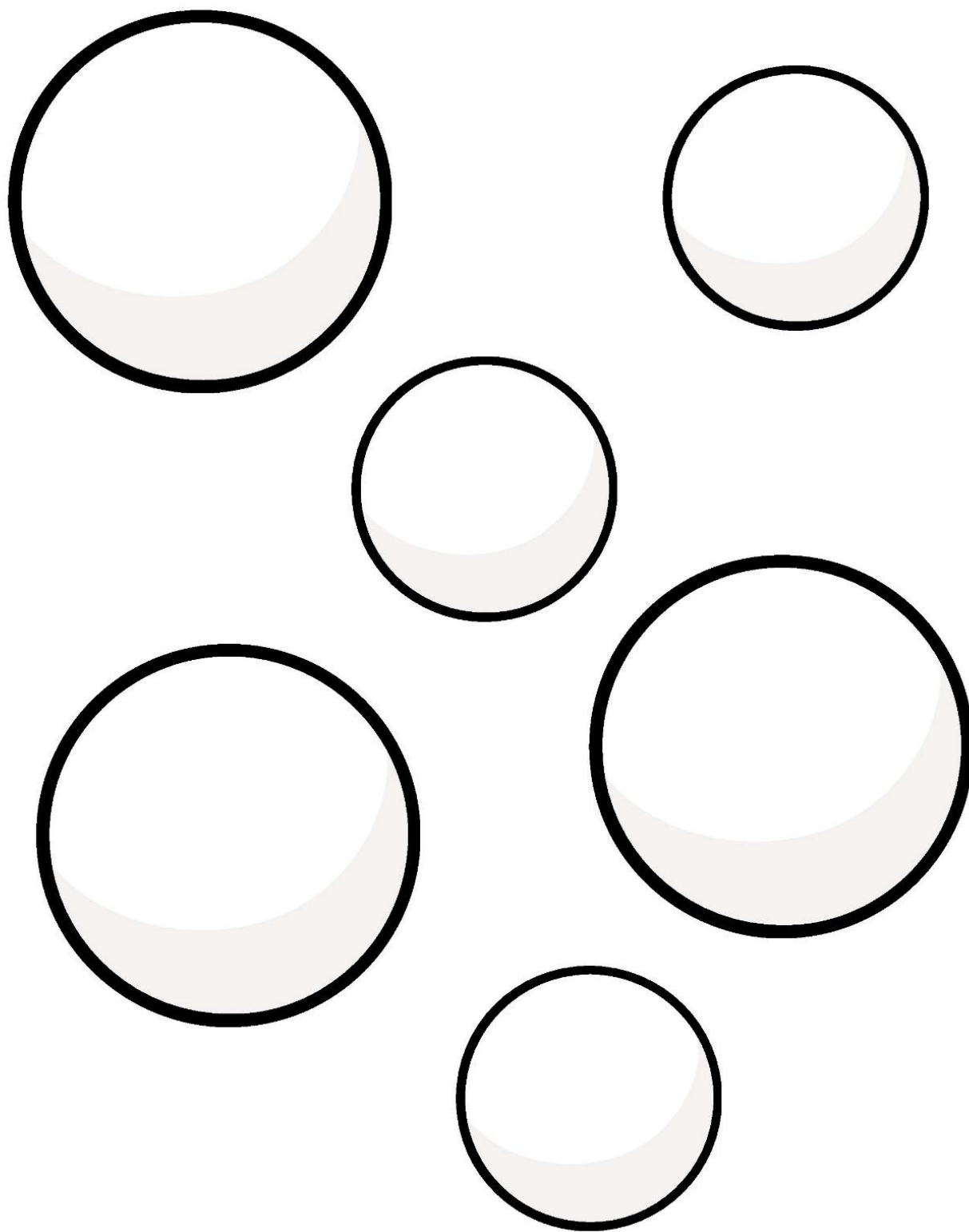

KTO SOM

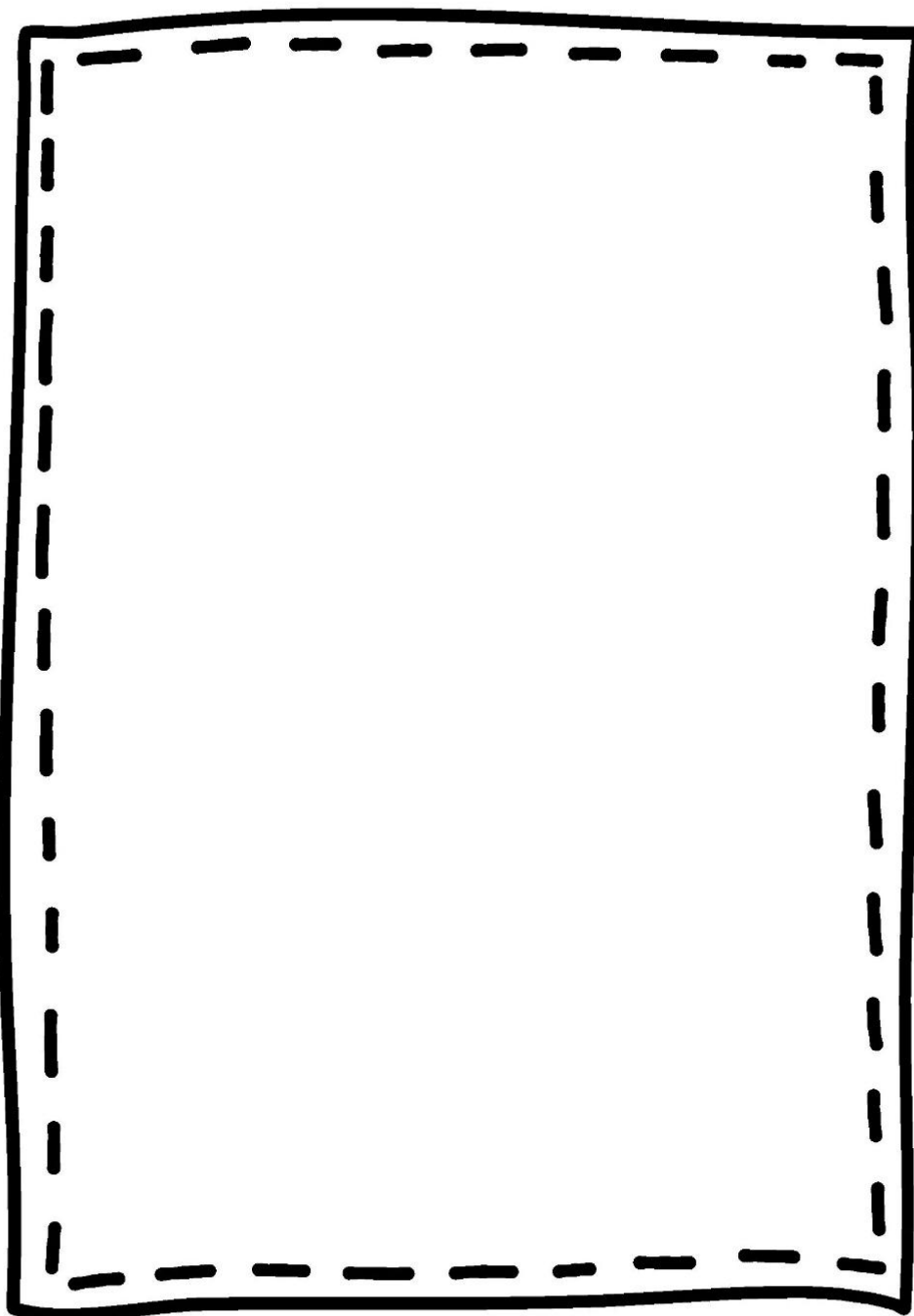

VOLÁM SA _____

AKO VYZERÁM

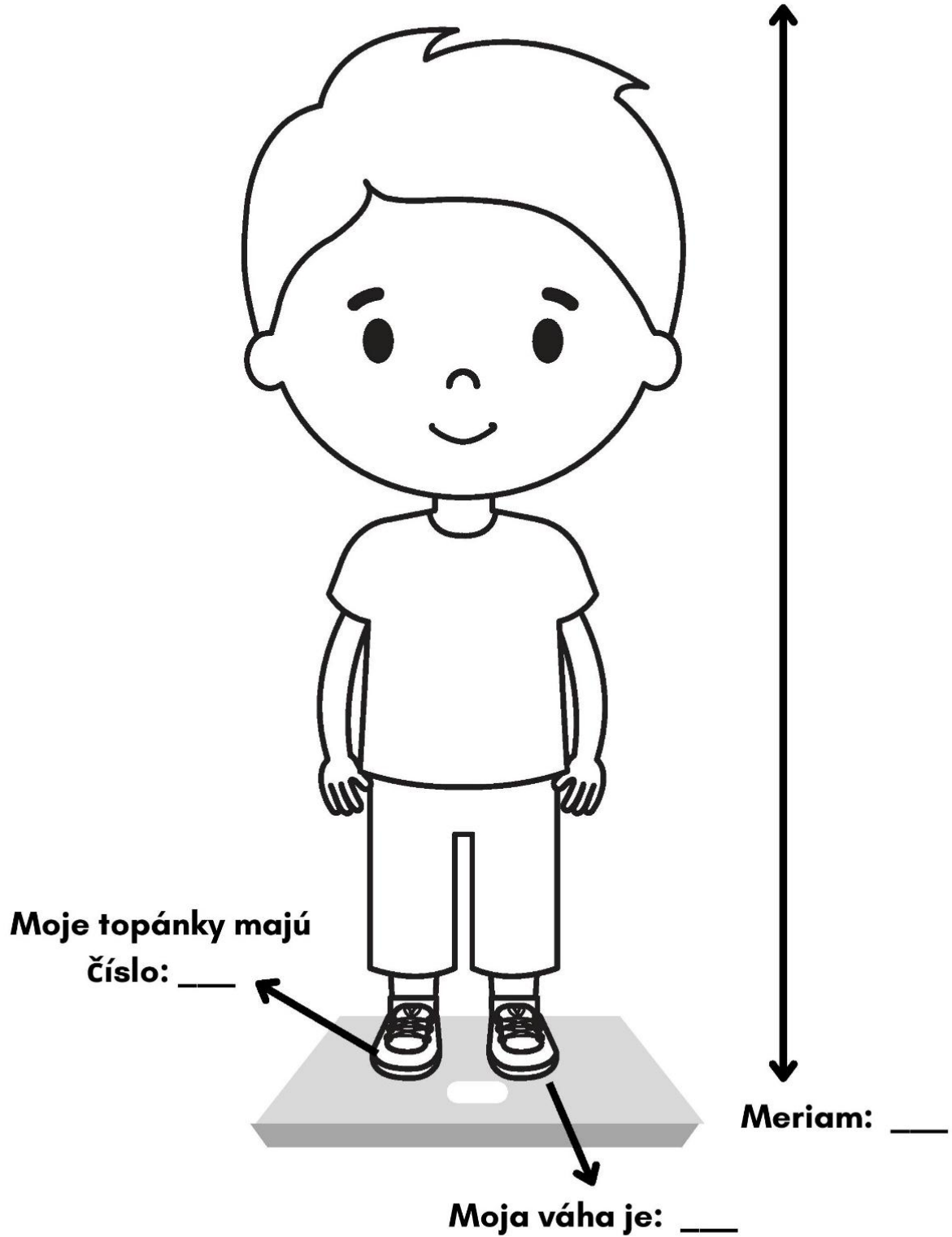

AKO VYZERÁM

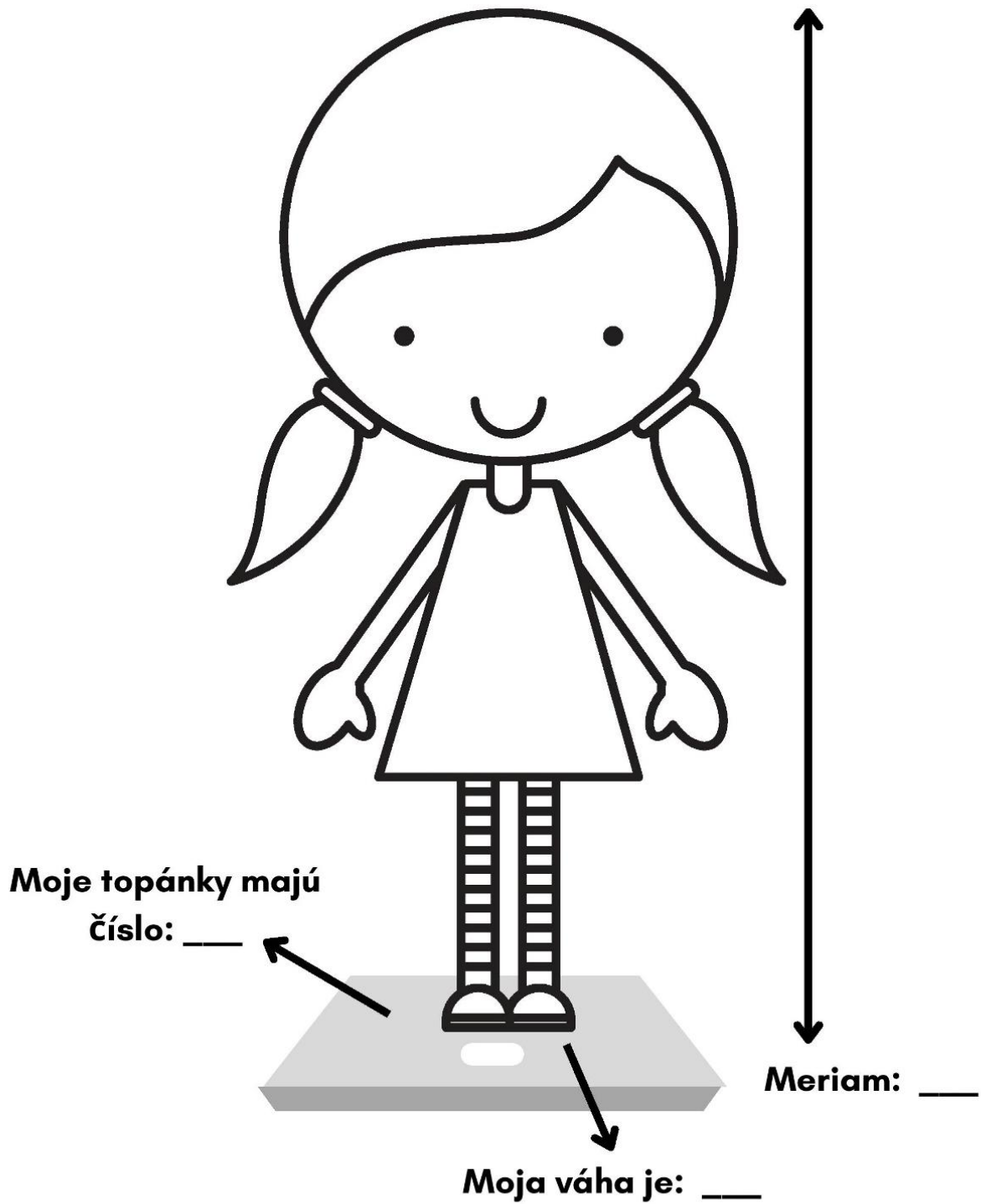

MOJA RODINA

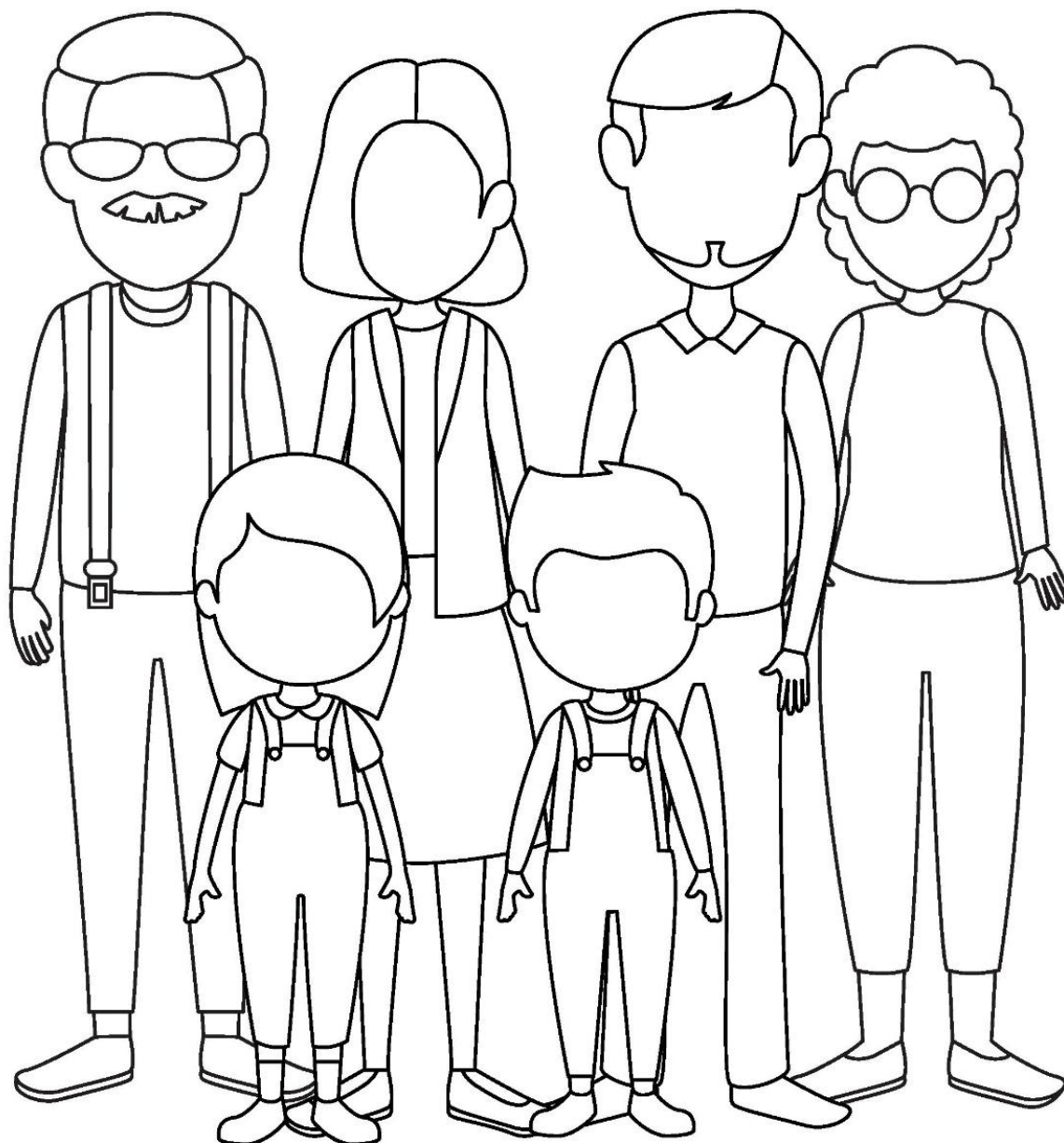

TOTO JE MOJA RODINA

RODOKMEŇ

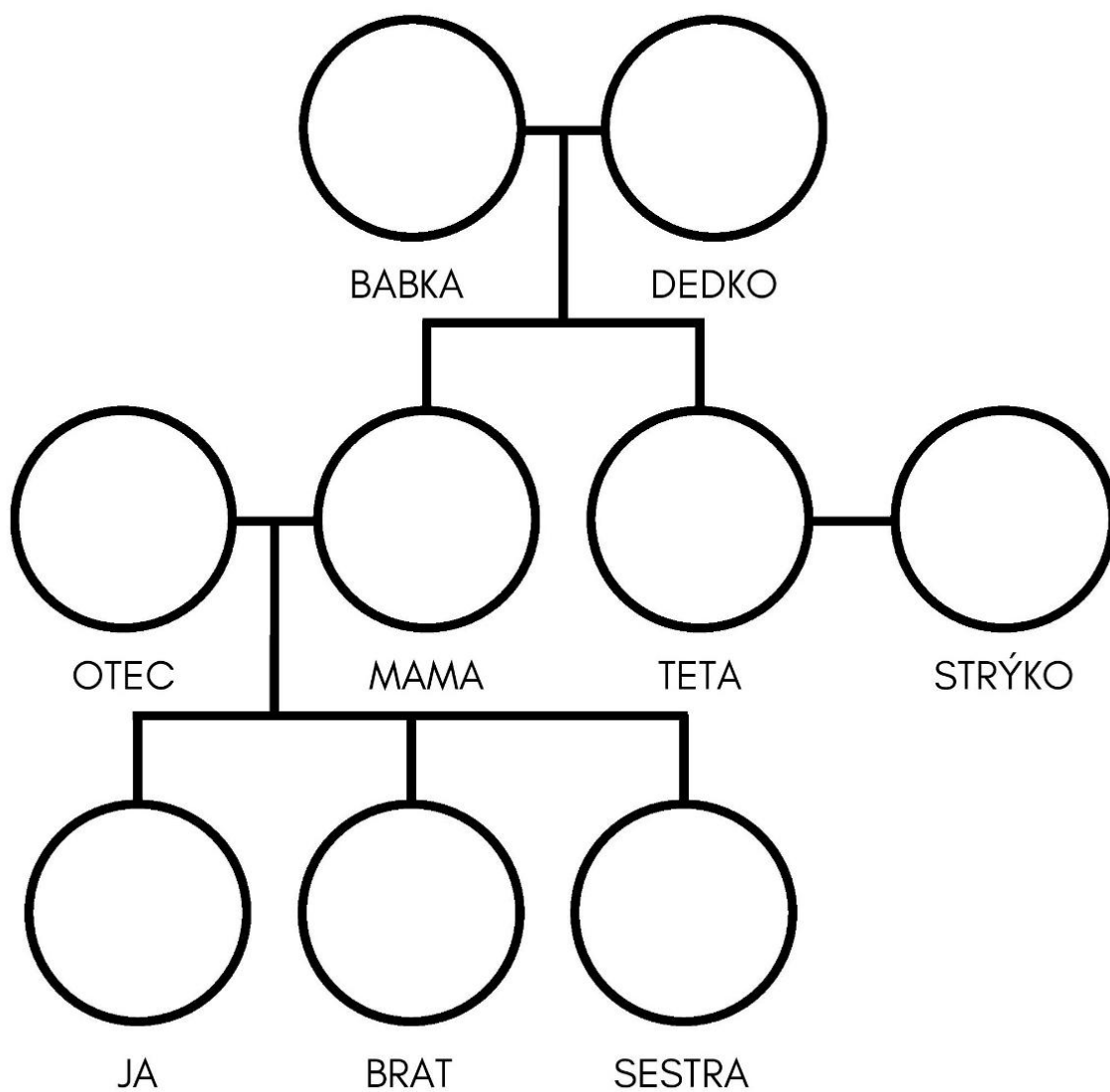

ČO ROBÍ?

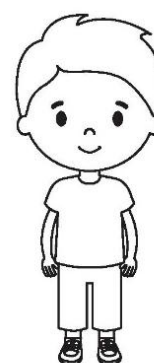
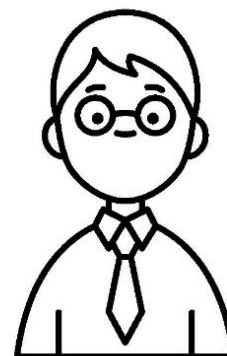
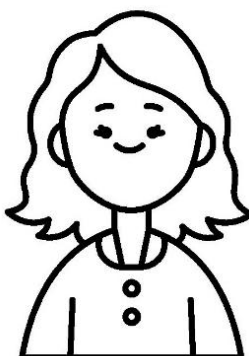
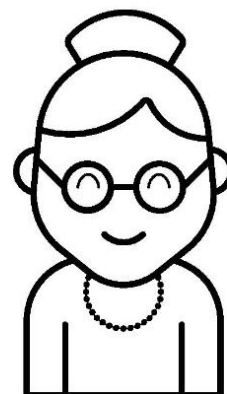
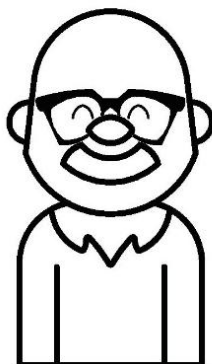

MÔJ DEŇ

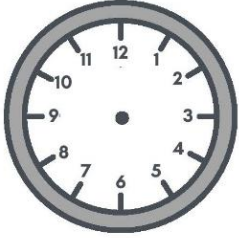
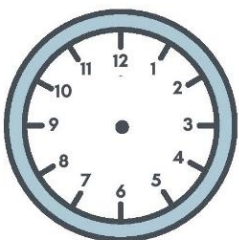
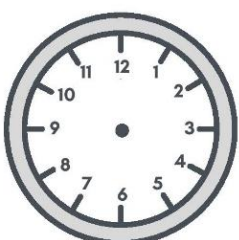
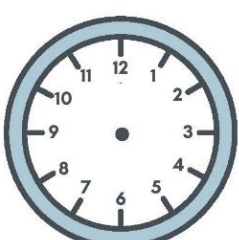
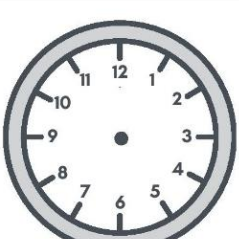
7.00 RÁNO		
10.00 DOPOLUDNIA		
12.00 NA OBED		
14.00 POPOLUDNÍ		
18.00 VEČER		

ČO ROBIEVAM



ČO ROBIEVAM



VSTÁVAM



RAŇAJKUJEM



ČISTÍM ZUBY



OBLIEKAM SA



CHYSTÁM TAŠKU



IDEM DO ŠKOLY



OBEDUJEM



ROBÍM ÚLOHY



HRÁM SA



JAZDÍM NA
BICYKLI



SPRCHUJEM SA













SPÍM

MÔJ TÝŽDENNÝ KALENÁR

PONDELOK	
UTOROK	
STREDA	
ŠTVRTOK	
PIATOK	
SOBOTA	
NEDEĽA	

RODINA

 <div data-bbox="547 445 780 517">OTEC</div> <div data-bbox="547 551 780 622">MAMA</div>	 <div data-bbox="1083 445 1316 517">OTEC</div> <div data-bbox="1083 551 1316 622">MAMA</div>
 <div data-bbox="547 725 780 797">MAMA</div> <div data-bbox="547 831 780 902">SYN</div>	 <div data-bbox="1083 725 1316 797">BABKA</div> <div data-bbox="1083 831 1316 902">VNUK</div>
 <div data-bbox="547 1005 780 1077">DCÉRA</div> <div data-bbox="547 1111 780 1182">SYN</div>	 <div data-bbox="1083 1005 1316 1077">DEDKO</div> <div data-bbox="1083 1111 1316 1182">BABKA</div>
 <div data-bbox="547 1285 780 1357">BRAT</div> <div data-bbox="547 1391 780 1462">SESTRA</div>	 <div data-bbox="1083 1285 1316 1357">TETA</div> <div data-bbox="1083 1391 1316 1462">STRÝKO</div>
 <div data-bbox="547 1568 780 1639">BRAT</div> <div data-bbox="547 1673 780 1744">SESTRA</div>	 <div data-bbox="1083 1568 1316 1639">TETA</div> <div data-bbox="1083 1673 1316 1744">STRÝKO</div>

MÔJ DEŇ - PLÁN

DÁTUM

.....

P U S Š P S N



RÁNO

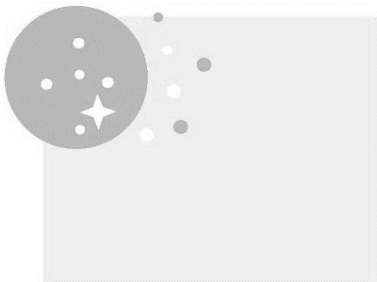

OBED

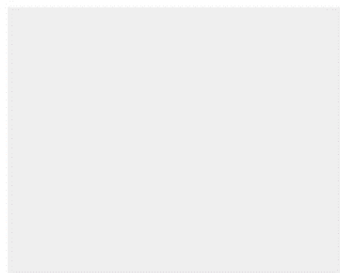

VEČER

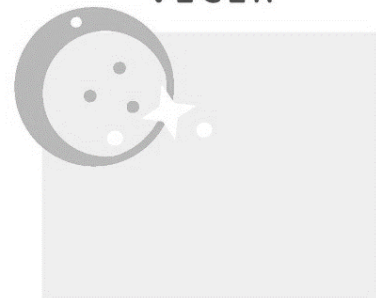

ČO PLÁNUJEM DNES?

ČO PLÁNUJEM ZAJTRA?

AKO SA MÁŠ?

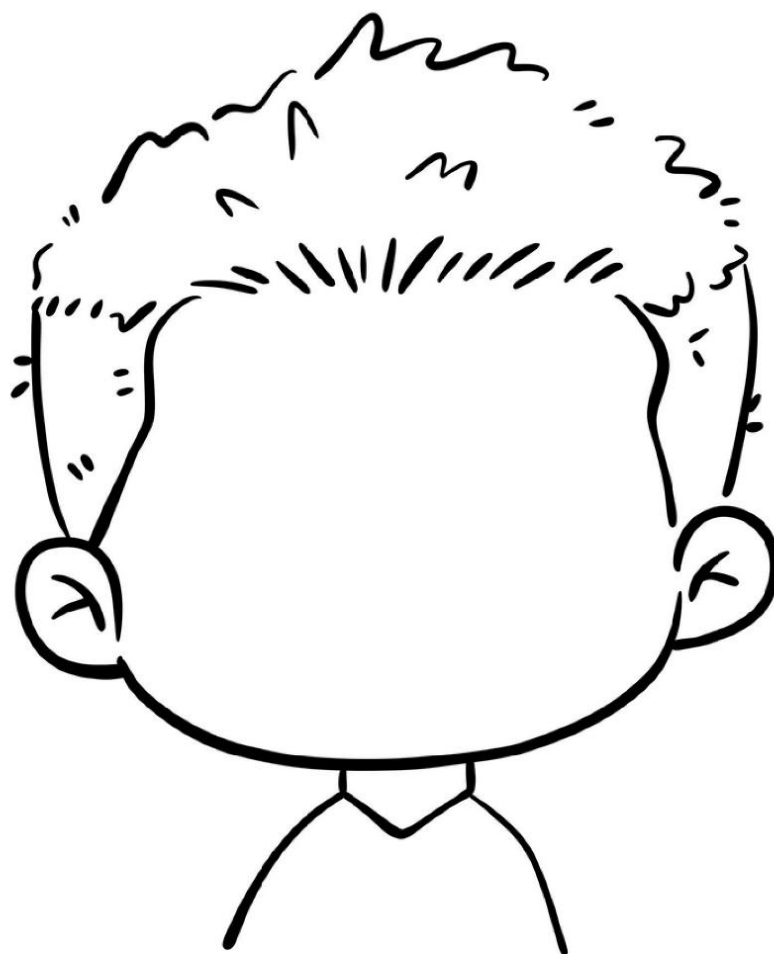
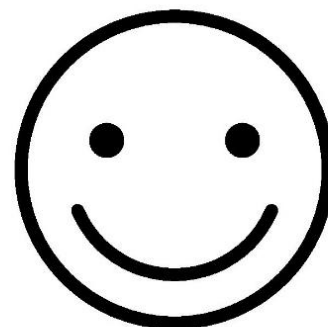
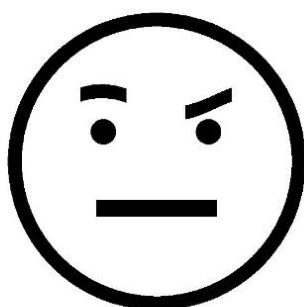
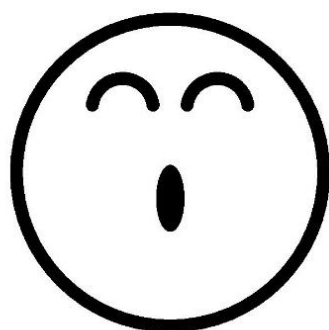

AKO SA MÁŠ?

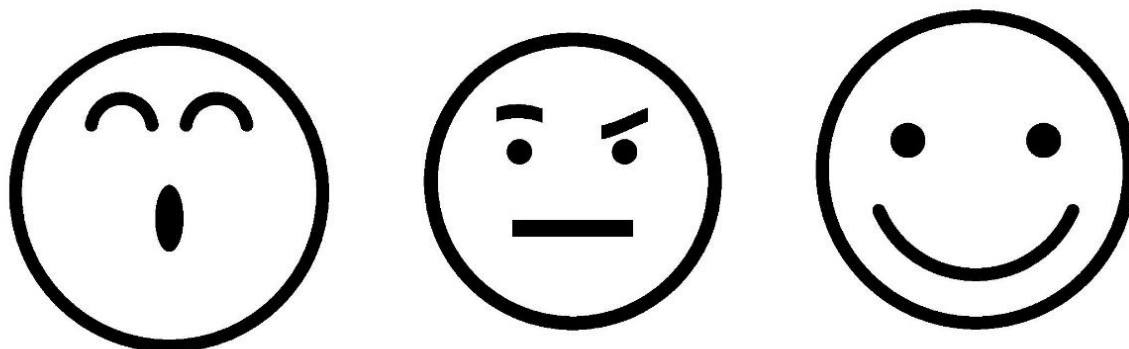

KDE JE MAX?

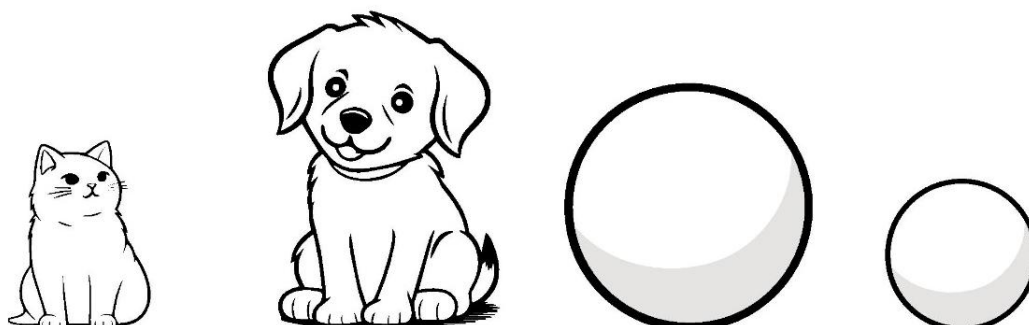
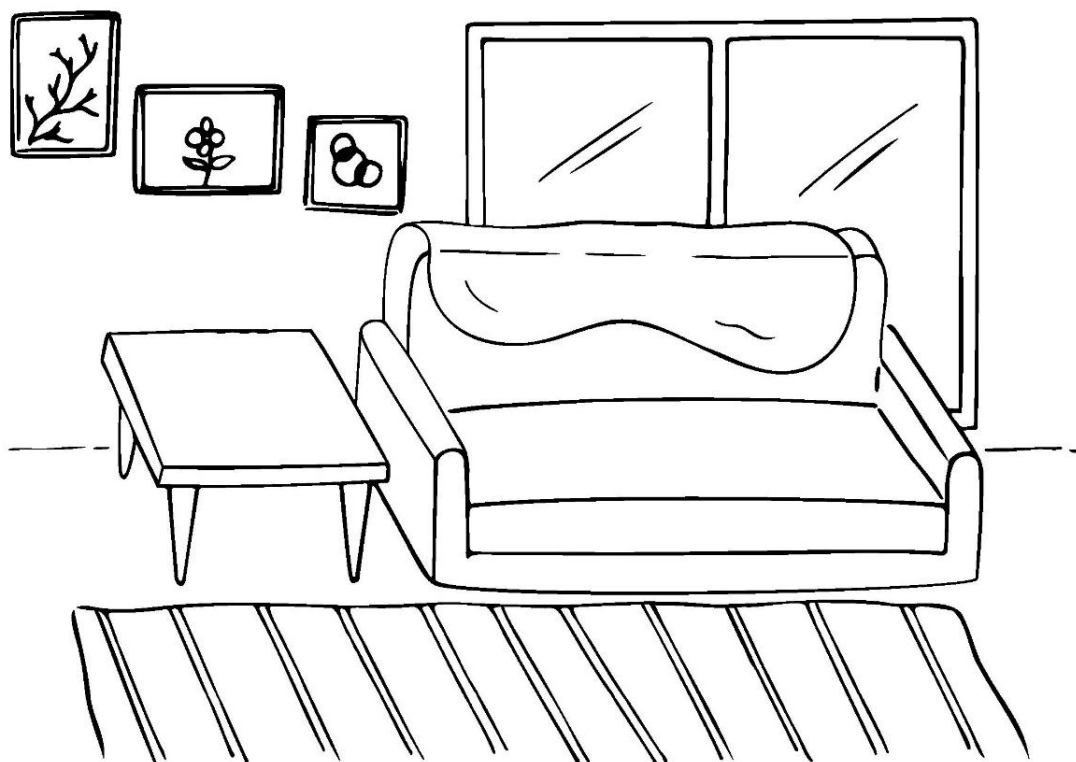

IZBY V DOME

TOALETA

KÚPEĽŇA

KUCHYŇA

OBÝVACIA IZBA

PRÁČOVŇA

DETSKÁ IZBA

SPÁLŇA

JEDÁLEŇ

ŠATNÍK

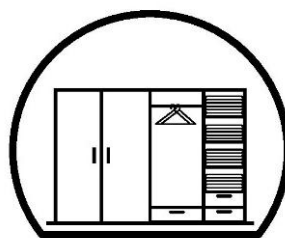
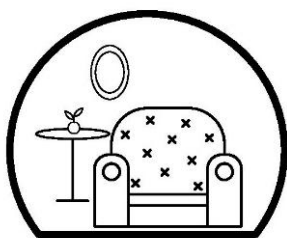
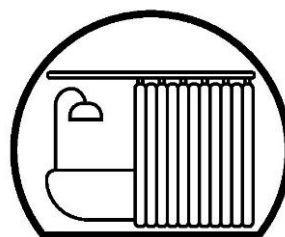
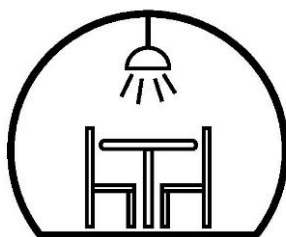
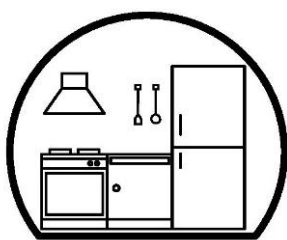

ČO PATRÍ DO KÚPEĽNE?

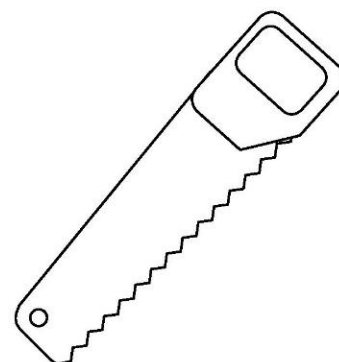
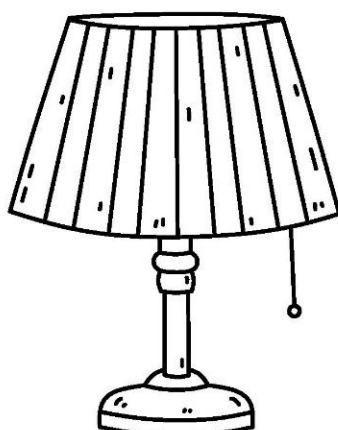
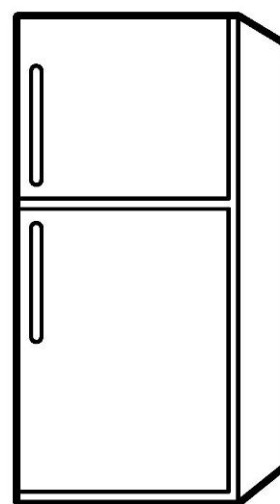
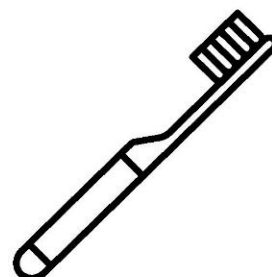

ČO PATRÍ DO KUCHYNE?

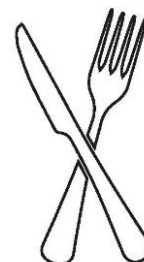
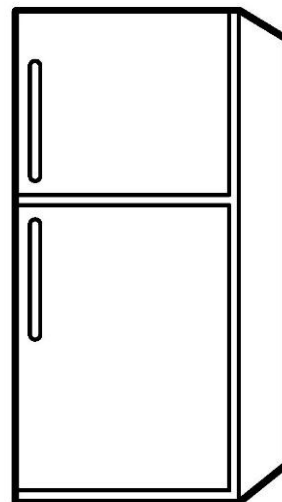
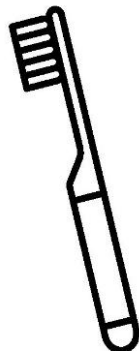
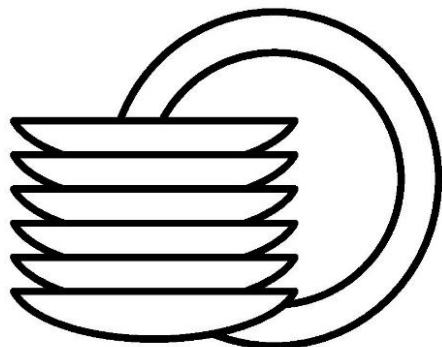

ŠKOLA A TRIEDA

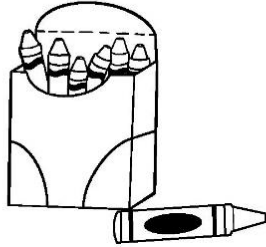

TAŠKA

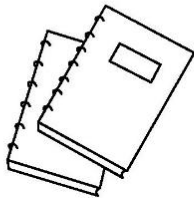

CERUZKA

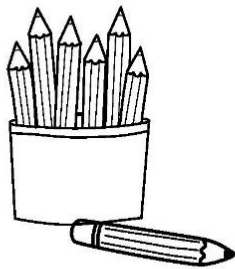

GUMA

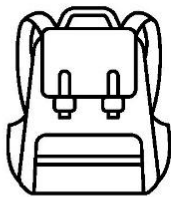

PASTELKA

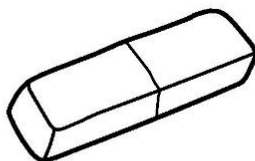

ZOŠIT

KTO TO ROBÍ?

STAVIA DOMY

LIEČI ZVIERATÁ

PEČIE KOLÁČE

LIEČI ĽUDÍ

UČÍ V ŠKOLE

VARÍ JEDLÁ

ROBÍ KYTICE

DORUČUJE LISTY

POMÁHA V NÚDZI

AKÉ JE DNES POČASIE?

SVIETI SLNKO

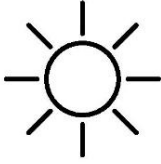

SNEŽÍ

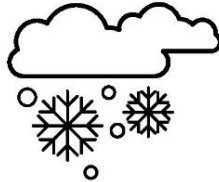

OBLAČNO



PRŠÍ



FÚKA VIETOR



JE BÚRKA

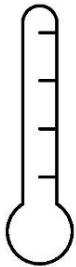

DNES JE

KDE SA POHYBUJÚ?

VZDUCH

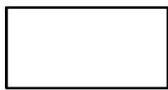

VODA

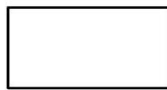

CESTA

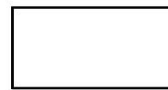

KOĽAJNICE

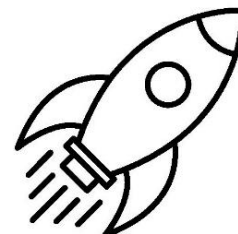
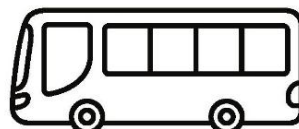
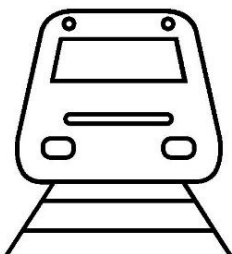
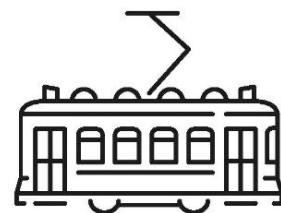
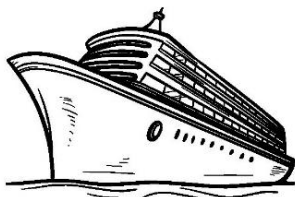
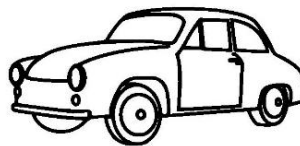
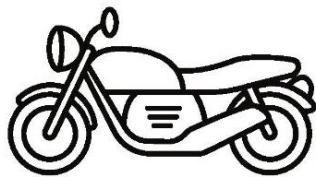
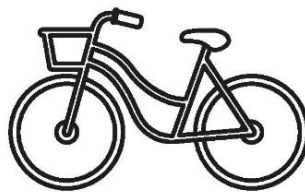
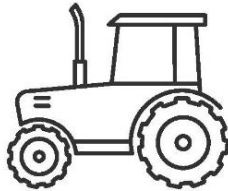
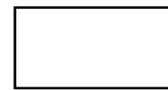

MÓDNY NÁVRHÁR

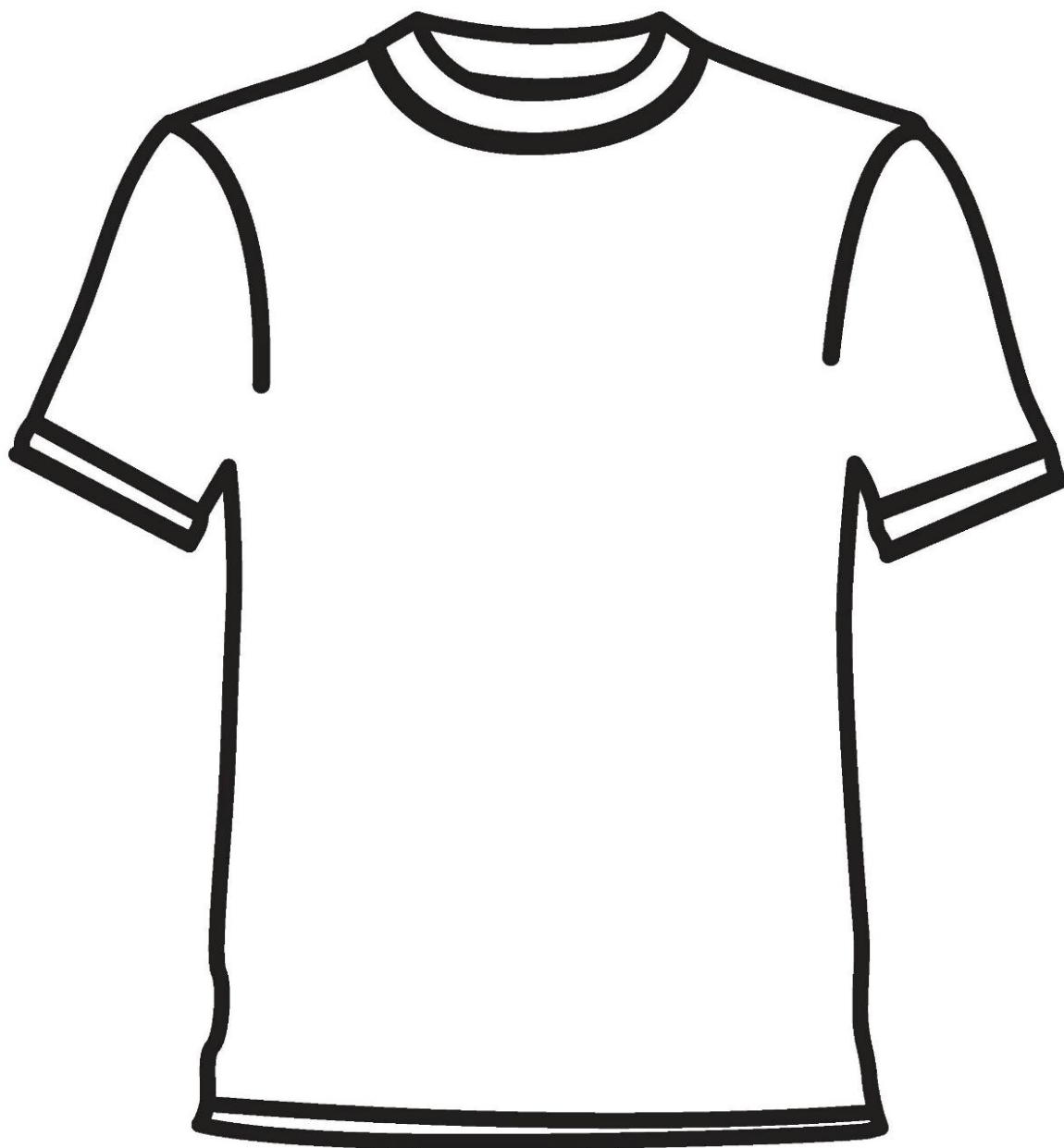

MÓDNA NÁVRHÁRKA

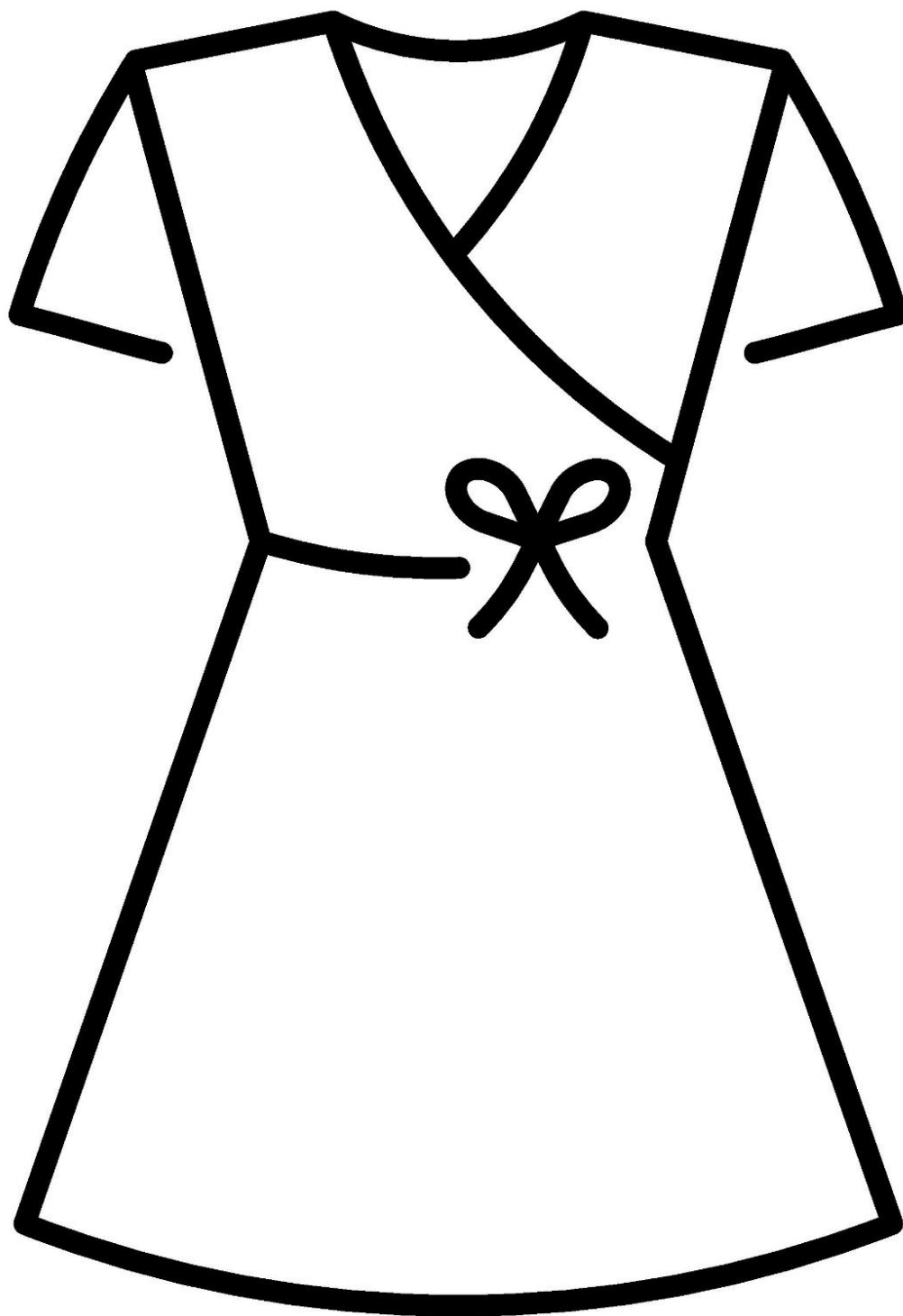

PRÍLOHY OBRÁZKOVÝ A FOTOGRAFICKÝ MATERIÁL

MAMA

SESTRA

OTEC

BRAT

BABKA

TETA

DEDKO

STRÝKO

VNUK

VNUČKA

SYN

DCÉRA

1

2

3

4

5

6

7

8

9

10

11

12

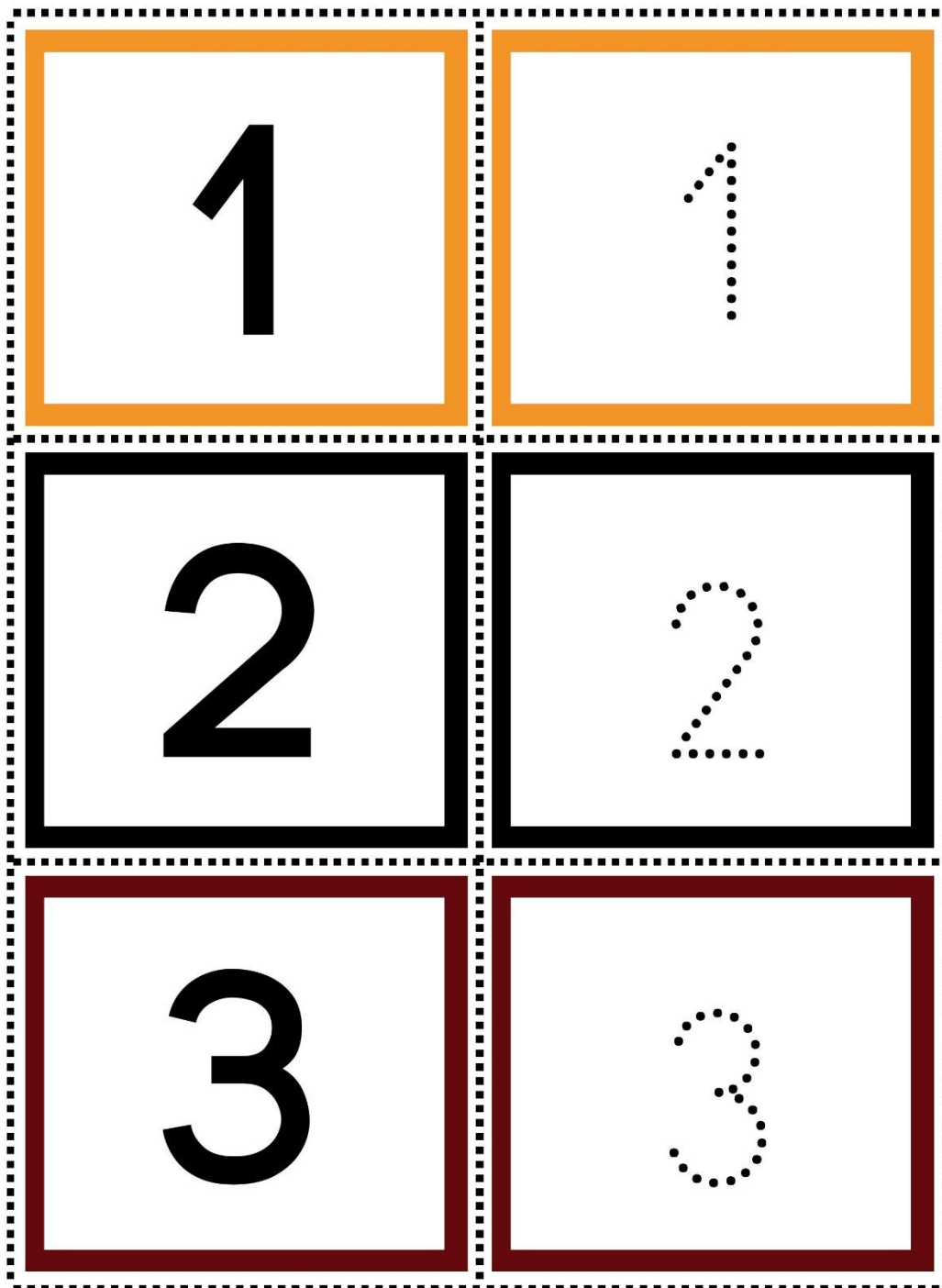

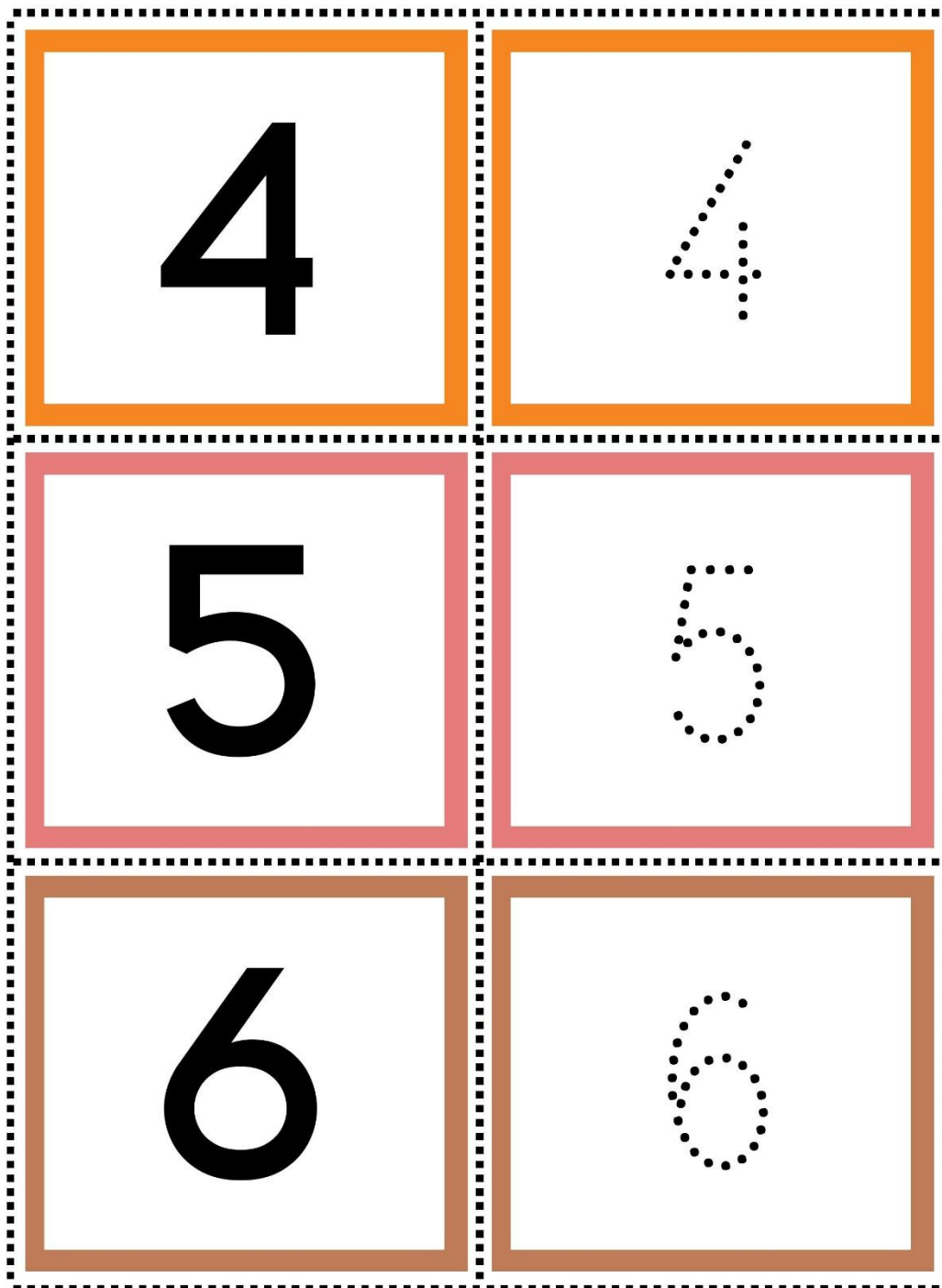

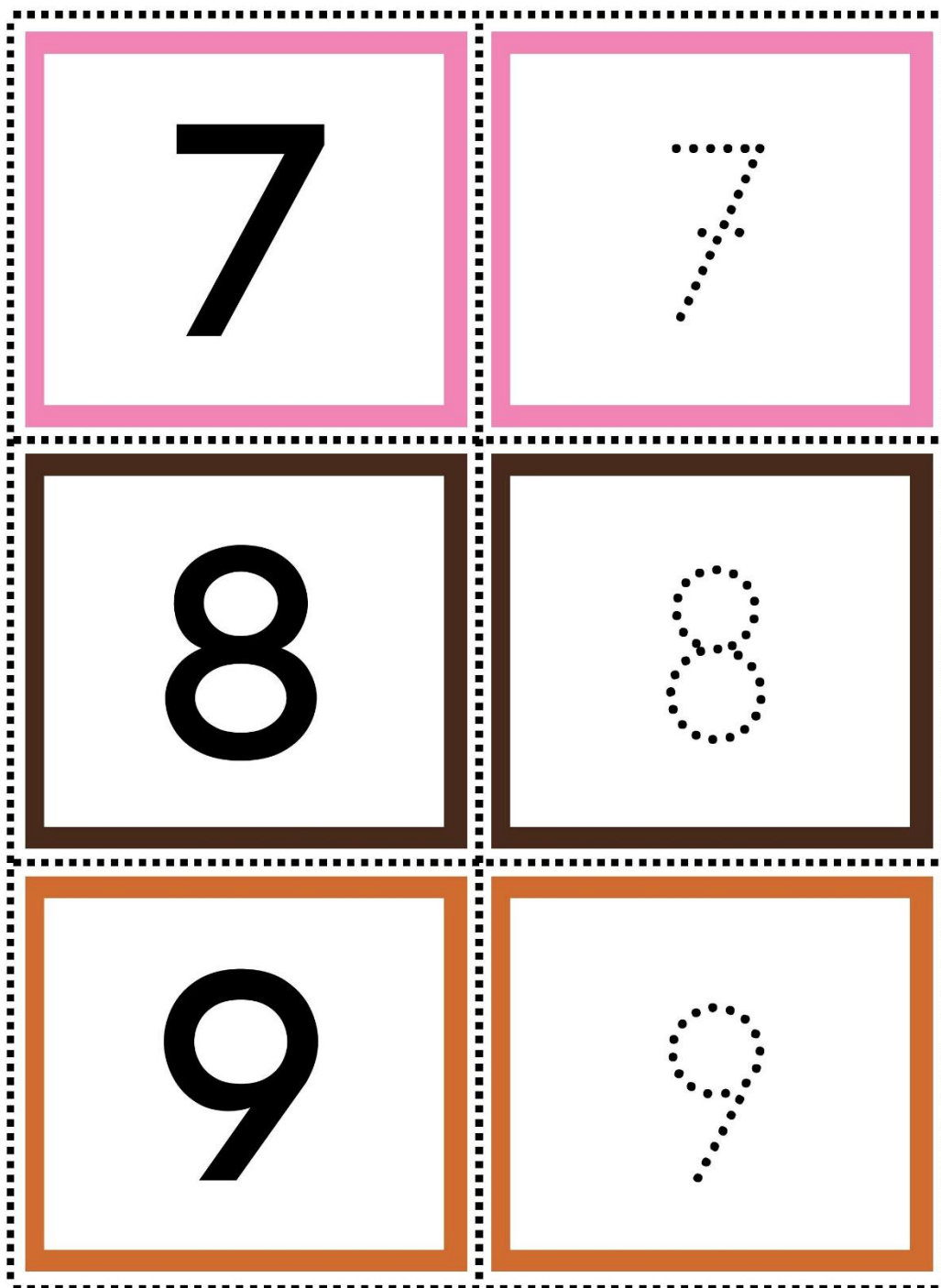

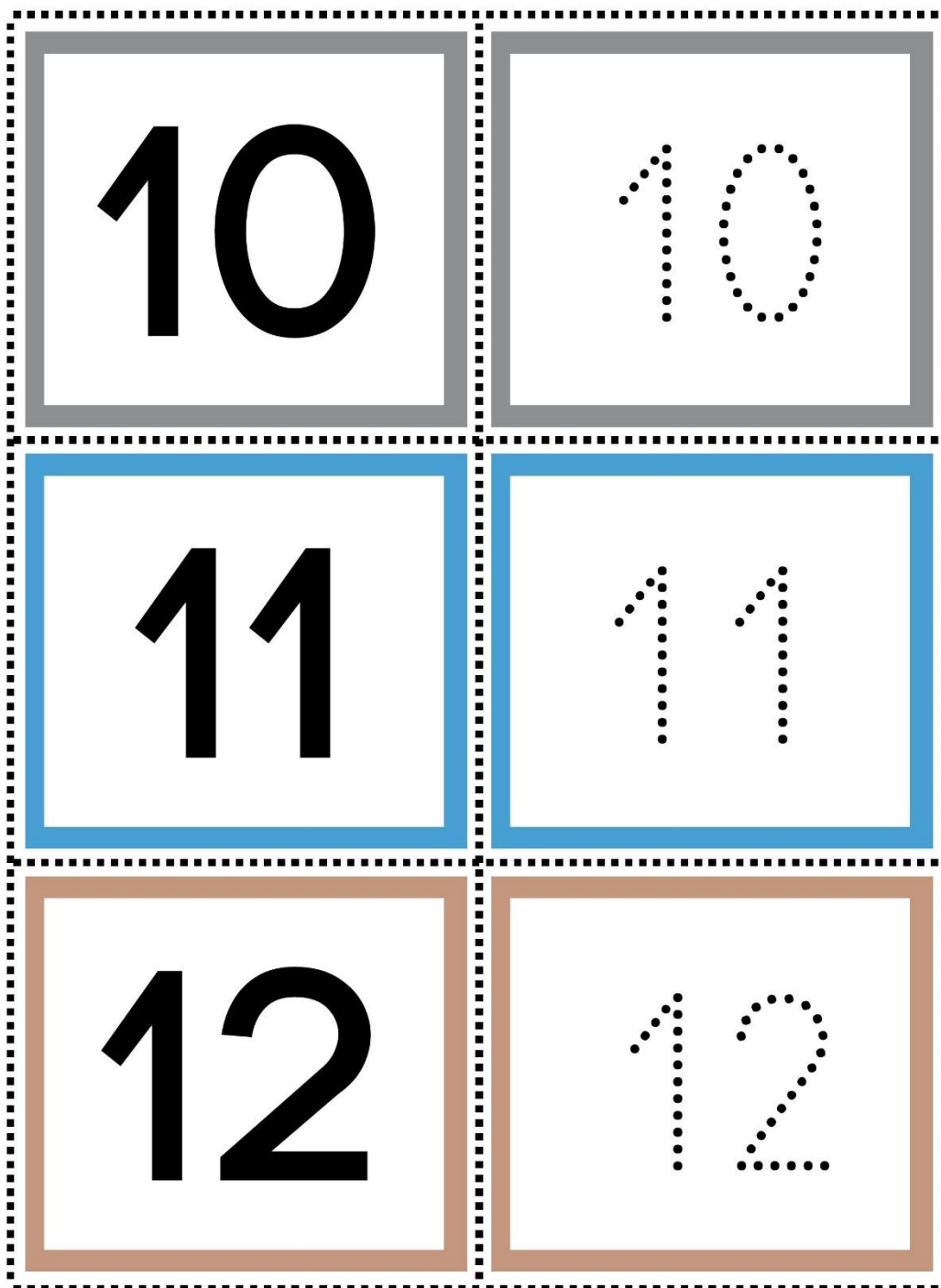

DEŇ

NOC



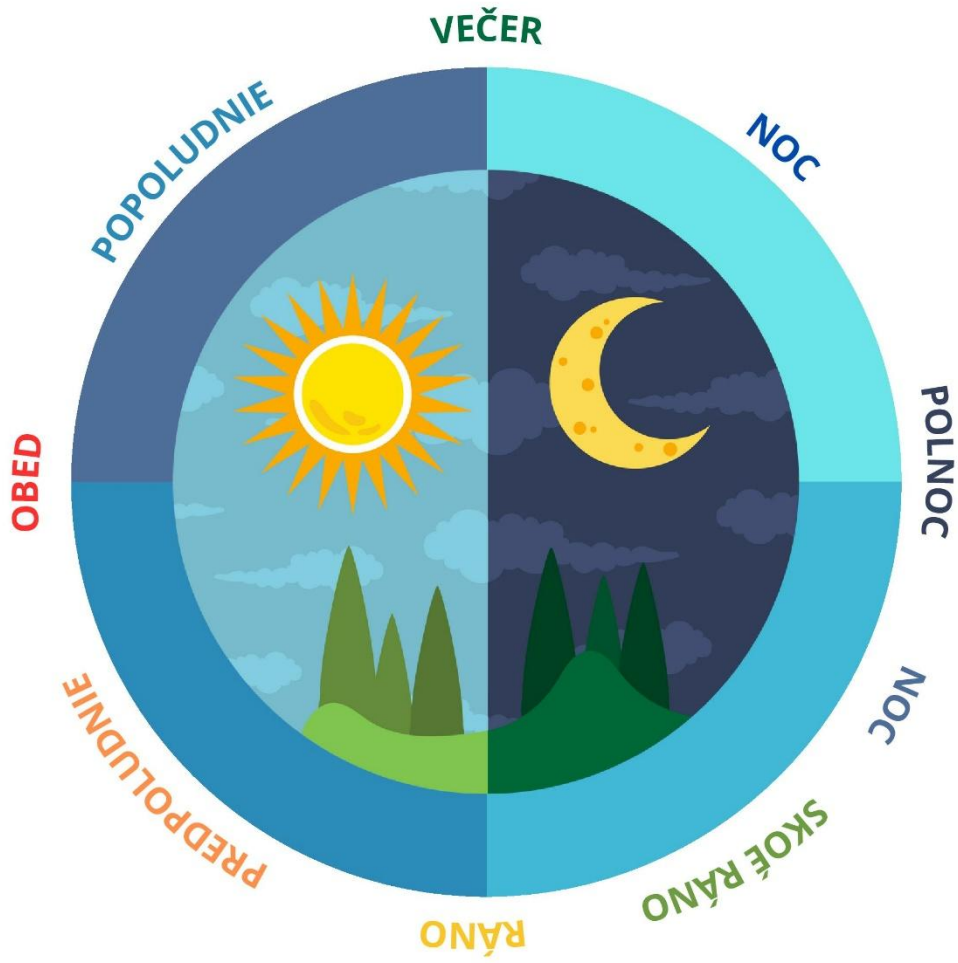



T1 Kto sme?

1



T1 Kto sme?

2



T1 Kto sme?

3



T1 Kto sme?

4



T1 Kto sme?

5



T1 Kto sme?

6



T1 Kto sme?

7



T1 Kto sme?

8

KDE JE MAČKA?

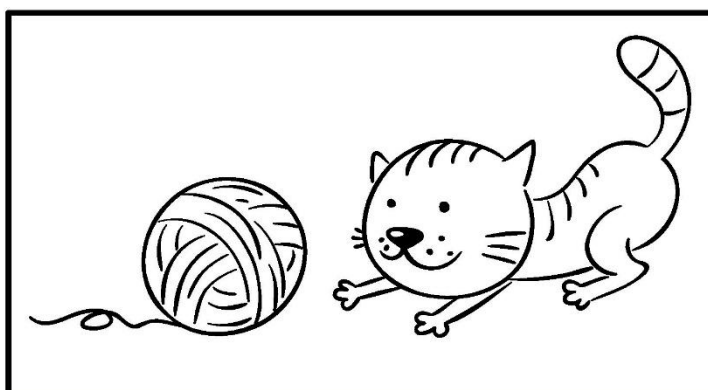
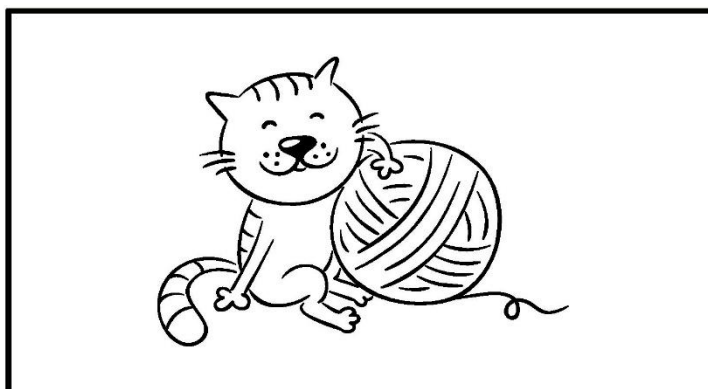
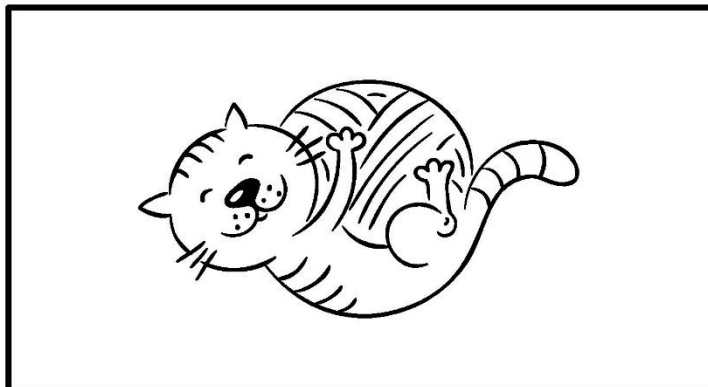

T2 Karty

KDE JE MAČKA?

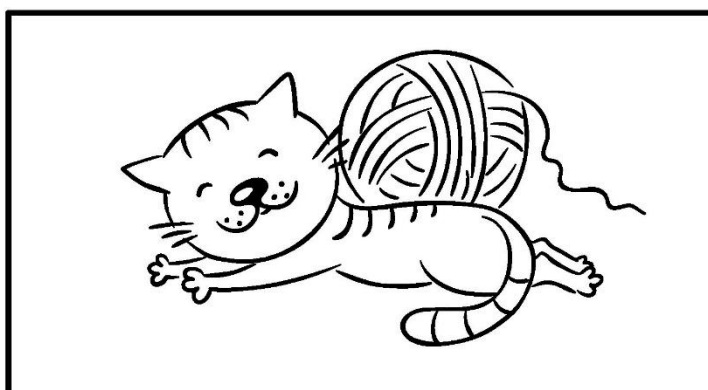
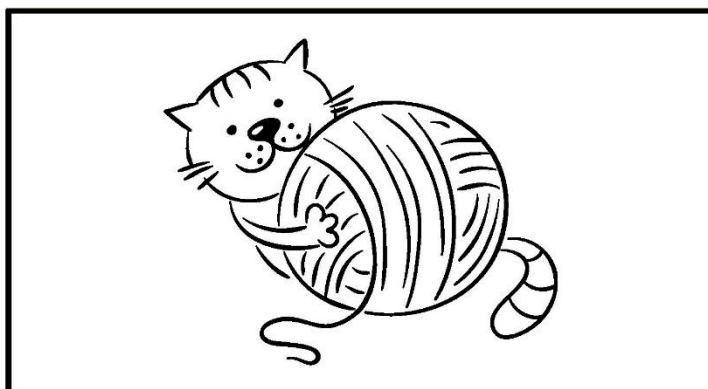
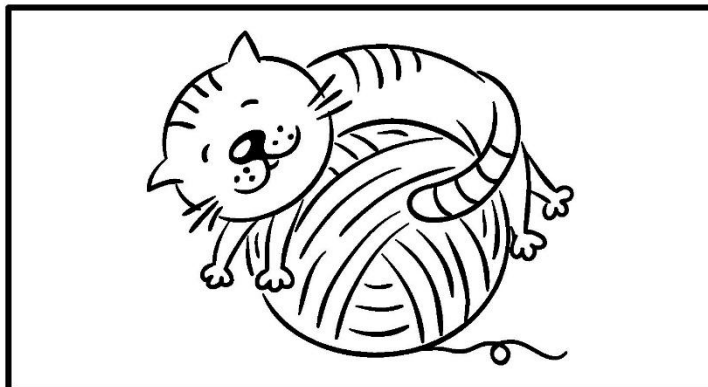

KDE JE MAČKA?

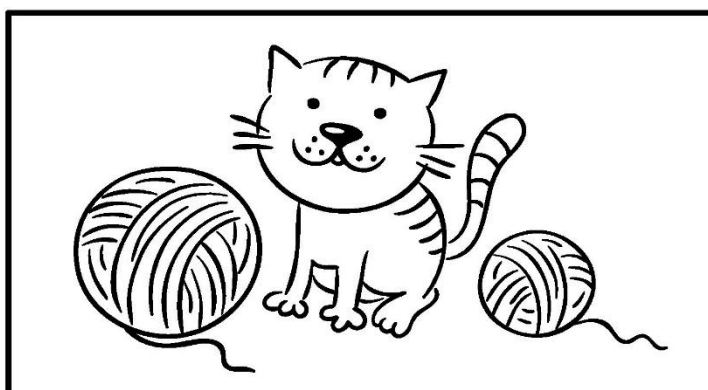
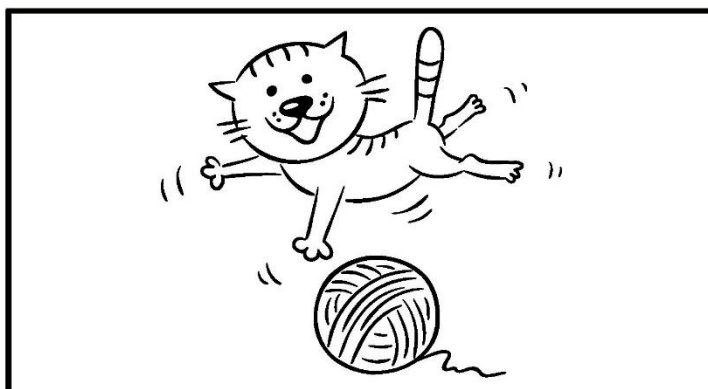
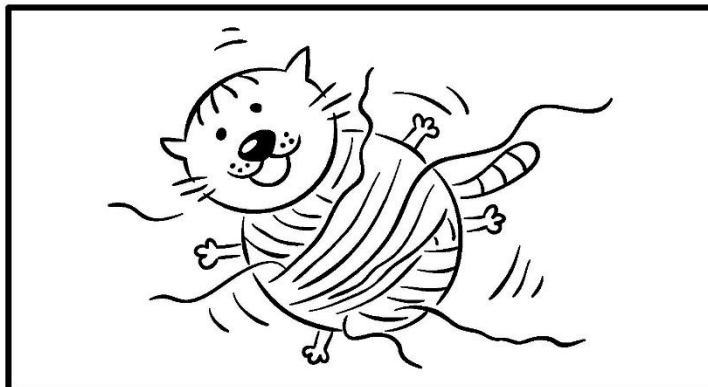

DOM



DOMY



PANELÁK



PANELÁKY



ŠKOLA



ŠKOLY



KOSTOL



KOSTOLY



T2 Karty

NEMOCNICA



NEMOCNICE



ŽELEZNIČNÁ STANICA



ŽELEZNIČNÉ STANICE

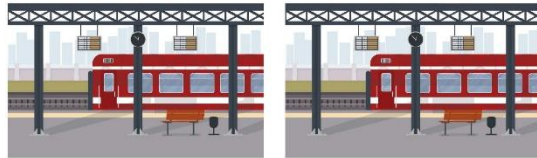

AUTOBUSOVÁ ZASTÁVKA



AUTOBUSOVÉ ZASTÁVKY

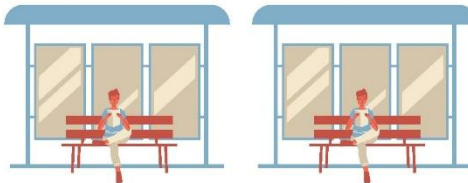

OBCHOD



OBCHODY



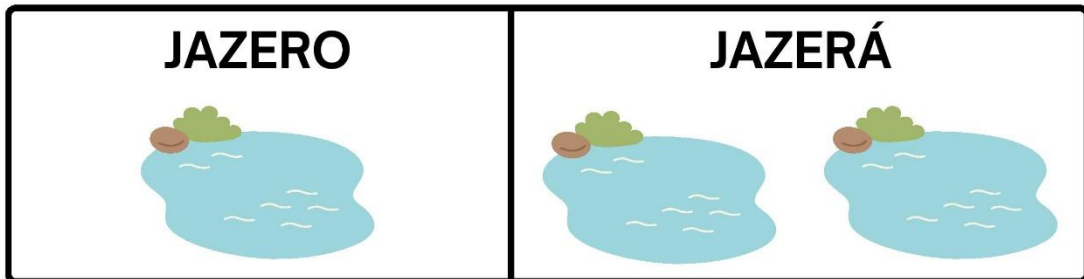
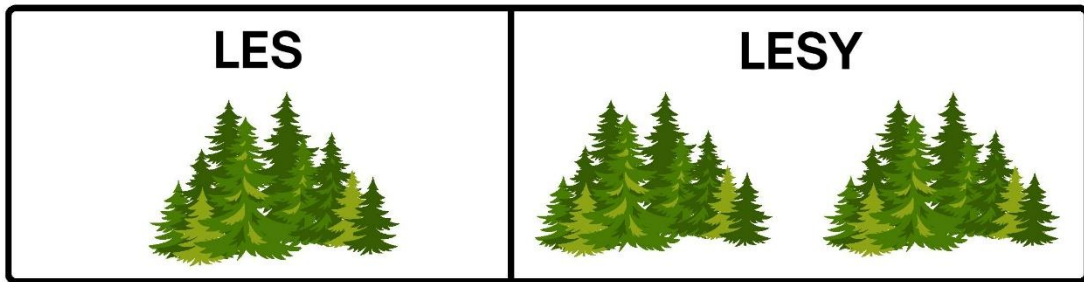

POTOK



POTOKY



RIEKA



RIEKY



MÚZEUM



MÚZEÁ



HRAD



HRADY

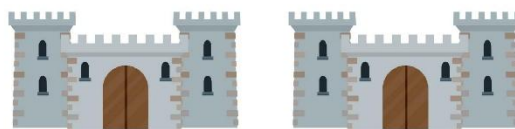



T2 Kde žijeme a čo robíme?

1



T2 Kde žijeme a čo robíme?

2



T2 Kde žijeme a čo robíme?

3



T2 Kde žijeme a čo robíme?

4

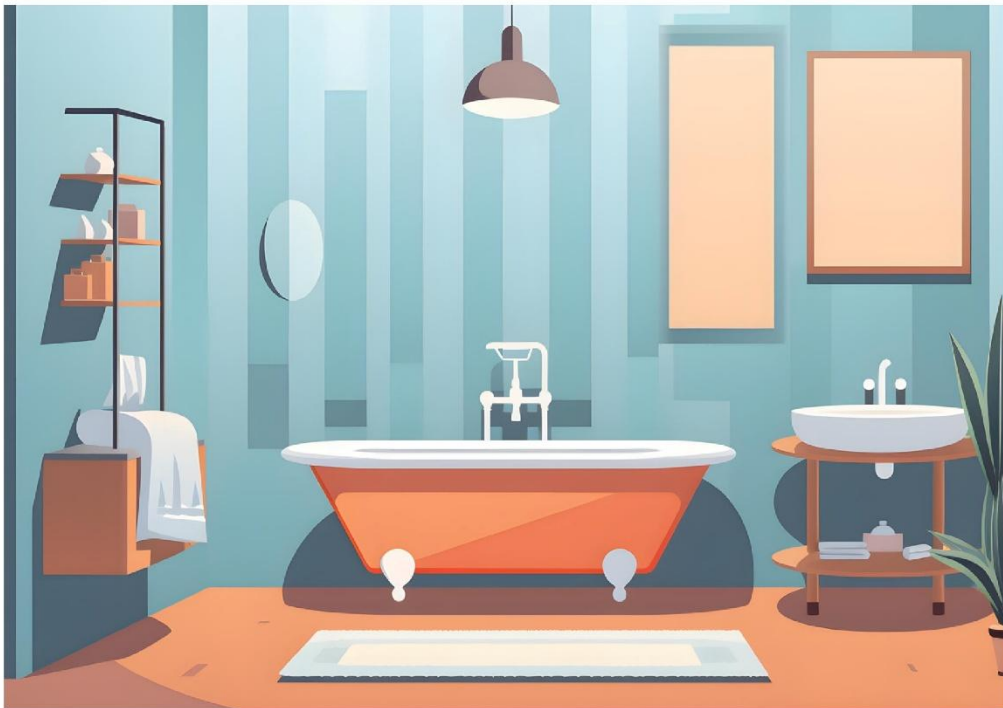

T2 Kde žijeme a čo robíme?

5



T2 Kde žijeme a čo robíme?

6



T2 Kde žijeme a čo robíme?

7



T2 Kde žijeme a čo robíme?

8



T2 Kde žijeme a čo robíme?

9

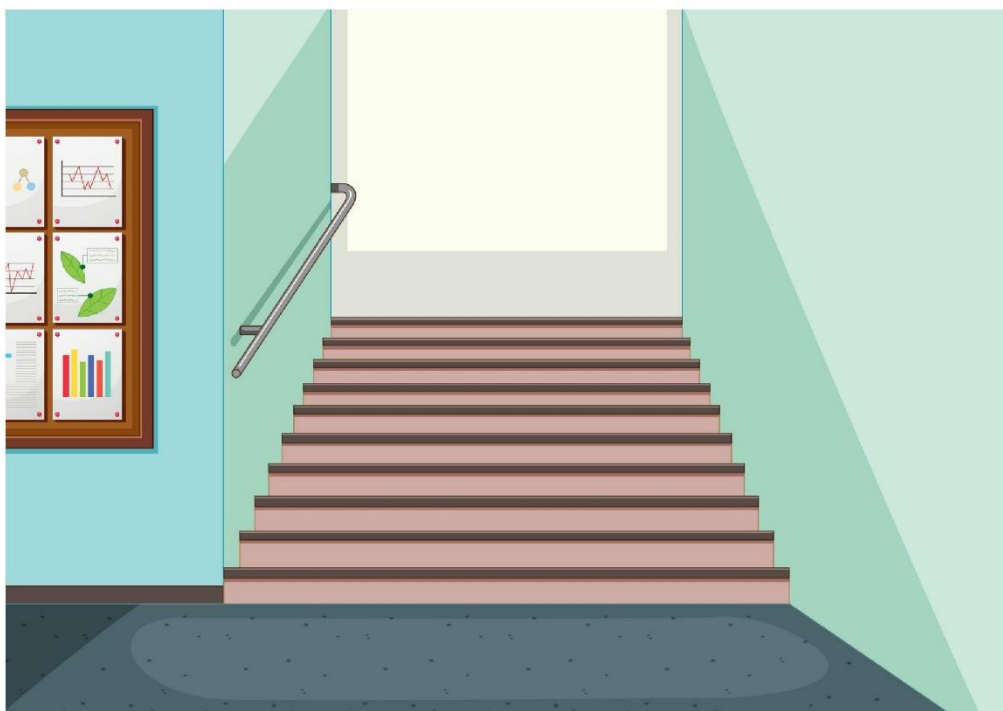

T2 Kde žijeme a čo robíme?

10



T2 Čo robíme?

1

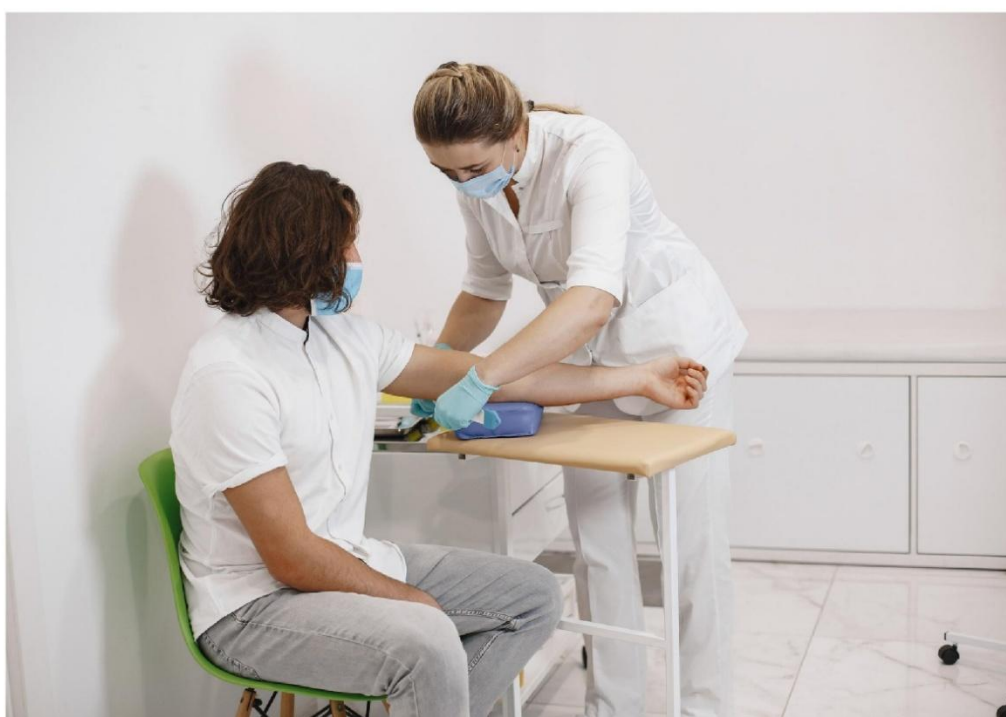

T2 Čo robíme?

2

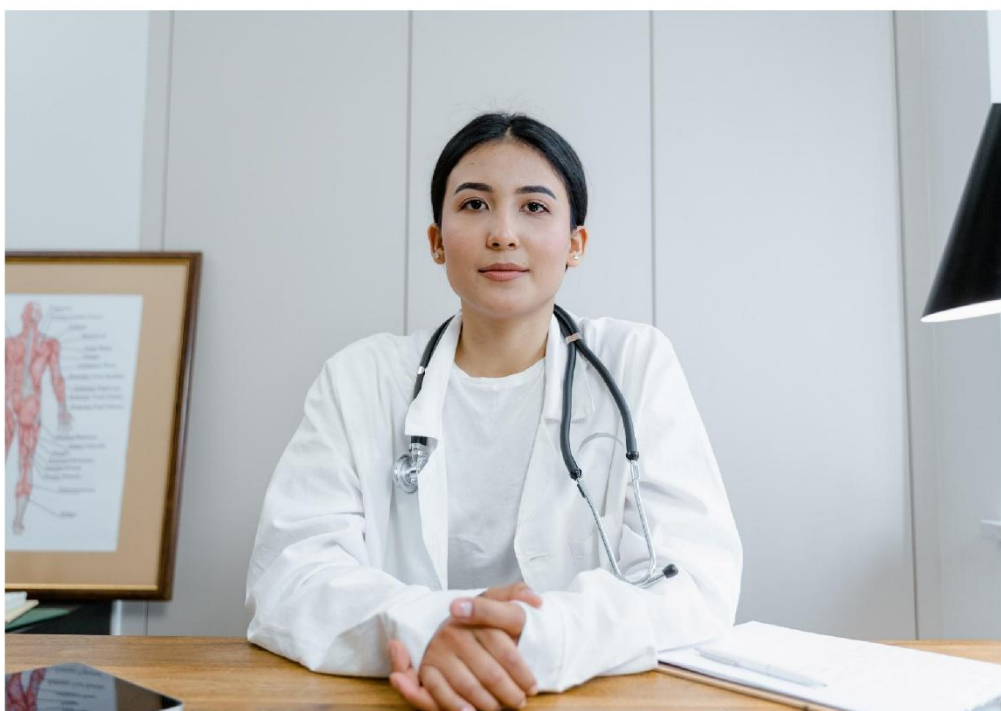

T2 Čo robíme?

3



T2 Čo robíme?

4

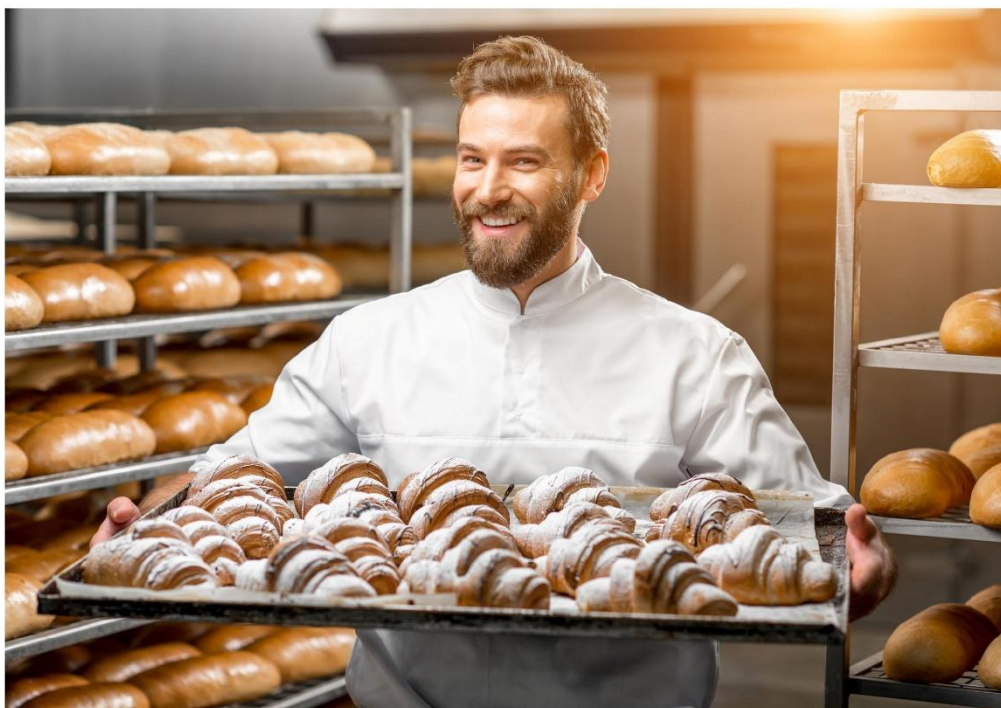

T2 Čo robíme?

5



T2 Čo robíme?

6



T2 Čo robíme?

7



T2 Čo robíme?

8



T2 Čo robíme?

9



T2 Čo robíme?

10



T2 Čo robíme?

11



T2 Čo robíme?

12



T2 Čo robíme?

13



T2 Čo robíme?

14



T2 Čo robíme?

15



T2 Čo robíme?

16



T2 Čo robíme?

17

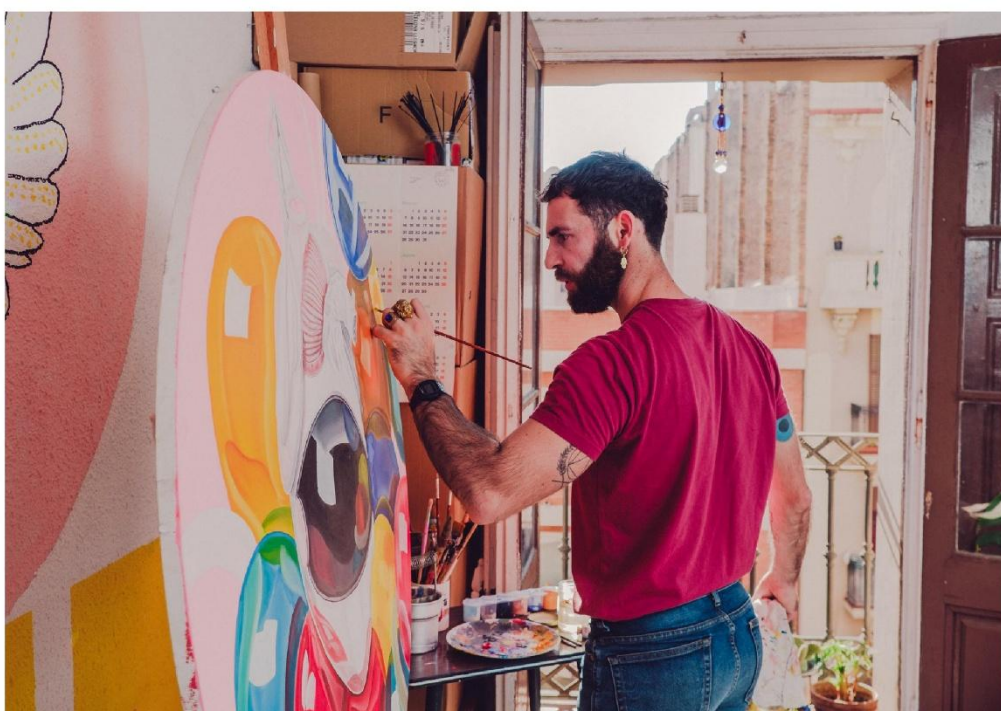

T2 Čo robíme?

18



T2 Čo robíme?

19



T2 Čo robíme?

20



T2 Kde žijeme?

1



T2 Kde žijeme?

2



T2 Kde žijeme?

3

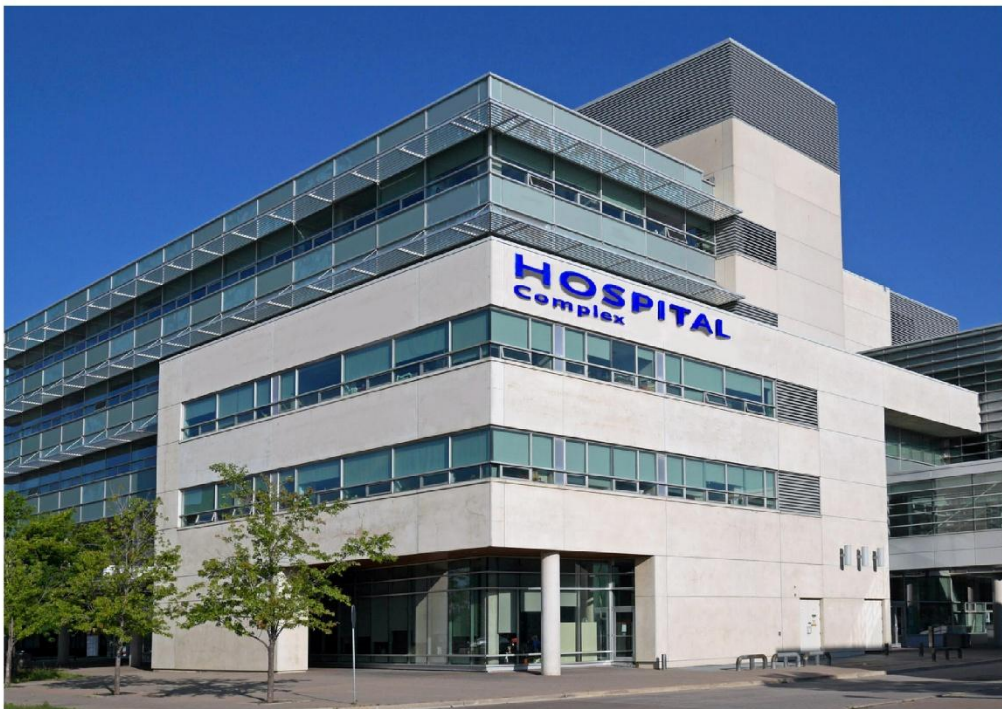

T2 Kde žijeme?

4



T2 Kde žijeme?

5



T2 Kde žijeme?

6



T2 Kde žijeme?

7



T2 Kde žijeme?

8



T2 Kde žijeme?

9



T2 Kde žijeme?

10



T2 Kde žijeme?

11



T2 Kde žijeme?

12



T2 Kde žijeme?

13



T2 Kde žijeme?

14



T2 Kde žijeme?

15

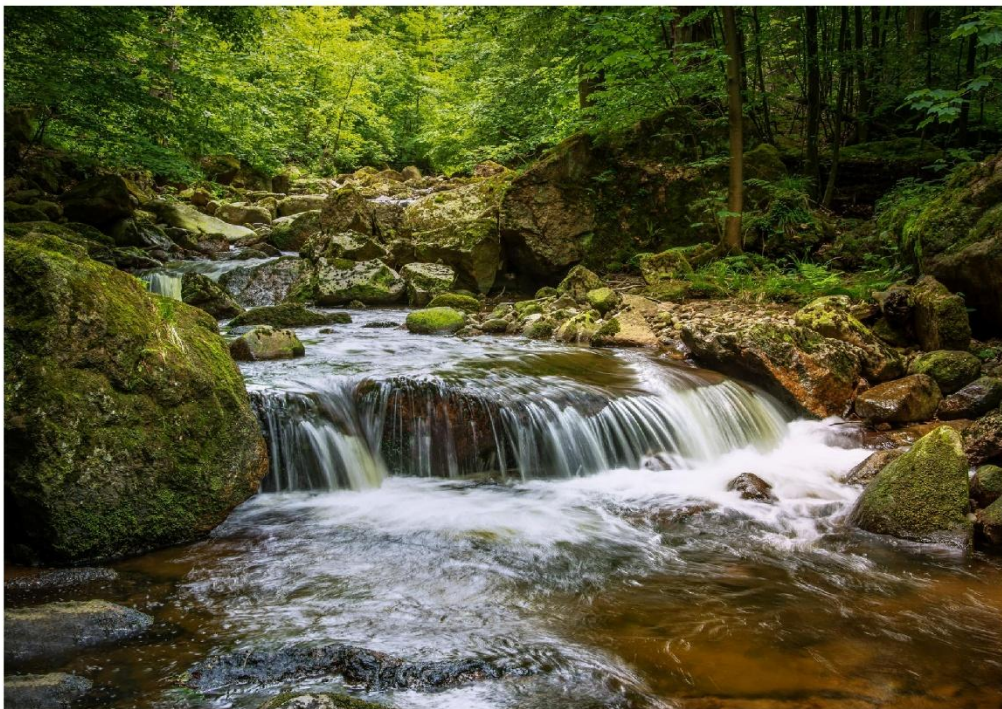

T2 Kde žijeme?

16



T2 Kde žijeme?

17



T2 Kde žijeme?

18



T2 Kde žijeme?

19

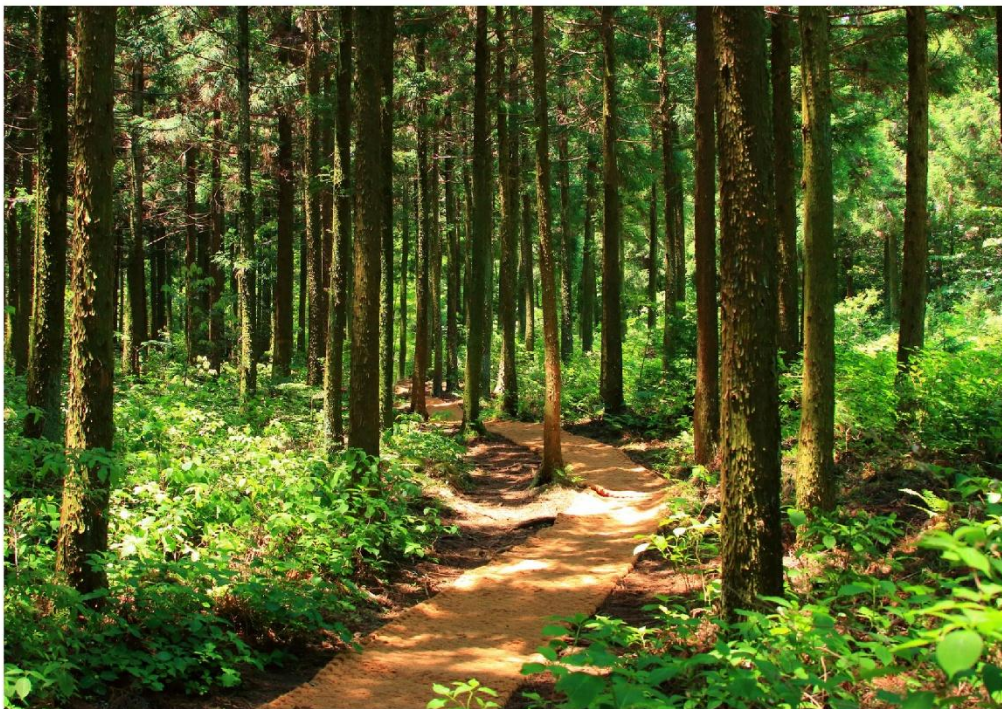

T2 Kde žijeme?

20

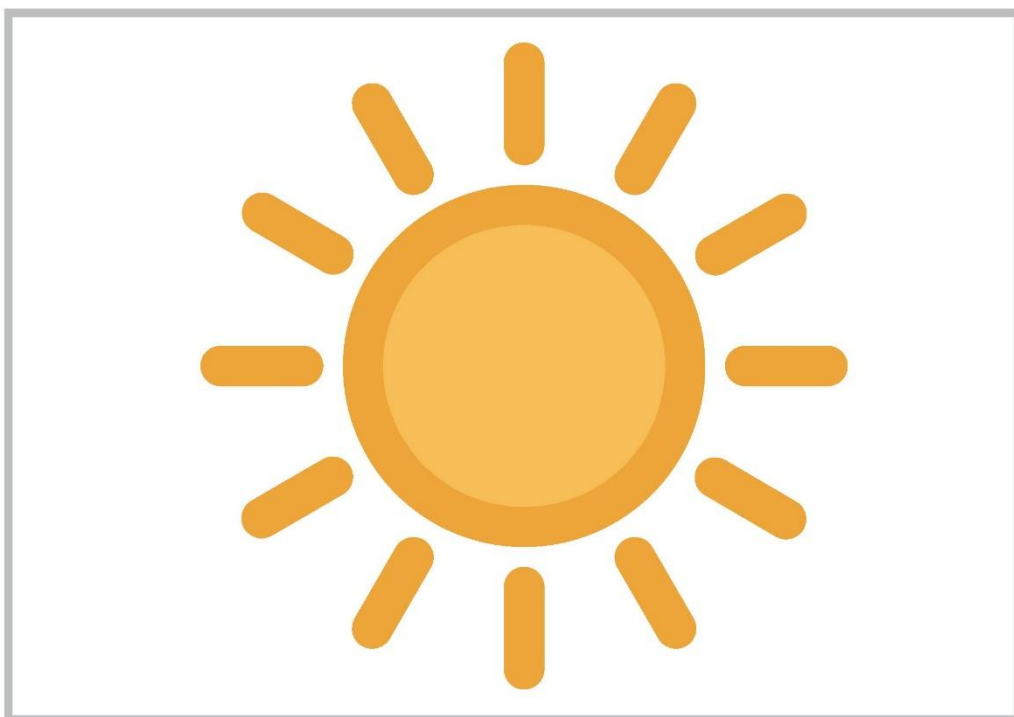

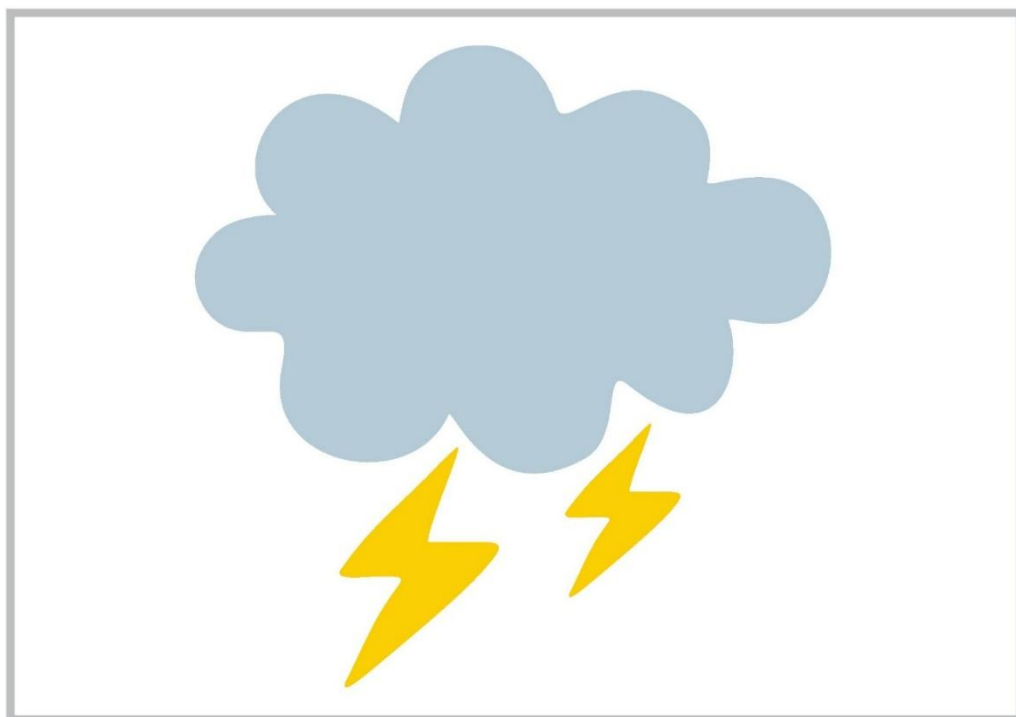
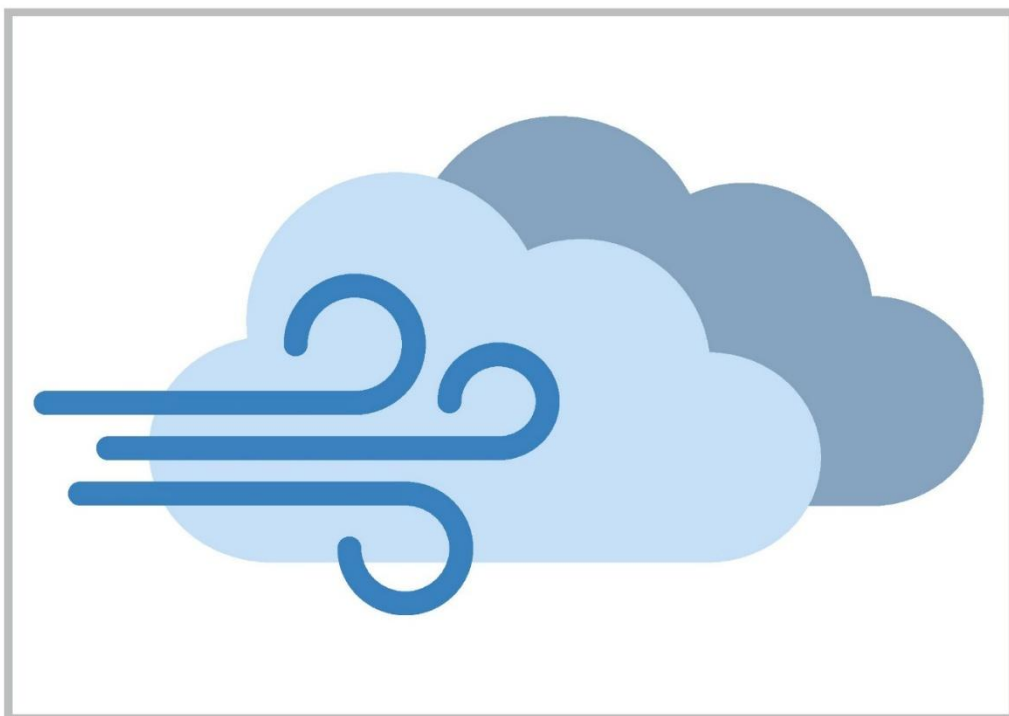

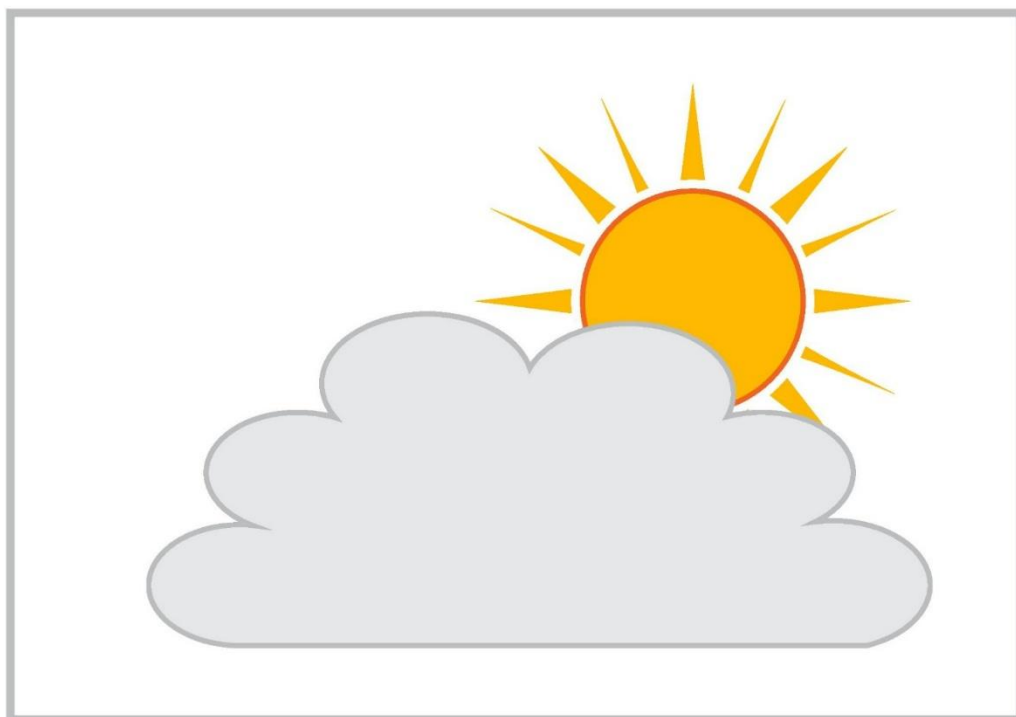
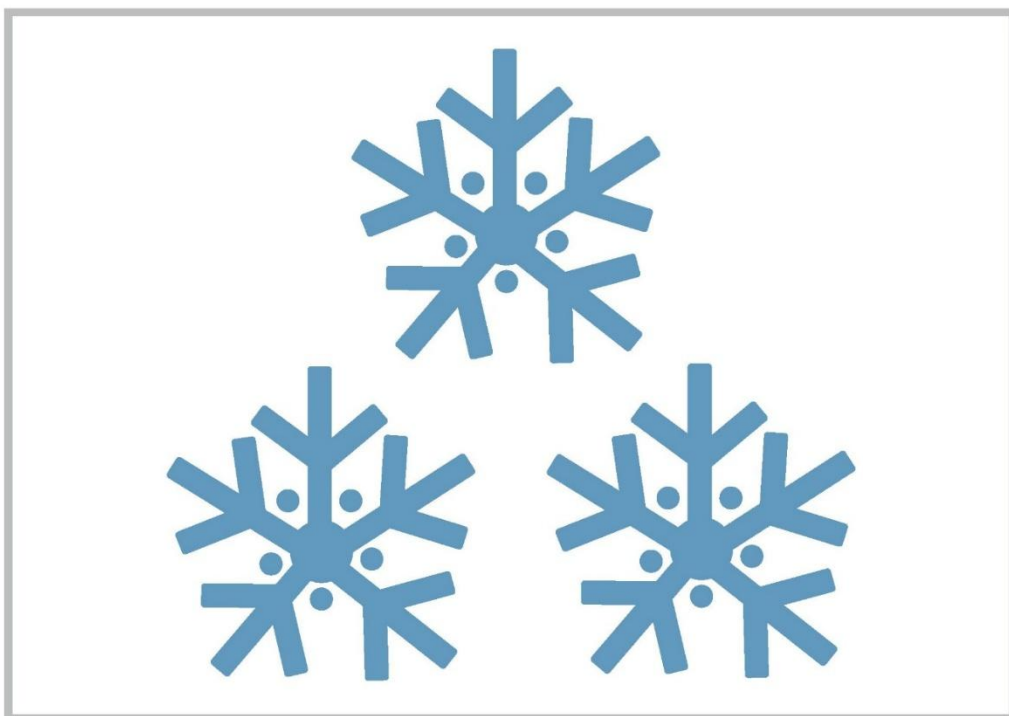

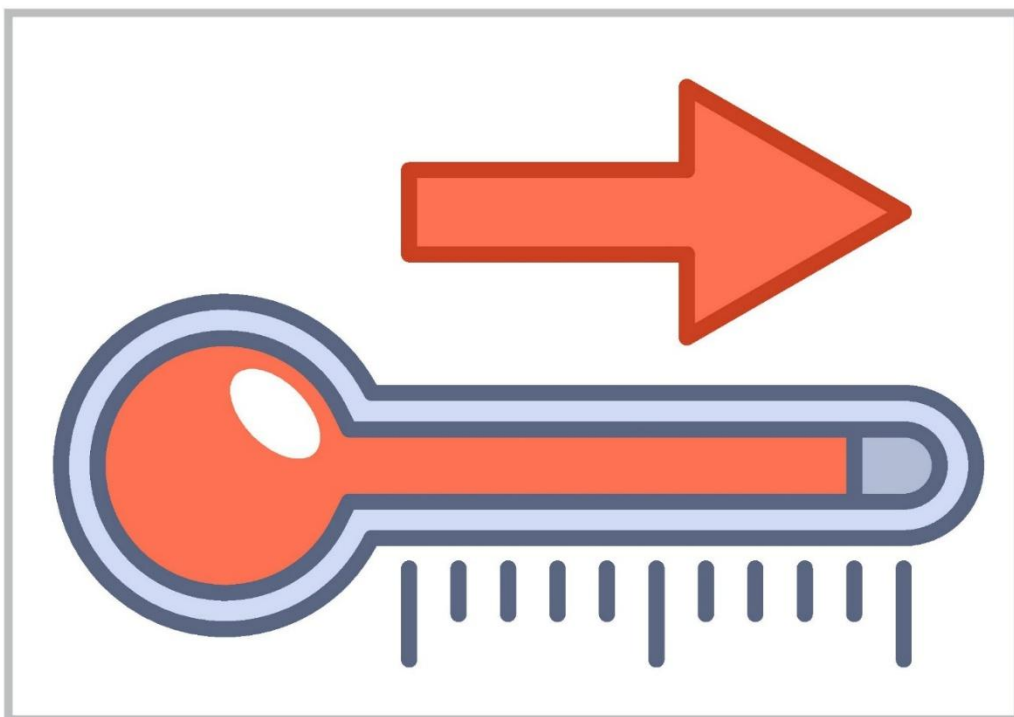
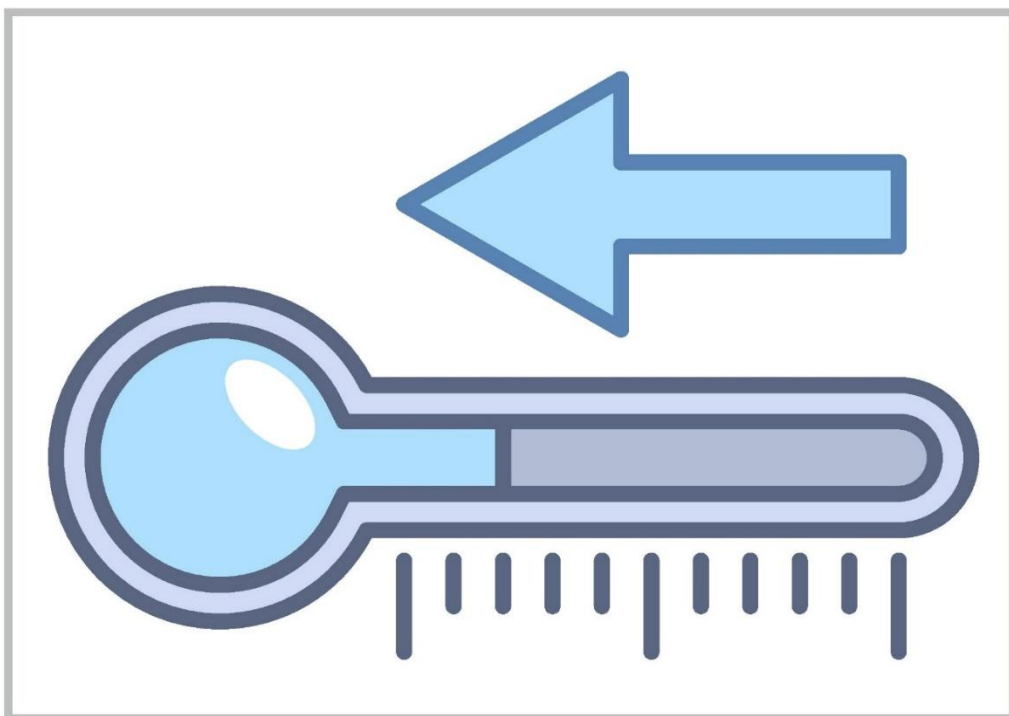

JA MÁM

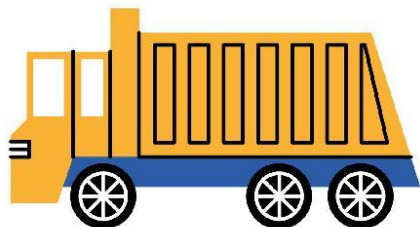

KTO MÁ?

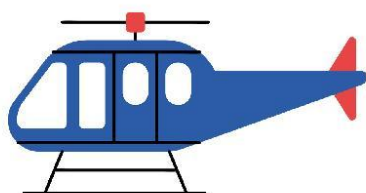

JA MÁM

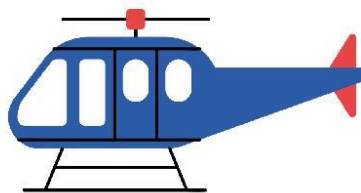

KTO MÁ?

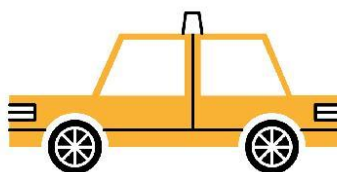

JA MÁM



KTO MÁ?

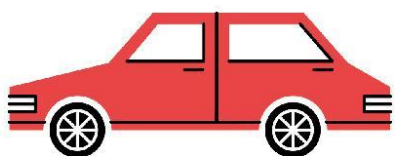

JA MÁM



KTO MÁ?

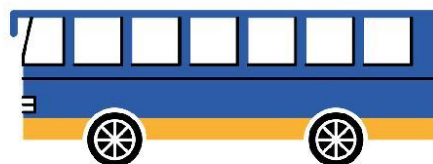

JA MÁM

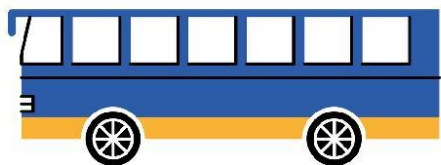

KTO MÁ?

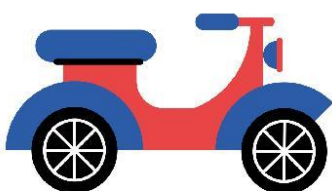

JA MÁM

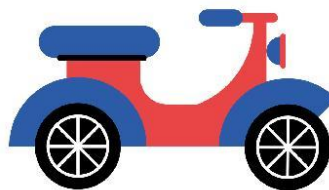

KTO MÁ?



JA MÁM



KTO MÁ?

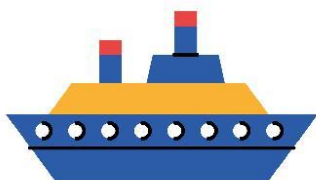

JA MÁM

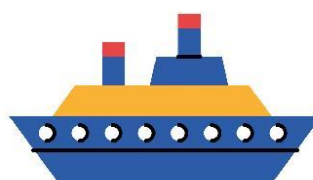

KTO MÁ?

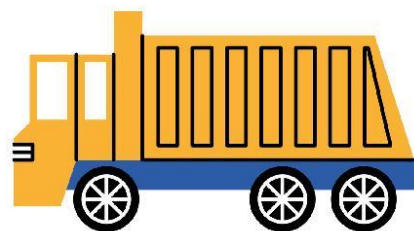

JA MÁM

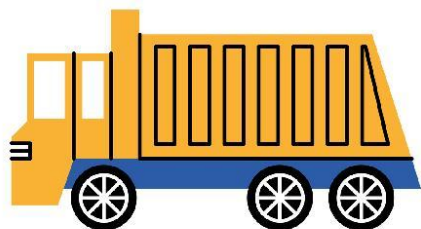

KTO MÁ?

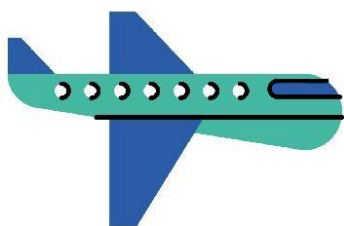

JA MÁM

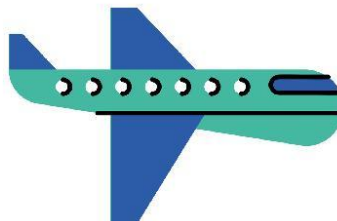

KTO MÁ?

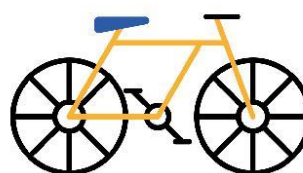

JA MÁM

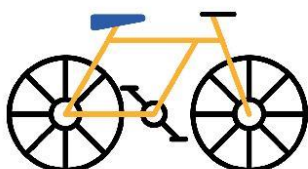

KTO MÁ?

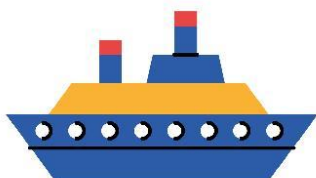

JA MÁM

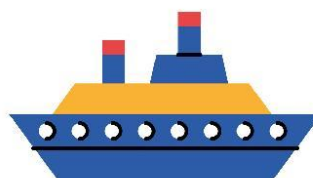

KTO MÁ?

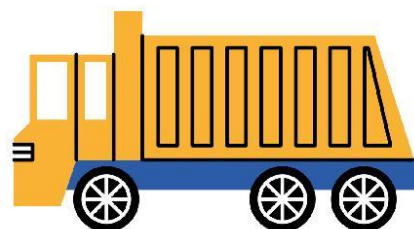

JA MÁM



KTO MÁ?



JA MÁM



KTO MÁ?

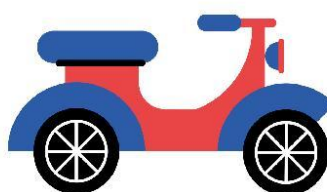

JA MÁM



KTO MÁ?

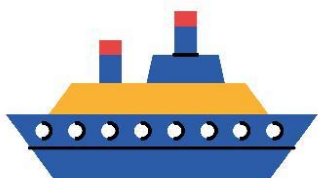

JA MÁM

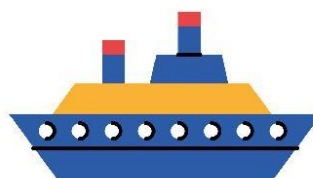

KTO MÁ?



JA MÁM

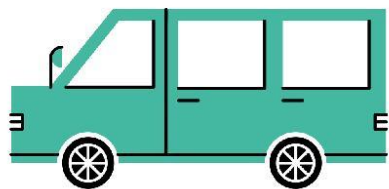

KTO MÁ?

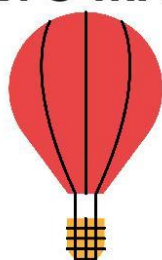

JA MÁM

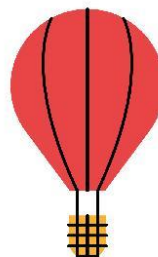

KTO MÁ?



JA MÁM

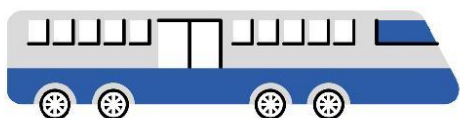

KTO MÁ?

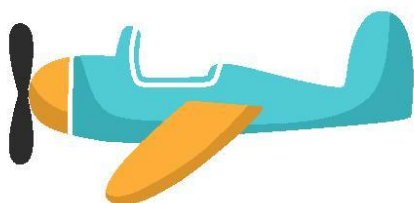

JA MÁM



KTO MÁ?



JA MÁM

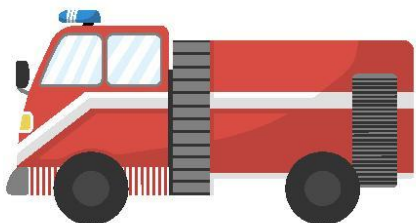

KTO MÁ?



JA MÁM



KTO MÁ?



JA MÁM

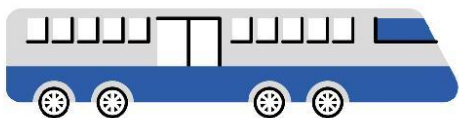

KTO MÁ?

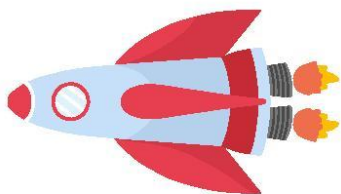

JA MÁM

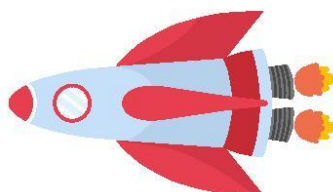

KTO MÁ?



JA MÁM



KTO MÁ?

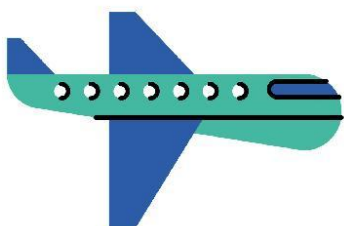

JA MÁM

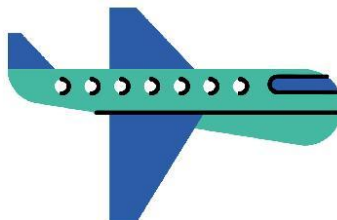

KTO MÁ?



JA MÁM

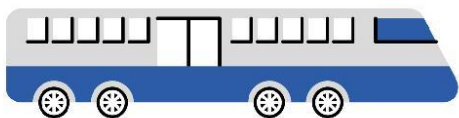

KTO MÁ?

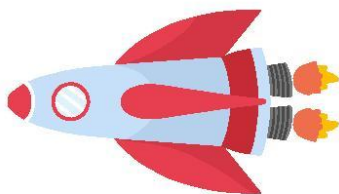

JA MÁM

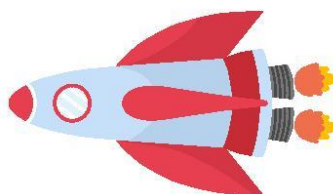

KTO MÁ?



JA MÁM



KTO MÁ?



JA MÁM



KTO MÁ?



JA MÁM



KTO MÁ?



JA MÁM



KTO MÁ?



JA MÁM



KTO MÁ?

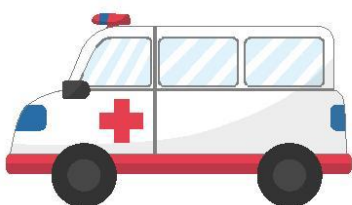

JA MÁM



KTO MÁ?



JA MÁM



KTO MÁ?



JA MÁM



KTO MÁ?



JA MÁM



KTO MÁ?

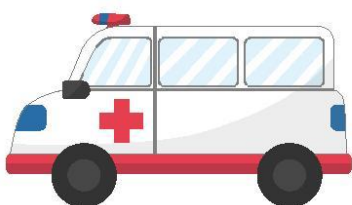

JA MÁM



KTO MÁ?



JA MÁM



KTO MÁ?



JA MÁM



KTO MÁ?



JA MÁM



KTO MÁ?



JA MÁM



KTO MÁ?



JA MÁM



KTO MÁ?



JA MÁM



KTO MÁ?

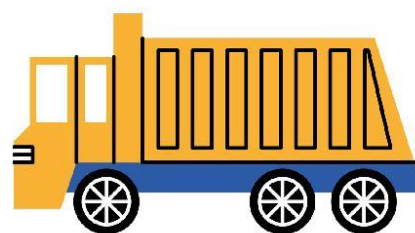

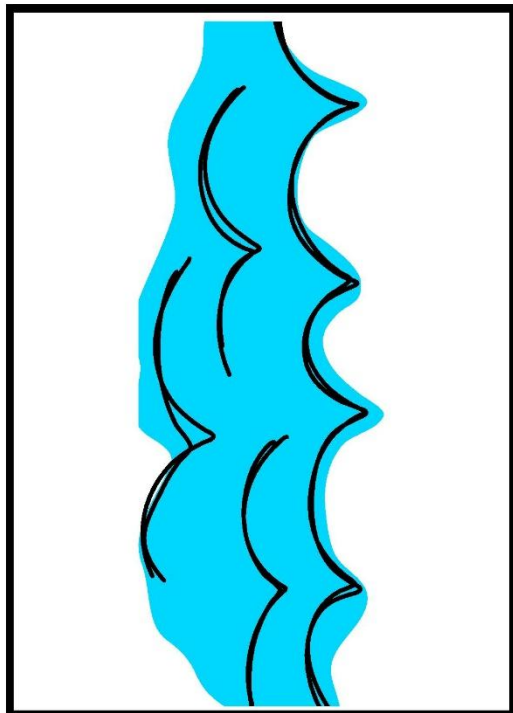
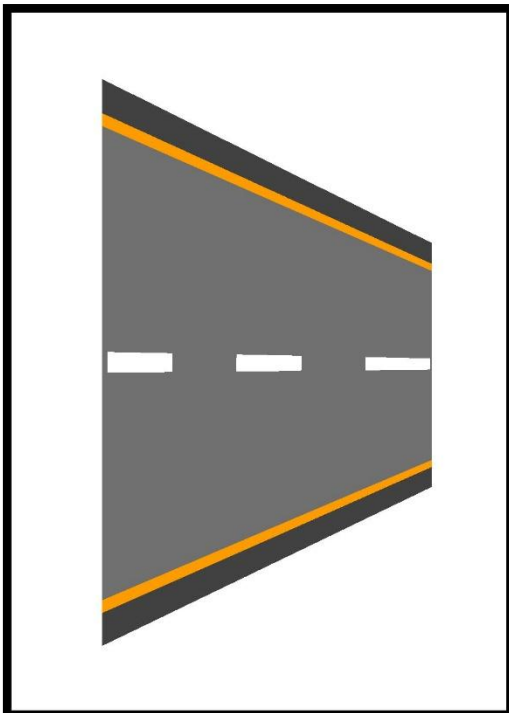
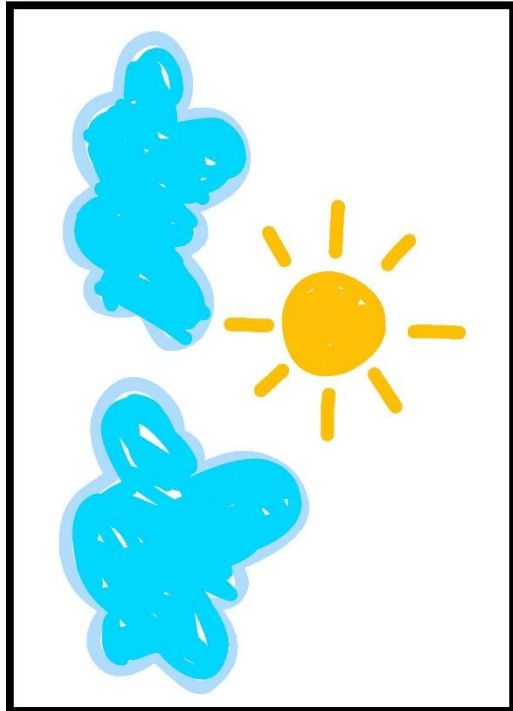
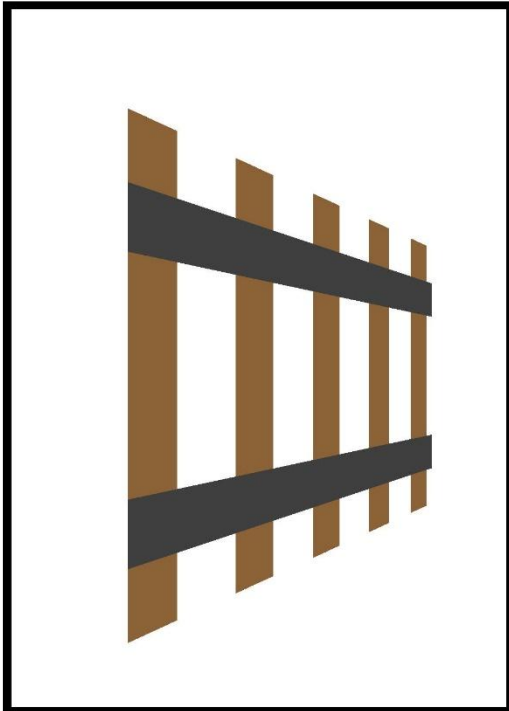

JAR LETO JESEŇ ZIMA























JA MÁM



KTO MÁ?



JA MÁM



KTO MÁ?



JA MÁM



KTO MÁ?

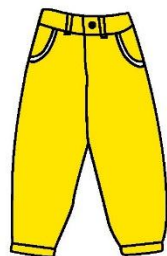

JA MÁM

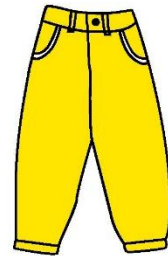

KTO MÁ?



JA MÁM



KTO MÁ?



JA MÁM



KTO MÁ?



JA MÁM



KTO MÁ?

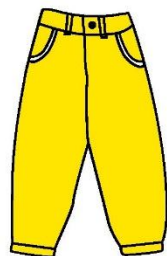

JA MÁM

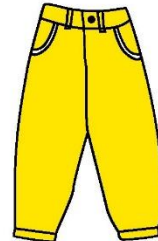

KTO MÁ?



JA MÁM



KTO MÁ?



JA MÁM



KTO MÁ?



JA MÁM



KTO MÁ?



JA MÁM



KTO MÁ?



JA MÁM



KTO MÁ?



JA MÁM



KTO MÁ?



JA MÁM



KTO MÁ?



JA MÁM



KTO MÁ?



JA MÁM



KTO MÁ?



JA MÁM



KTO MÁ?



JA MÁM



KTO MÁ?



JA MÁM



KTO MÁ?



JA MÁM



KTO MÁ?



JA MÁM



KTO MÁ?



JA MÁM



KTO MÁ?



JA MÁM



KTO MÁ?



JA MÁM



KTO MÁ?



JA MÁM



KTO MÁ?



JA MÁM



KTO MÁ?

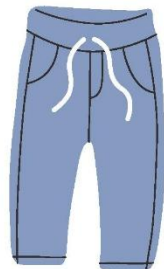

JA MÁM

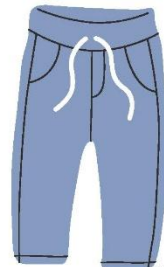

KTO MÁ?



JA MÁM



KTO MÁ?



JA MÁM



KTO MÁ?



JA MÁM



KTO MÁ?



JA MÁM



KTO MÁ?



JA MÁM



KTO MÁ?



JA MÁM



KTO MÁ?



JA MÁM



KTO MÁ?



JA MÁM



KTO MÁ?



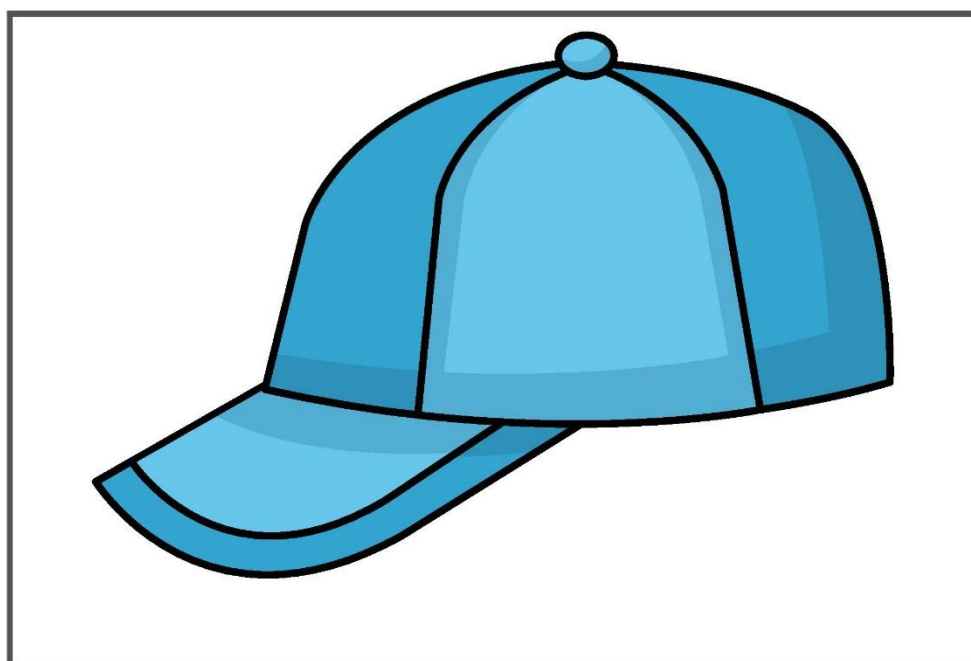
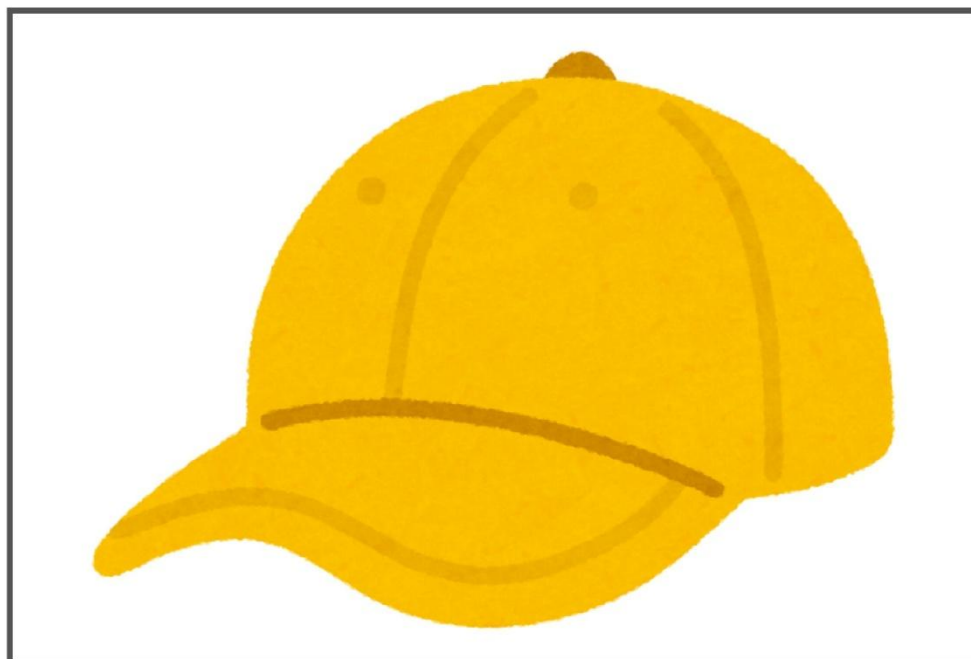

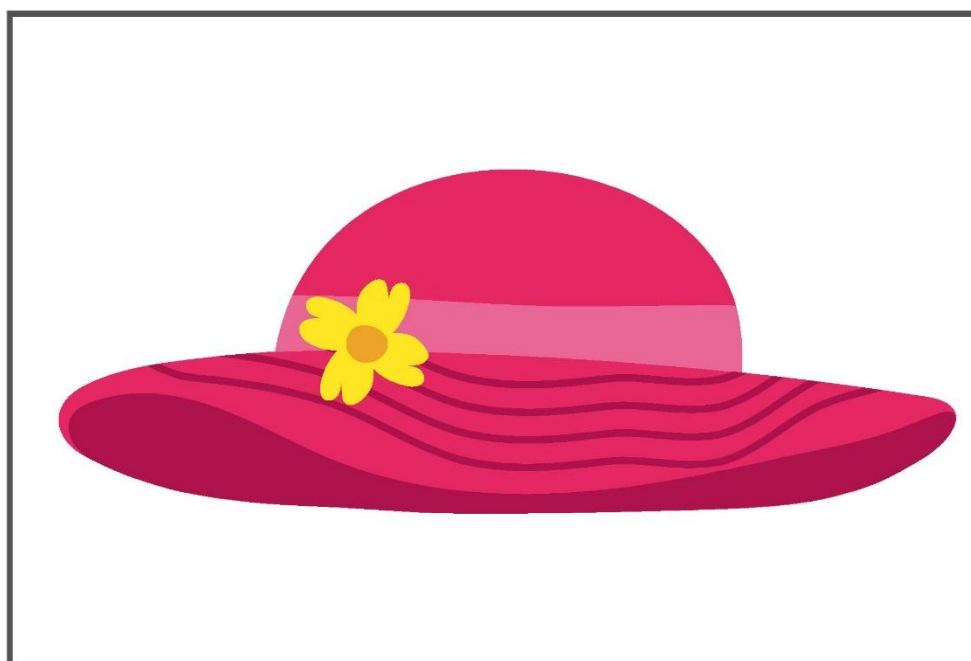
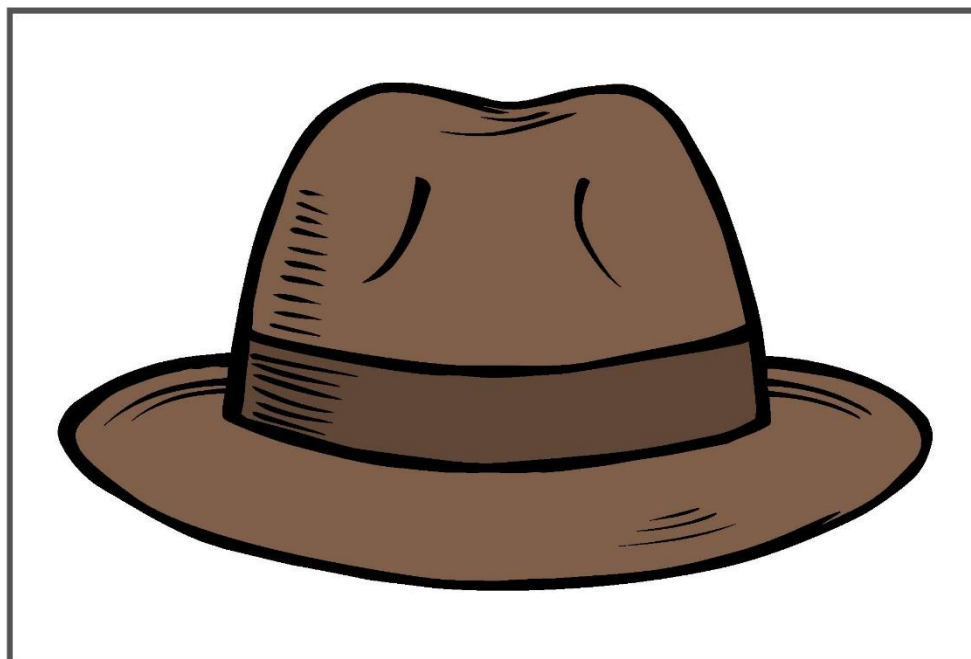

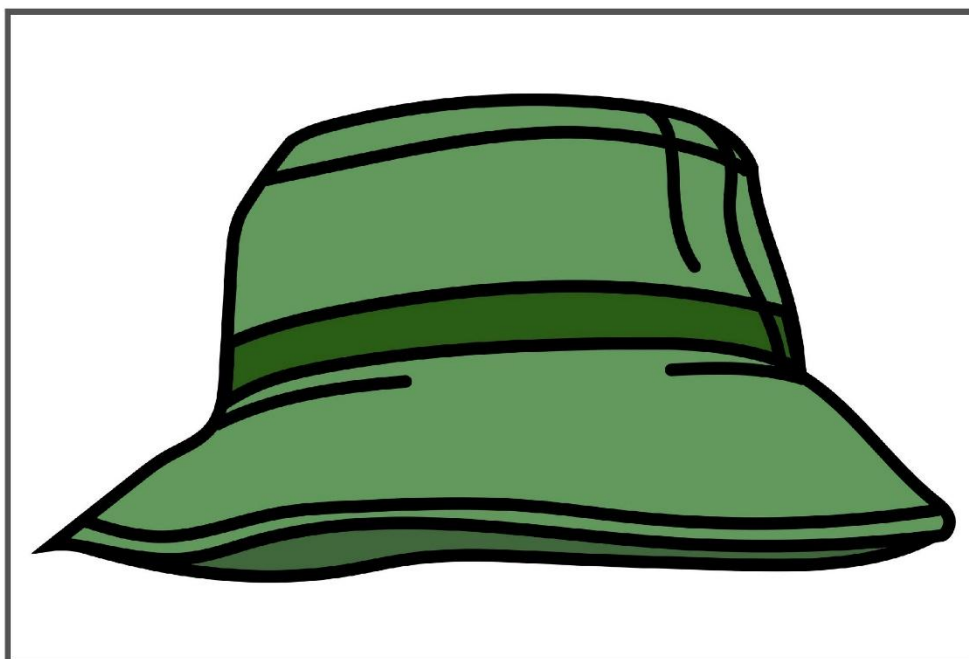
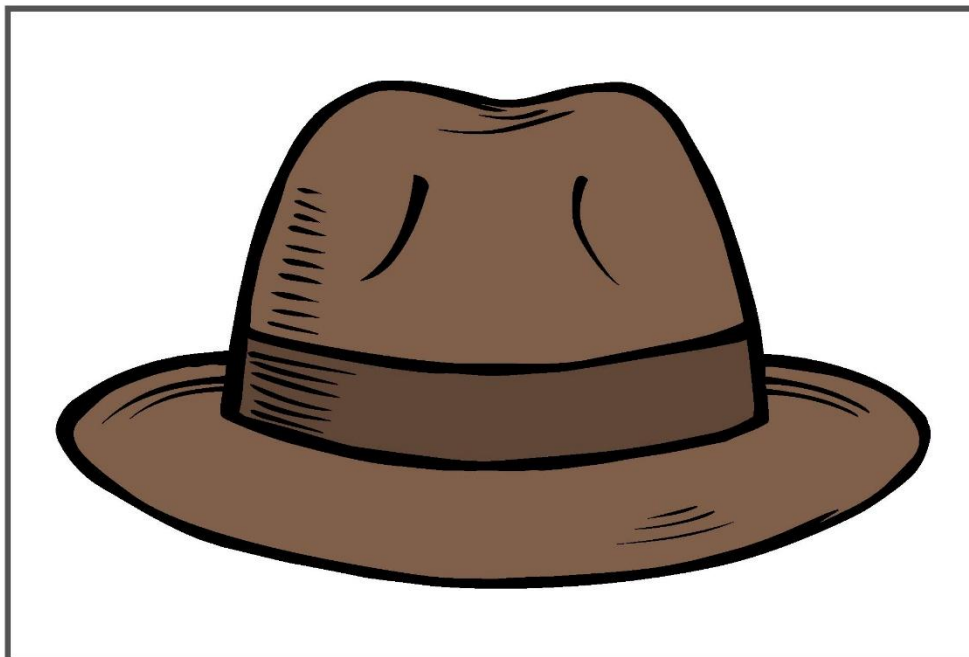

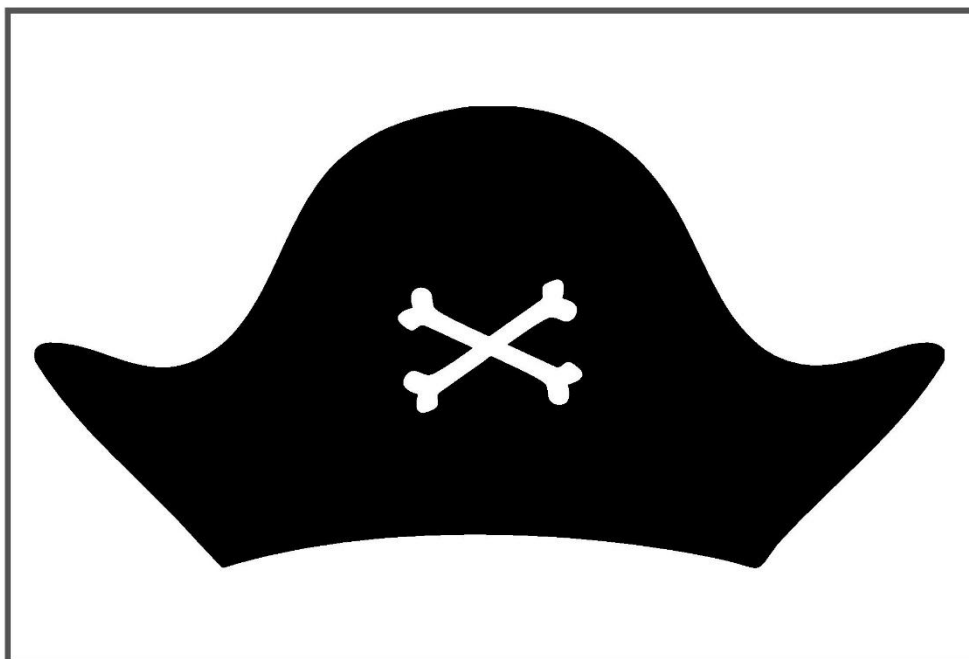

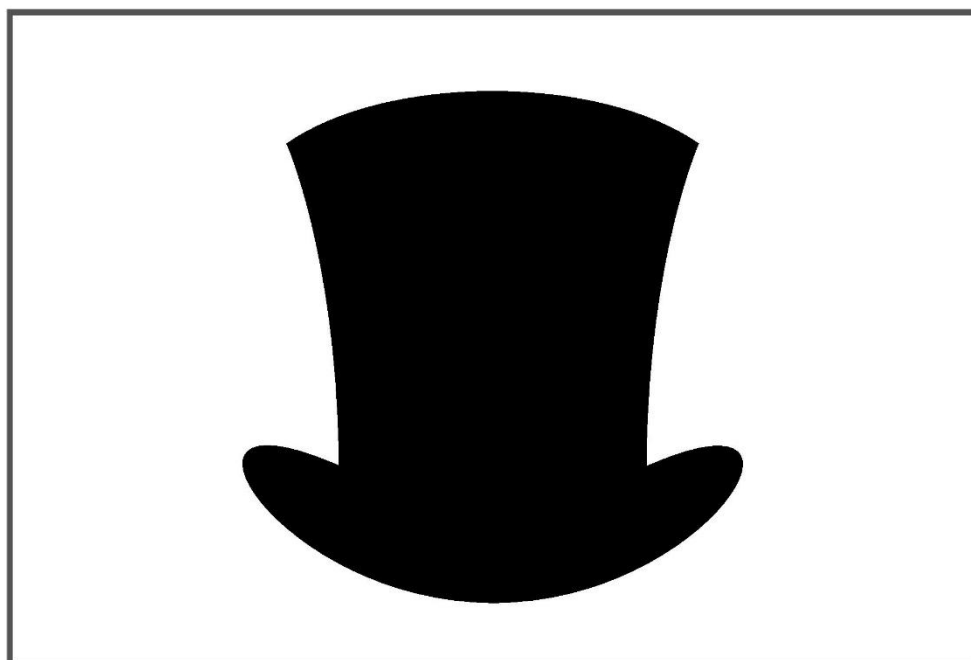



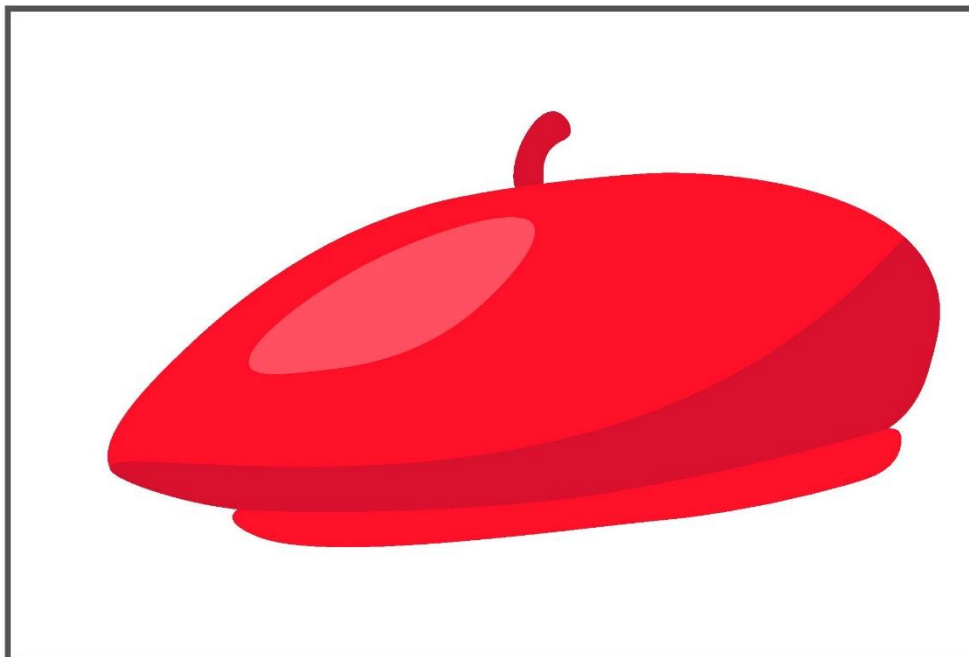

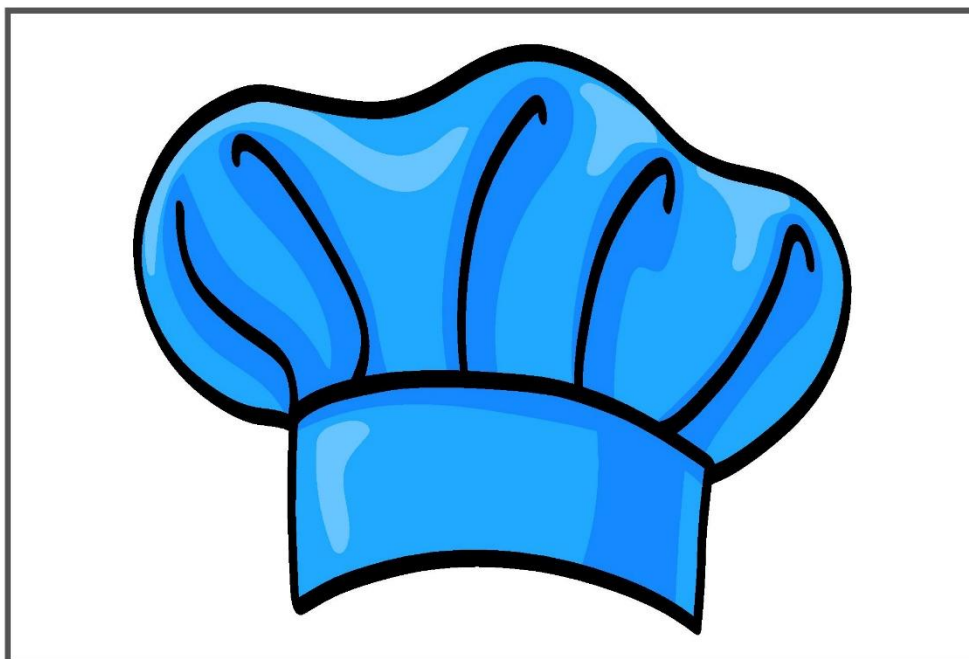





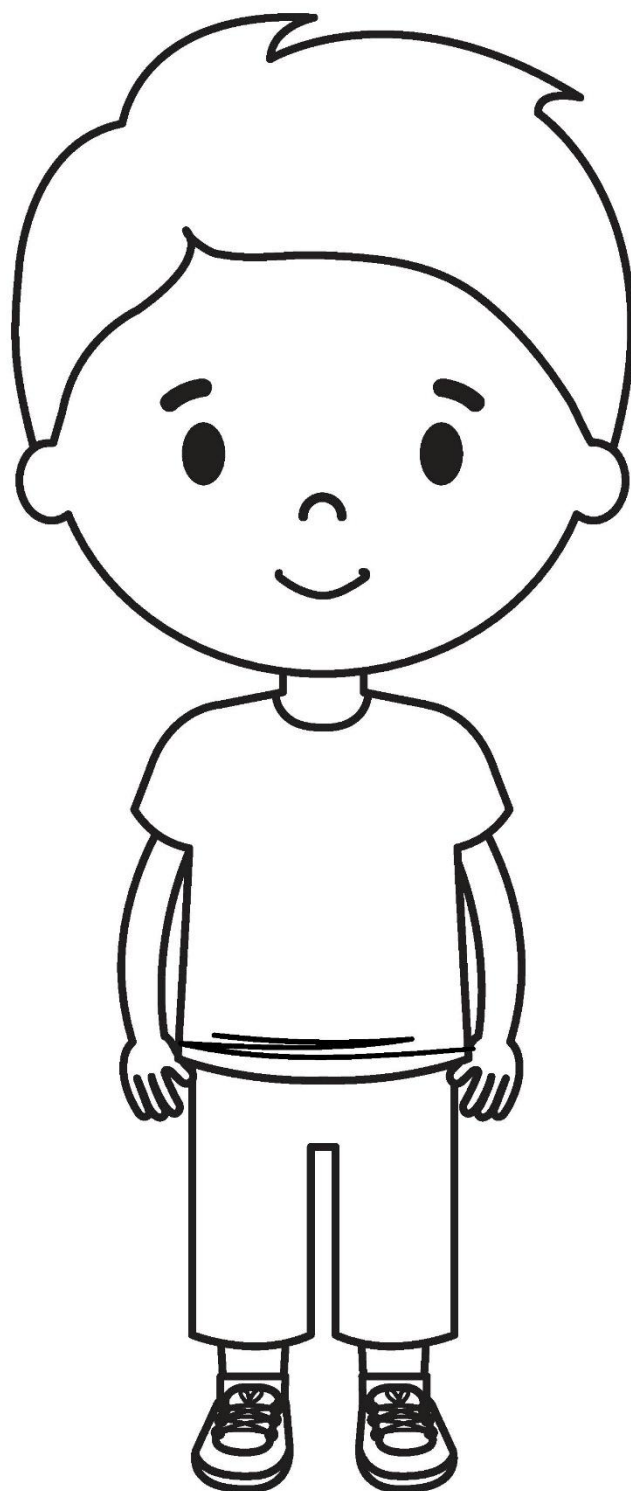

Plochu trička a nohavíc vystrihnite tak, aby postava chlapca/dievčaťa ostala celá. Vystrihnuté postavy zalaminujte. Priesvitná laminovaná časť vám umožní použiť vzory látok podľa zadání.

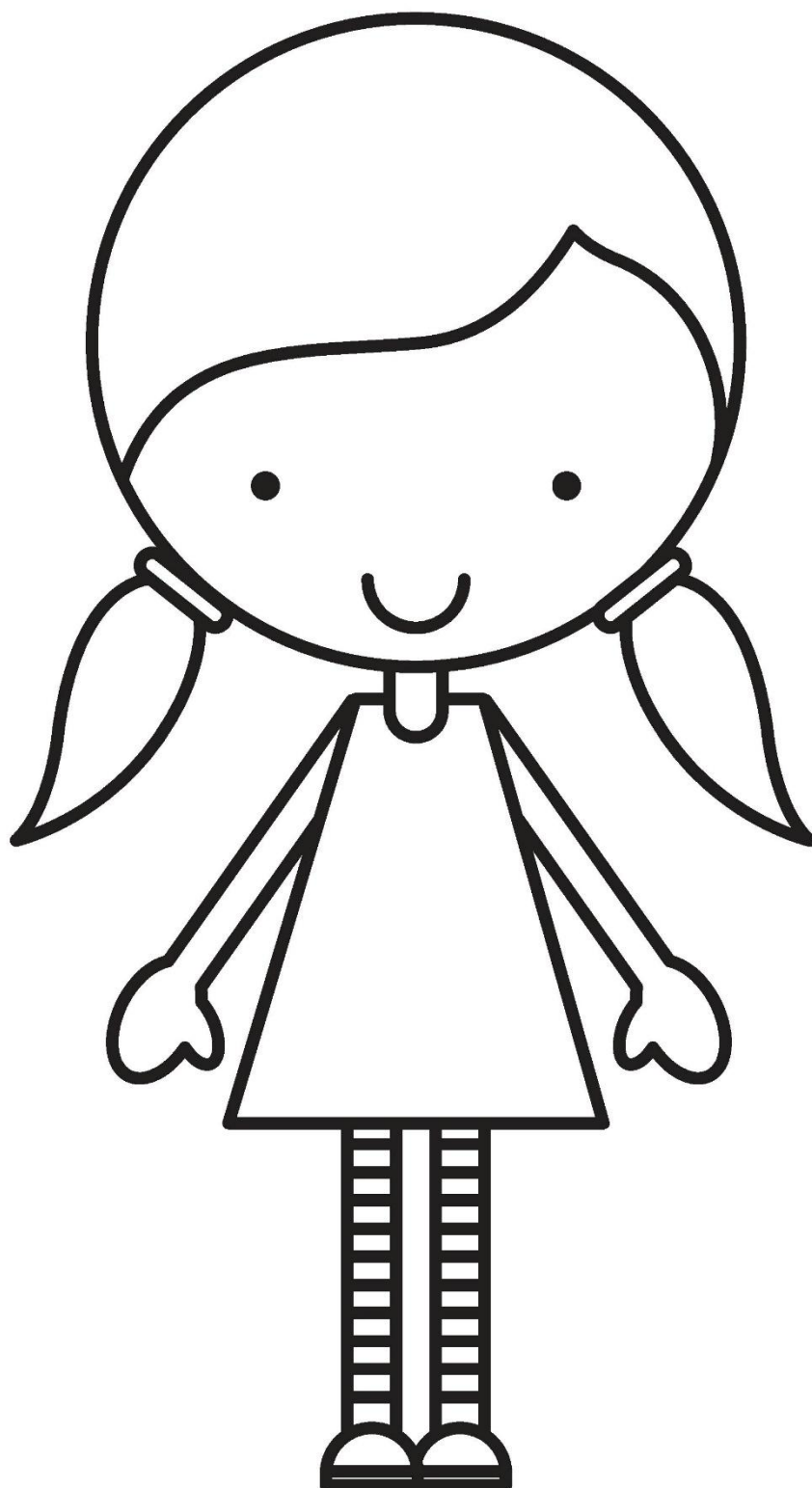

Plochu trička a nohavíc vystrihnite tak, aby postava chlapca/dievčaťa ostala celá. Vystrihnuté postavy zalaminujte. Priesvitná laminovaná časť vám umožní použiť vzory látok podľa zadania.



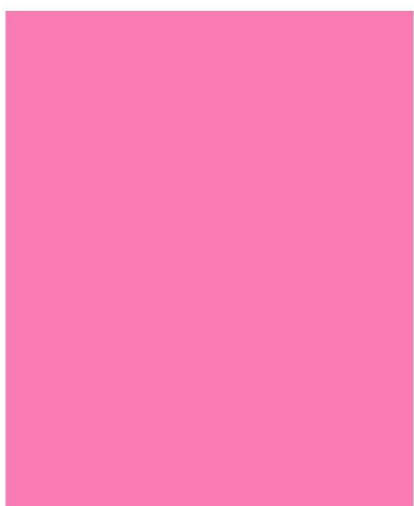
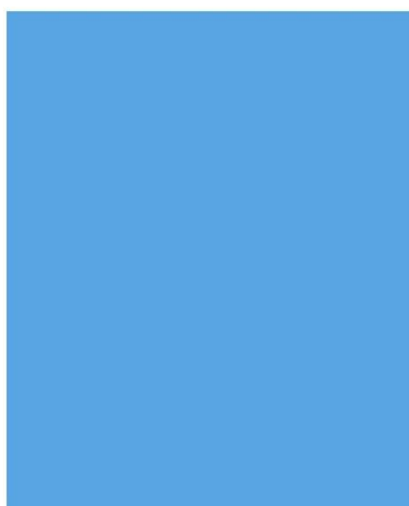
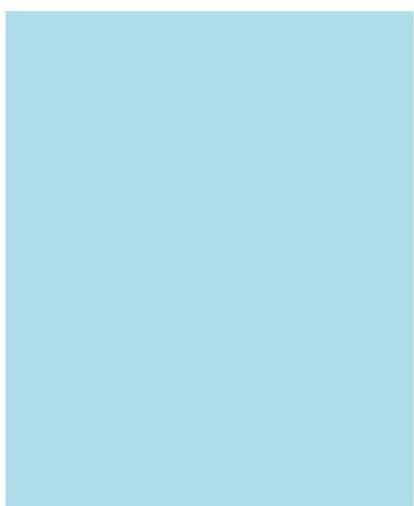
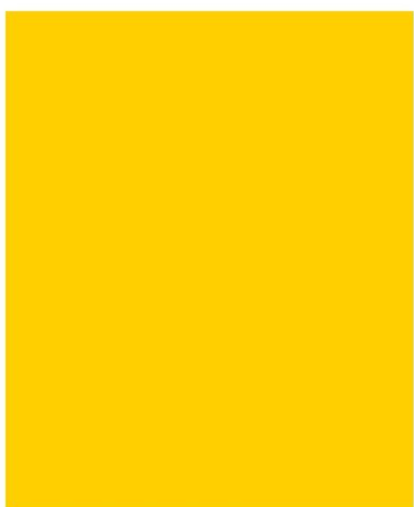

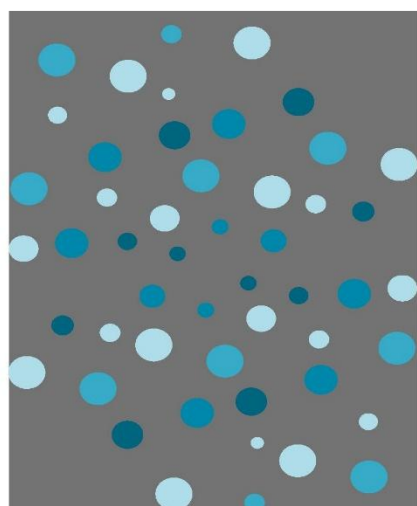
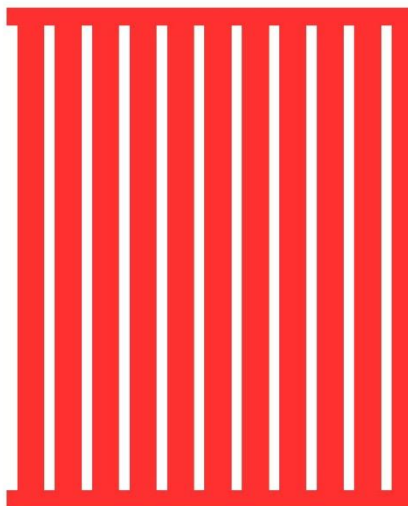
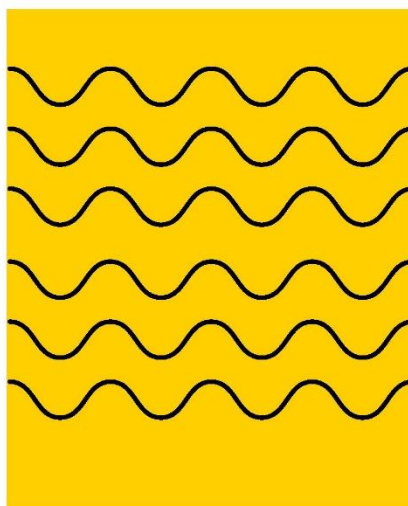
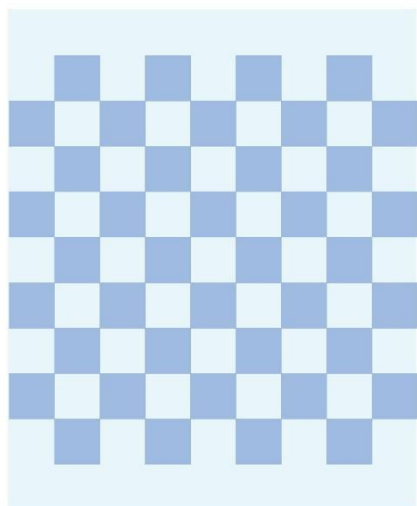

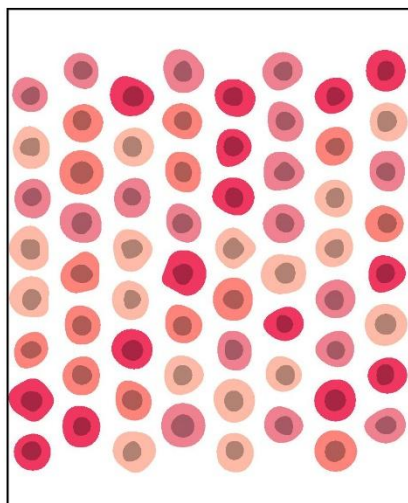
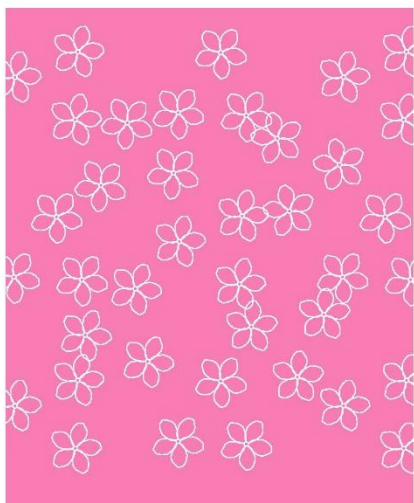
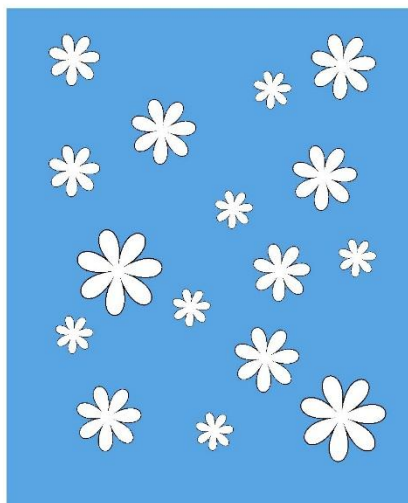
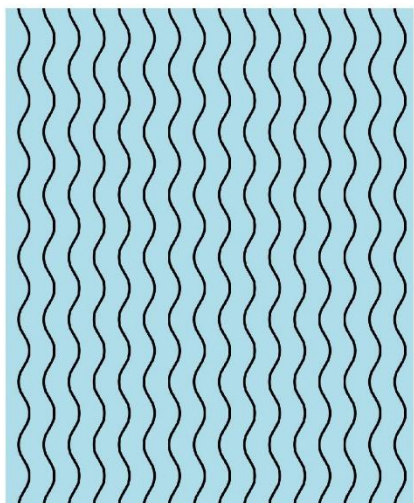
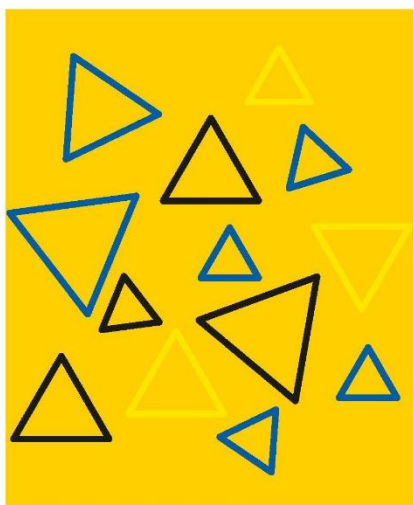

JA MÁM



KTO MÁ?



JA MÁM



KTO MÁ?



JA MÁM



KTO MÁ?



JA MÁM



KTO MÁ?



























T4 Ako sa obliekame?

1



T4 Ako sa obliekame?

2



T4 Ako sa obliekame?

3



T4 Ako sa obliekame?

4



T4 Ako sa obliekame?

5



T4 Ako sa obliekame?

6



T4 Ako sa obliekame?

7

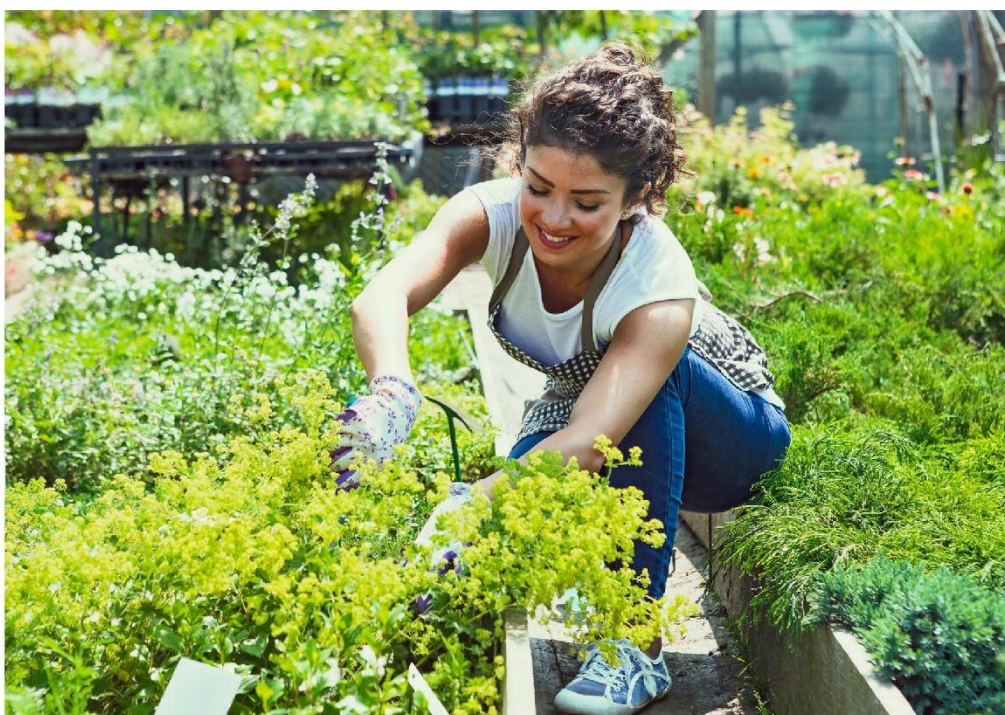

T4 Ako sa obliekame?

8



T4 Ako sa obliekame?

9



T4 Ako sa obliekame?

10



T4 Ako sa obliekame?

11



T4 Ako sa obliekame?

12

PRÍLOHY ILUSTRÁCIE K PRÍBEHOM



© Mgr. art. Jana Rezl-Kiss



© Mgr. art. Jana Rezl-Kiss























© Mgr. art. Jana Rozál-Kiss



© Mgr. art. Jana Rozál-Kiss









PRÍLOHY TEXTY K PRÍBEHOM PRE ZAČIATOČNÍKOV

Príbeh U nás doma

Je pekný deň. Mama, otec, brat, dedko a babka sú doma. Mama varí obed. Otec opravuje auto. Brat číta knihu. Ja sedím pri okne a pozerám do záhrady. Dedko je v záhrade. Dedko nesie rebrík. Na strome sú červené čerešne. Dedko lezie na rebrík. Dedko zbiera čerešne. Ja bežím za dedkom a kričím: „Pomáham ti, dedko?“ Dedko má plný kôš čerešní. Ten mi podá. Ja prinesiem kôš s čerešňami do kuchyne. Podám ho mame. Mama sa usmieva. Ja sa teším.

Príbeh Čarovné chvíle Elkinho dňa

Elka, mama a otec žijú v malom dome. Za domom je veľká záhrada. Dnes ráno je slnko na oblohe. Elka sa zobudí a vyskočí z postele. Elka beží do kúpeľne. Pozerá do zrkadla a umýva si zuby. Dnes má na sebe oblečené krásne šaty so širokým opaskom. Elka ide do kuchyne. V kuchyni ju čaká mama. Na stole sú raňajky. Elka má na raňajky chlieb s maslom a medom. Mama jej hovorí a usmieva sa: „Dobrá chuť, Elka. Zjedz všetko. Budeš silná.“ Elka zje raňajky. Ide do školy. Elka sa v škole učí celé predpoludnie. Pani učiteľka na hodine prvouky hovorí o rybníku. V rybníku pláva kačka a labute. Na pravé poludnie hodina prvouky končí. Zvoní školský zvonec. Je dvanásť hodín. Elka kričí „Hurá, je obed.“ Ide do školskej jedálne. Sú tam deti. Deti jedia kuraciu polievku. Elka je takisto kuraciu polievku. Na obed má špagety. Deti si prajú „Dobrá chuť.“ Obed je chutný. Elka všetko zje. Je popoludnie. Elka sa hrá s kamarátmi a psom Maxom vonku. Elka hádže malú loptu psovi Maxovi. Pes beží za loptou a nosí ju Elke. Popoludní si ešte Elka píše domáce úlohy. Pripravuje sa do školy. Je večer. Elka ide do kuchyne. Sedí pri stole s mamou a otcom. Rozpráva zážitky zo dňa. Elka sa večer osprchuje, umyje si zuby a oblečie si pyžamo. V posteli myslí na dnešné zážitky. „Dobrá noc, Elka“ povie mama a pohladí ju po vlasoch. Vonku je tma. Mesiac svieti na oblohe.

Príbeh Kto má nový dom?

Tomáš žije na dedine. Býva v dome so záhradou. Tomáš má peknú detskú izbu. Tomáš má aj dvoch kamarátov. Volajú sa Anička a Lukáš. Každý deň sa spolu hrajú. Dnes traja kamaráti Tomáš, Anička a Lukáš stavajú malý dom. Stavajú tajný dom pre hračky. Nosia krabice, vankúše a stoličky. Keď je dom hotový, Anička v kuchyni pripraví koláč. Chlapci Tomáš a Lukáš idú do kuchyne. Tešia sa na koláč. Vtom do kuchyne beží aj pes Max. Max uchmatne kus koláča. Beží s koláčom do detskej izby do domčeka. Deti hľadajú v izbe psa Maxa. Anička uvidí Maxov chvost v domčeku. Anička zavolá: „Aha, Max má nový dom! Sme susedia. Postavíme ešte jeden dom.“

Príbeh Poranená labka

Tomáš býva v paneláku na prvom poschodí. Tomáš má psa. Pes sa volá Max. Každý deň chodí Tomáš so psom Maxom do parku. Aj dnes sú v parku. Hrajú sa naháňačku a skrývačku. Pes a Tomáš sa tešia. Behajú okolo mláky, popod lavičku, poza strom, vedľa jazera. Zrazu Max kňučí. Je smutný. „Čo je ti, Max?“ beží ku psovi Tomáš a pýta sa. Tomáš chytí Maxovi labku. Max kňučí viac a viac. „Labka bolí. Ideme k zverolekárovi,“ hovorí Tomáš. Zverolekár v ambulancii ošetruje psa. „Je tam malá rana,“ povie zverolekár. „Musíš oddychovať, Max,“ hladká Tomáš psa. Max vrtí chvostom. „Si najlepší pes na svete!“ zvolá Tomáš. „Neboj sa, do parku pôjdeme zas.“

Príbeh Bicyklovo-lietadlový výlet

Tomáš býva v paneláku na prvom poschodí. Tomáš má psa. Pes sa volá Max. Každý deň chodí Tomáš so psom Maxom do parku. Aj dnes sú v parku. Hrajú sa naháňačku a skrývačku. Pes a Tomáš sa tešia. Behajú okolo mláky, popod lavičku, poza strom, vedľa jazera. Zrazu Max kňučí. Je smutný. „Čo je ti, Max?“ beží ku psovi Tomáš a pýta sa. Tomáš chytí Maxovi labku. Max kňučí viac a viac. „Labka bolí. Ideme k zverolekárovi,“ hovorí Tomáš. Zverolekár v ambulancii ošetruje psa. „Je tam malá rana,“ povie zverolekár. Max vrtí chvostom. „Si najlepší pes na svete!“ hovorí Tomáš. „Neboj sa.“ Tomáš má dnes narodeniny! Darček ho čaká v izbe. Je to nový bicykel! Tomáš sa darčeku veľmi teší. Teší sa aj na zajtrajší výlet. Tomášov otec je dobrý cyklista. Dnes ide s Tomášom na výlet. Cesta je pekná. Otec a Tomáš idú popri jazere, cez lúku až k lesu. Tu sa zastavia a oddychujú. Pijú vodu a jedia čokoládu. Zrazu vidia, ako na lúke pristáva lietadlo! Tomáš je prekvapený. Pilot v lietadle máva a kričí na Tomáša „Pod' sa pozrieť do lietadla!“ Zvedavý Tomáš beží k lietadlu. Vojde do kabíny v lietadle. Pilot je otcov kamarát. Má oblečenú uniformu. „Sadni si. Pripútaj sa. Poletíme.“ povie Tomášovi. Lietadlo letí. Tomáš sa trochu bojí. Pozerá sa z lietadla dolu. Vidí les, rieku, dedinu, školu. Vidí aj cestu. Tou cestou chodí autobus do školy. Na ceste sú autá, nákladiak, smetiarske auto. Autá sú malé. Aj ľudia sú malí. Všetko je malé. Lietadlo letí ďalej a Tomáš udivene stále pozerá dolu. Vidí mesto. Premávka je hustá. Autobusy, trolejbusy, električky. Na križovatke stoja autá. Prichádza sanitka. Lietadlo sa otočí a letí späť. Letí nad riekou. Na rieke sa plaví biela loď. Let sa končí a lietadlo pristáva na malej lúke. Nie na veľkom letisku. Tomáš vystupuje. Otec ho čaká. Tomáš otca objíme. „Toto je nádherný deň. Ďakujem, otec. Mám nový bicykel a výlet na lietadle. Mam taký bicyklovo-lietadlový deň. Ďakujem.“ hovorí Tomáš.

Príbeh Jakub a Tomáš

Jakub a Tomáš sú bratia. Bývajú v dome s červenou strechou. Radi sa hrajú futbal, skáču do mlák, lezú na stromy. Keď prídu domov, obaja sú často špinaví, ale vždy veselí. Mama im hovorí: „Vy ste nezbedníci! Všetko je špinavé – tričká, nohavice, bundy. Rýchlo do práčky!“ Chlapci sa smejú a vyzliekajú si tričká, nohavice, bundy. Mama dá oblečenie do práčky. Práčka perie a oblečenie v nej tancuje. Keď sa práčka zastaví, mama vyberá oblečenie. Je čisté, ale... iné! Tomášove nohavice sú fialové a kratšie. Jakubove tričko je sivé, nie je biele. Ponožky sú malé ako pre bábiku. Bundy majú chlpy. „Čo sa stalo s práčkou?“ čuduje sa mama. Chlapci si veci oblečú. Kričia: „Módna prehliadka začína!“ Mama sa usmieva. Zavolá opravára. Ten práčku opraví. Ale oblečenie zostane smiešne.

Príbeh Návšteva divadla

V triede je veselo. „Deti, zajtra ideme do divadla!“ povie pani učiteľka. „Čo je to divadlo?“ pýta sa Tomáš. „Ja to viem. Tam sa hrá.“ povie Miško. „Futbal?“ pýta sa Tomáš. „Nie! Tam hrajú herci. Oni sú ako princezná, drak alebo čert.“ Pani učiteľka počúva chlapcov. Prikývne: „Áno. My budeme sedieť v hľadisku a pozeráť sa na predstavenie. Predstavenie sa volá Princezná a múdry drak.“ „Super! Oblečiem si tričko s drakom!“ teší sa Jurko. „Ja si oblečiem nové rifle,“ hovorí Adam. Sofia krúti hlavou: „Do divadla sa musíme obliecť pekne. Musíme sa obliecť elegantne.“ „Čo to znamená elegantne?“ pýta sa Tomáš. „Vyparáditiť sa,“ odpovie Sofia. „Oblečieš si oblek, košeľu a kravatu. Tričko s drakom sa nehodí.“ Na druhý deň sú všetci pekne oblečení, elegantne. Sofia má na sebe červené šaty a bielu mašľu. Adam má modrú košeľu a kravatu. Tomáš má oblek, sivú košeľu a motýlika. Pozerá sa na draka na javisku a myslí na svoje tričko s drakom, ktoré zostalo doma.

PRÍLOHY MAĽOVANÉ ČÍTANIE

JE  DEŇ. U NÁS DOMA JE VESELO.  VARÍ OBED,  OPRAVUJE ,

BRAT ČÍTA ROZPRÁVKOVÚ  . JA SEDÍM PRI  A POZERÁM, ČO ROBÍ  V ZÁHRADE. DEDKO NESIE 

.PREČO ASI? JÁÁÁÁJ, NA  SÚ ČERVENÉ  .  LEZIE NA  REBRÍK A OBERÁ ČEREŠNE.

URČITE POTREBUJE POMOC. RÝCHLO  ZA NÍM A KRIČÍM: „POMÔŽEM TI, DEDKO?“ „BUDEM RÁD,“ ODPOVEDÁ DEDKO.

O CHVÍĽU MÁ DEDKO PLNÝ KÔŠ  A PODÁ MI HO. VEZMEM  A S RADOŠTOU HO PRINESIEM MAME DO KUCHYNE.

UŽ SA TEŠÍM, AKÉ DOBROTY Z NICH PRIPRAVÍME.

TOMÁŠ MÁ DNES NARODENINY! V JEHO  STOJÍ DARČEK – NOVÝ  . VEČER SI HO S RADOSŤOU PREZERÁ.



TEŠÍ SA, ŽE SA NA ŇOM ZAJTRA BUDE VOZIŤ. RÁNO VEZME  TOMÁŠA NA  .

IDÚ POPRI  , CEZ  , AŽ K  . TAM ODDYCHUJÚ, PIJÚ  Z FLÁŠE A JEDIA  .

ZRAZU VIDIA, AKO NA  PRISTÁVA MALÉ  .  SI VŠIMNE TOMÁŠA A VOLÁ HO: „POĎ SA

POZRIEŤ DO  “ TOMÁŠ IDE DO KABÍNY.  JE KAMARÁT TOMÁŠOVHO  , USMEJE SA A POVIE:

„IDEME NA VÝLET, O CHVÍĽU LETÍME!“ LIETADLO VZLIETNE DO  .

Z  TOMÁŠ VIDÍ , ,  A AJ SVOJU .

PO  JAZDÍ , ,  AJ .

L'UDIA SÚ MALIČKÍ. NAD MESTOM VIDÍ TOMÁŠ VELA , ,  A DOKONCA AJ .

ZRAZU VŠETKO ZASTANE – PRICHÁDZA BLIKAJÚCA ,  SA OTOČÍ A LETÍ SPÄŤ. PRELETÍ NAD ,

KDE SA PLAVÍ BIELA  . POMALY PRISTÁVA. TOMÁŠ SA TEŠÍ: „TO BOL KRÁSNY DEŇ, TAKÝ BICYKLOVO-  !“

PRÍLOHY PEXESO

Miesta a objekty

PEXESO



LES



HRAD



MLYN



POTOK



RIEKA



FONTÁNA



JAZERO



KOSTOL



DOM



PANELÁK



ŠKOLA



MÚZEM

Miesta a objekty

PEXESO



PARK



ŠKOLA



IHRISKO



KINO



KÚPALISKO



KAVIARENĚ



HRAČKÁRSTVO



SUPERMARKET



ZASTÁVKA



NEMOCNICA



ŽELEZNIČNÁ STANICA

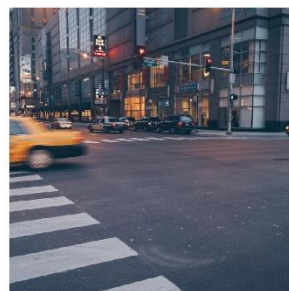

AUTOBUSOVÁ STANICA

Povolania

PEXESO



UČITEĽKA

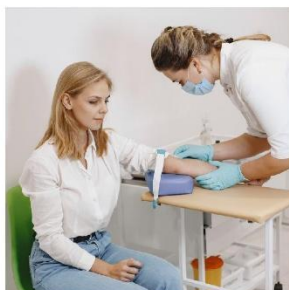

ZDRAVOTNÁ SESTRA



LEKÁRKA



HASIČ



PEKÁR



CUKRÁRKA



POLICAJT



MURÁR



PREDAVAČ

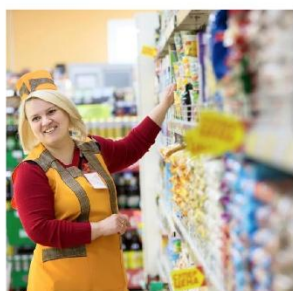

PREDAVAČKA



KVETINÁR



KURIÉR

PEXESO



VETERINÁRKA



KUCHÁR



MODELKA



FOTOGRAF



MODERÁTOR



POŠTÁR



MALIAR - NATIERAČ



MALIAR



KRAJČÍRKA



NÁVRHÁRKA



TAXIKÁR



KAMIONISTA

PRÍLOHY UNIVERZÁLNE POMÔCKY

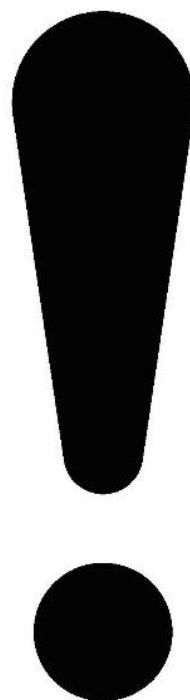

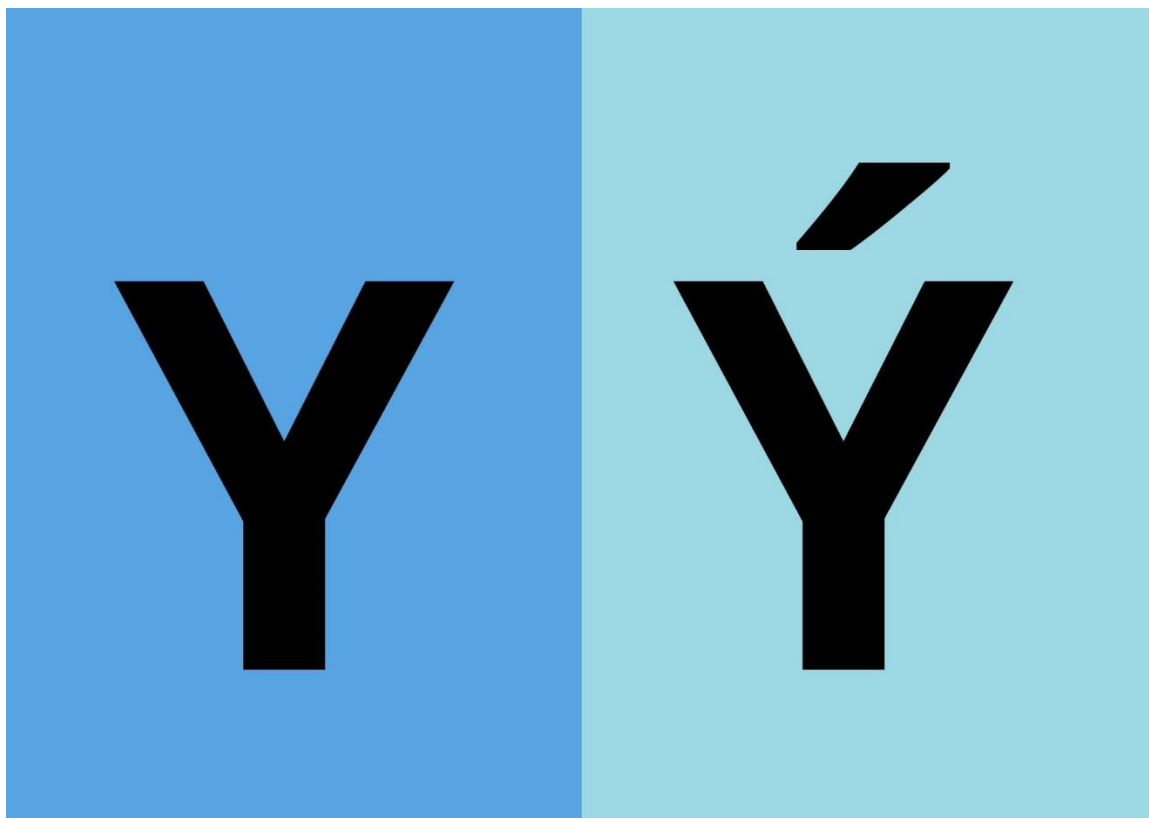



BINGO



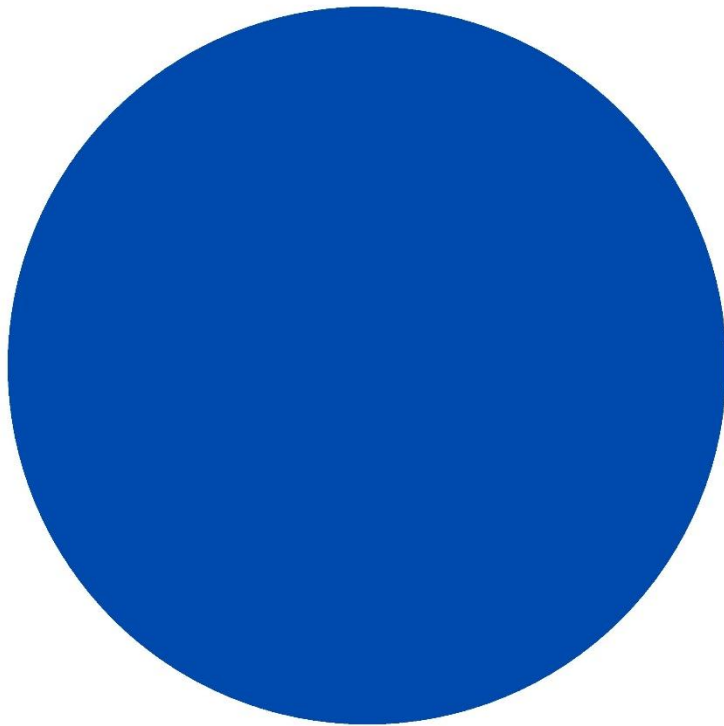
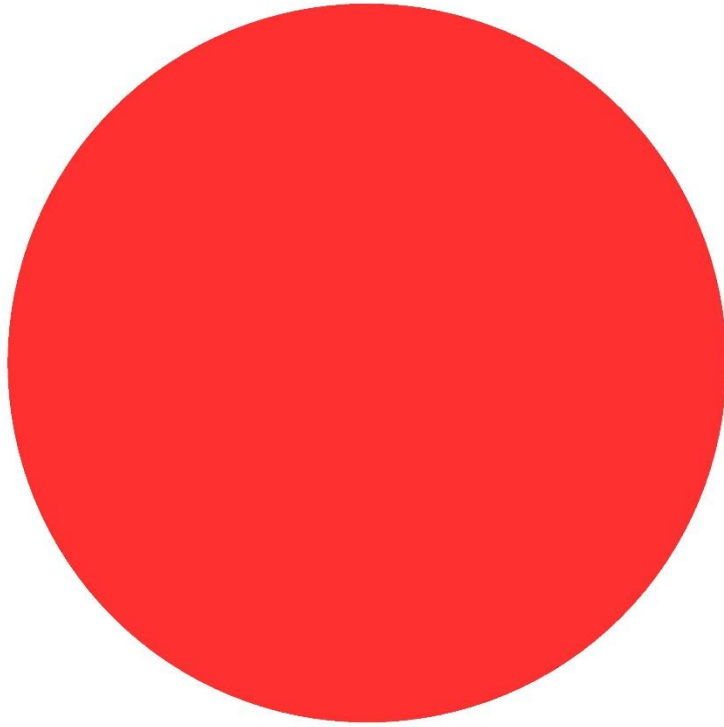

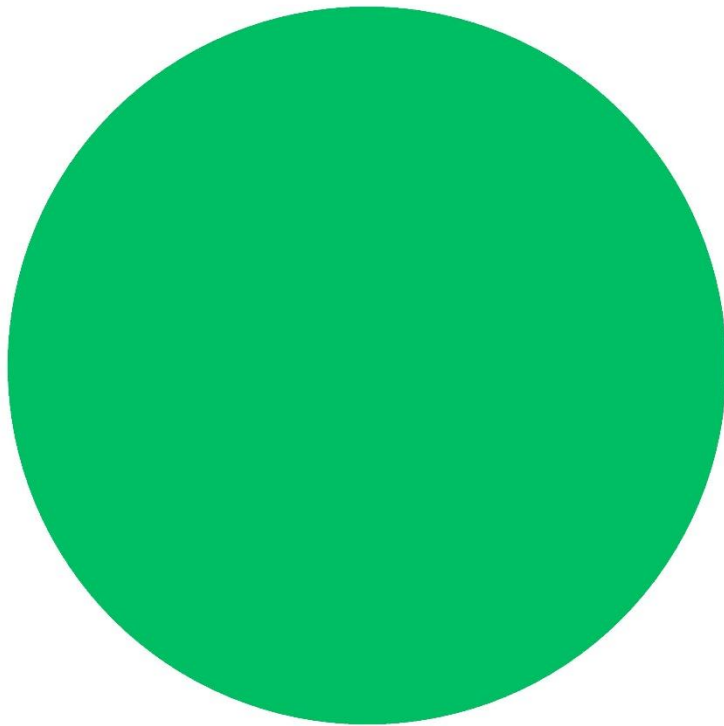
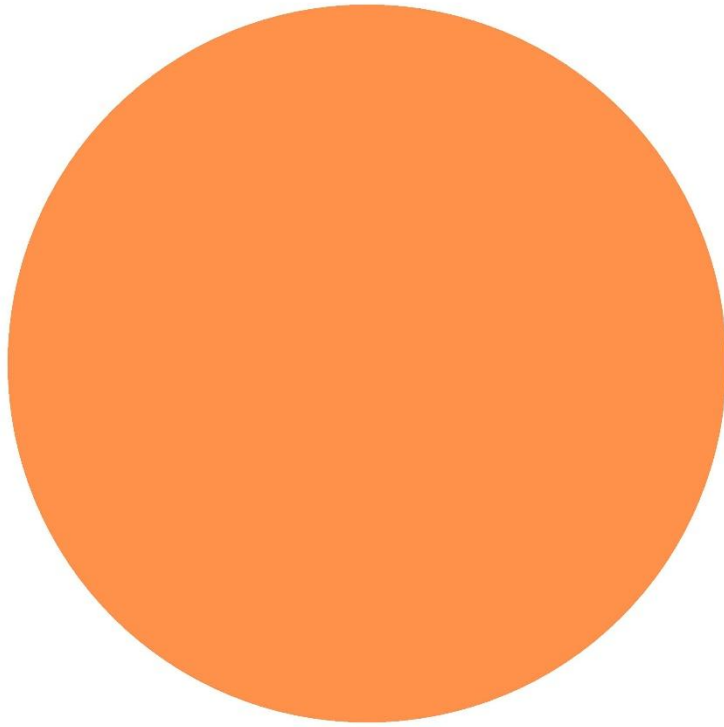

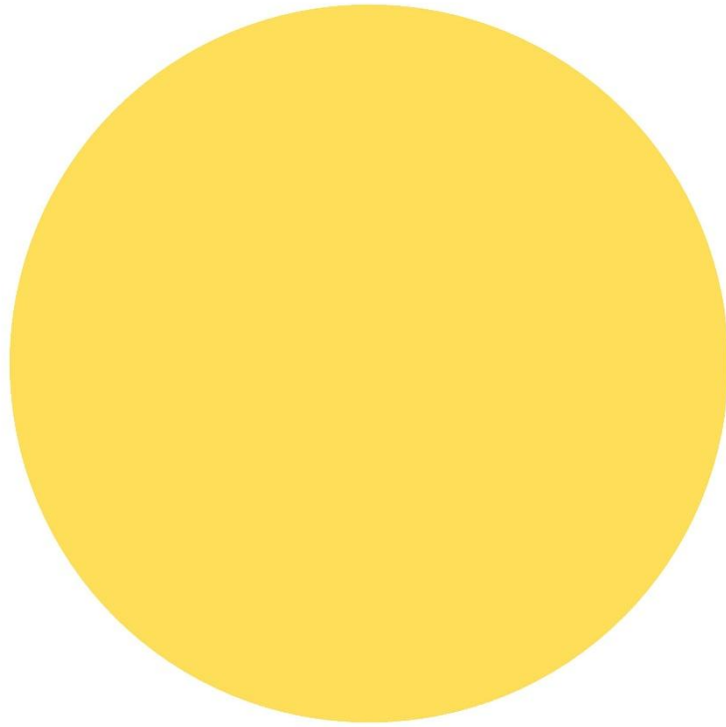
BINGO







Názov: Kamarátka slovenčina – jazykový program pre deti s odlišným materinským jazykom (1. časť)

Autorský tím: Mgr. Lýdia Simanová, PhD. 
Mgr. Zuzana Lynch, PhD. 
PaedDr. Dana Hanesová, PhD. 
Mgr. Ružena Čiliaková, PhD. 
Mgr. Zuzana Kováčová Švecová, PhD. 
Mgr. Mária Hušlová Orságová 

Ilustrácie k príbehom: Mgr. art. Janka Kiss
Grafické prvky: Kateryna Shylina
Básne označené *: PaedDr. Pavel Siman

Recenzenti: doc. PaedDr. Alica Petrasová, PhD.
Mgr. Monika Tomovčíková

Vydalo: Belianum. Vydavateľstvo Univerzity Mateja Bela v Banskej Bystrici
Edícia: Pedagogická fakulta

Počet strán: 299
Rok vydania: 2025
Vydanie: prvé

Obrázkový materiál a fotografie pre lekcie v publikácii boli použité v súlade s licenčnými podmienkami spoločnosti Canva.

ISBN /online/ 978-80-557-2300-6
EAN 9788055723006
DOI 10.24040/2025.9788055723006



ISBN 978-80-557-2300-6



9 788055 723006